

**OFFICE**  
**FURNITURE**

COLLECTION

**EXECUTIVE DESKS**  
**WORKSTATIONS**  
**CONFERENCE TABLES**  
**RECEPTION FURNITURE**  
**STORAGE CABINETS**  
**PEDESTALS**  
**SIDEBOARDS & CADDY**

© Copyright Nowy Styl Group

Nowy Styl Group reserves the rights to change the constructional features and upholsteries of products.

| Die Nowy Styl Group behält sich das Recht vor, technische Änderungen und Anpassungen der Stoff- und Oberflächenauswahl vorzunehmen.

| Nowy Styl Group se réserve le droit de modifier les caractéristiques de construction et les finitions de ses produits.

# contents

INHALT | SOMMAIRE

# 01

## EXECUTIVE DESKS | CHEFSCHREIBTISCHE | BUREAUX DE DIRECTION

18

- 20 ERANGE
- 30 PLAY&WORK
- 36 SQART MANAGERIAL
- 44 EASY SPACE

# 02

## WORKSTATIONS | ARBEITSPLÄTZE | BUREAUX DE TRAVAIL

48

- 50 PLAY&WORK
- 64 SQART WORKSTATION
- 76 EASY SPACE
- 84 eMODEL

# 03

## CONFERENCE TABLES | KONFERENZTISCHE | TABLES DE CONFERENCE

88

- 90 CX 3200
- 104 FLIB
- 112 ERANGE
- 118 SQART WORKSTATION /MANAGERIAL
- 122 EASY SPACE
- 126 TAUKO
- 130 AXO
- 132 TABLES | TISCHE | TABLES

# 04

## RECEPTION FURNITURE | EMPFANGSMÖBEL | RECEPTION

134

- 136 SAND
- 142 VELUM
- 148 CHECK-IN

# 05

## STORAGE CABINETS | SCHRÄNKE | RANGEMENTS

152

- 154 ERANGE
- 160 PLAY&WORK
- 166 SQART WORKSTATION /MANAGERIAL
- 174 EASY SPACE
- 180 TENTO

# 06

## PEDESTALS, SIDEBOARDS & CADDY | CONTAINER, SIDEBOARDS, CADDY | CAISSONS ET DESSERTES

186

- 188 ERANGE
- 196 PLAY&WORK
- 200 SQART WORKSTATION /MANAGERIAL
- 210 EASY SPACE

- 214 ACOUSTIC SOLUTIONS (SILEO)  
| AKUSTISCHE LÖSUNGEN (SILEO)  
| ACOUSTIQUE (SILEO)

- 226 FINISHES  
| STOFFE UND OBERFLÄCHEN  
| NUANCIER

# Nowy Styl Group

In numbers | In Zahlen | Quelques chiffres

17

departments in  
17 European countries  
| Niederlassungen in  
17 europäischen Ländern  
| filiales dans  
17 pays européens

5

years of warranty  
| Jahre Garantie  
| ans de garantie

ISO  
9001:2008

ISO  
14001:2004

**NOWY STYL GROUP®**



15

production plants | Produktionsstandorte | sites de production

6

product brands | Produktmarken | marques

234 074 m<sup>2</sup>

of production space in Europe | Produktionsfläche in Europa  
| de surface de production en Europe

> 100

sales to over 100 countries  
| Vertrieb in mehr als 100 Länder  
| en vente dans plus de 100 pays

305

M € revenues in 2015 | Mio € Umsatz  
im Jahr 2015 | mln € de chiffre  
d'affaires en 2015

**DE DIE NOWY STYL GROUP IST EINER DER AM SCHNELLSTEN UND MIT ENORMER DYNAMIK WACHSENDEN MÖBELHERSTELLER IN EUROPA UND WELTWEIT.**

Dank unserer 25-jährigen Branchenerfahrung sind wir in der Lage, umfassend auf die Wünsche unserer Kunden einzugehen. Wir bieten Ihnen unsere Erfahrung und fachliche Kompetenz an, die wir im Verlauf unzähliger Projekte in nahezu 100 Ländern auf der ganzen Welt erworben haben.

Wir fertigen Büromöbel aus Leidenschaft. Unsere Lösungen orientieren sich an den tatsächlichen Bedürfnissen ihrer Nutzer: Sowohl Chefs als auch Mitarbeiter wünschen sich einen ergonomischen und komfortablen Arbeitsplatz. Unsere Möbel zeichnen sich durch ihre außerordentliche Qualität und Detailgenauigkeit aus.

Unser neuester BN Office Solutions-Katalog für Büromöbel richtet sich an Kunden mit höchsten Ansprüchen.

**FR NOWY STYL GROUP EST UN FABRICANT DE MOBILIER DONT LA CROISSANCE EST L'UNE DES PLUS RAPIDES EN EUROPE, ET DANS LE MONDE.**

Grâce à plus de 25 ans d'expérience, nous proposons à nos clients des solutions complètes d'aménagement d'espaces de travail. Nous avons acquis une expérience et un savoir-faire lors de la mise en place de nombreux projets dans près de 100 pays à travers le monde.

Notre mobilier de bureau est créé avec passion et engagement. Ergonomique et confortable, il se distingue par une qualité exceptionnelle. Nous prenons soin de chaque détail pour que nos solutions répondent aux besoins des utilisateurs, employés ou directeurs.

La marque BN Office Solution vous présente son nouveau catalogue de mobilier pour les clients les plus exigeants.

# The highest quality as standard | Höchste Qualität als Standard | Qualité en standard

**EN THE NOWY STYL GROUP IS ONE OF THE BIGGEST AND MOST DYNAMICALLY GROWING FURNITURE GROUPS IN EUROPE AND THE WORLD.**

Our twenty five years of experience allows us to provide a comprehensive response to the needs of our customers. What we offer to you is our experience and the know-how we have gained in carrying out countless projects in nearly 100 countries across the globe.

We make office furniture with passion. The solutions we offer respond to the actual needs of their users: both operatives and managers, caring about their workplace ergonomics and comfort. They are distinguished by extraordinary quality and attention to the tiniest details.

We present the latest BN Office Solution catalogue of office furniture prepared with the most demanding customers in mind.

**DE DIE DYNAMIK IM BÜRO EINES UNTERNEHMENS  
KANN SEHR KOMPLEX SEIN – EIN SYSTEM, IN DEM  
JEDES ELEMENT VIELE ANDERE BEEINFLUSST –  
ELEMENTE MIT VIELFÄLTIGEN MÖGLICHKEITEN.**

Wenn diese Elemente passend angeordnet werden, erhöht sich allgemein die Arbeitsleistung und Unternehmensprozesse laufen effizienter und planmäßig ab. Von großer Bedeutung sind hier eine persönliche Note und die Anpassung an sehr spezifische Bedürfnisse. Jedes Unternehmen, sogar einzelne Abteilungen, arbeiten auf ganz unterschiedliche Weise und erfordern daher unterschiedliche Raumgestaltungen.

Wir sollten immer bedenken, dass sich Bedürfnisse im Zuge der dynamischen Unternehmensentwicklung ändern können. Deshalb ist es so wichtig, dass die vorgeschlagene funktionale Anordnung möglichst viel Mobilität im Raum gewährleistet.

**FR LE BUREAU EST UNE ORGANISATION  
COMPLEXE, UN VERITABLE SYSTEME DE VASES  
COMMUNICANTS COMPOSE DE PLUSIEURS  
ELEMENTS DIFFERENTS.**

Bien aménagé, il favorise l'efficacité et simplifie l'organisation au travail. Chaque entreprise ou service demande un aménagement de l'espace de travail différent. D'où le rôle si important de l'approche individuelle permettant de mieux répondre aux besoins des utilisateurs.

L'aménagement du bureau répond à des changements dynamiques dans la structure de l'entreprise et doit offrir une flexibilité fonctionnelle qui permet un réaménagement facile grâce à un mobilier adapté.

We provide a solution for you  
| Wir haben die richtige Lösung für Sie  
| Nous offrons une solution

**IN THE COMPANY OFFICE DYNAMIC CAN BE A COMPLEX ONE, A SYSTEM IN WHICH EVERY ELEMENT AFFECTS MANY OTHER, HIGHLY DIVERSIFIED ELEMENTS.**

If these elements are appropriately organised; work performance is generally higher and processes within the organisation often run efficiently and according to plan. What is essential here is a personal touch and customisation to very specific needs. Every company; even individual departments work in a different way and so require different spatial arrangements.

We should bear in mind that, considering the dynamics that come with change within an organisation, needs may evolve, which is why it is so important that the functional arrangement being proposed should ensure as much spatial mobility as possible.





Management  
| Management  
| Cabinet



Concentration  
| Konzentration  
| Concentration



Working in group  
| Teamarbeit  
| Travail en équipe



Call Centre  
| Callcenter  
| Centre d'appels



Conference / seminar  
| Konferenz / Seminar  
| Conférence / réunion



Reception and waiting area  
| Empfangs- und Wartebereich  
| Espace d'accueil et d'attente



Common area  
| Gemeinschaftsbereich  
| Zones communes



Archive / wardrobe  
| Archiv / Garderobe  
| Archives / vestiaire



The role of CEO's and managers, prestigious and important as it is, involves a certain amount of sacrifice, difficult decisions and challenges. For that reason these roles are often reserved for outstanding individuals with special character traits. These people need working tools that meet their needs and tastes. **Managerial office space arrangement is a very individual thing**, but whatever your taste it must meet a high quality and functional standards.



Die wichtige Rolle des Geschäftsführers oder Managers, die zudem ein hohes Ansehen genießt, erfordert ein hohes Maß an Einsatzbereitschaft, es sind schwierige Entscheidungen zu treffen und Herausforderungen zu bewältigen. Daher sind diese Positionen oftmals herausragenden Persönlichkeiten mit besonderen Charaktereigenschaften vorbehalten. Diese Menschen benötigen Arbeitsmittel, die ihre Bedürfnisse erfüllen und ihrem ästhetischen Empfinden entsprechen. **Die Einrichtung eines Chefbüros ist eine sehr individuelle Aufgabe**, doch unabhängig vom persönlichen Geschmack muss dieser Arbeitsplatz höchsten Standards hinsichtlich Qualität und Funktionalität erfüllen.

Le bureau de direction doit être un espace prestigieux, c'est un lieu de défi et de prises de décisions importantes. Il est destiné à des personnes d'exception. Il était donc naturel de proposer un mobilier fonctionnel de qualité exceptionnelle qui **répond à toutes les exigences** et contribue à l'image de l'entreprise.

According to British researchers – **office workers spend an average of 59% of their working day on conceptual and mentally demanding work.** This is why many people prefer to work in an office environment, which is generally much quieter and more peaceful. The proper spatial arrangement of an office in relation to the needs of employees is the key to success. Work spaces for 3–4 people can work extremely well for any team.



Britische Forscher haben herausgefunden, dass **Büroarbeitskräfte durchschnittlich 59 % des Arbeitstages mit konzeptioneller und geistig anspruchsvoller Arbeit verbringen.** Aus diesem Grund ziehen es viele Menschen vor, in einer Büroumgebung zu arbeiten, die allgemein ruhiger und entspannter ist. Die richtige Gestaltung des Büroraumes, orientiert sich an den Bedürfnissen der Mitarbeiter und ist somit der Schlüssel zum Erfolg. Arbeitsbereiche für drei bis vier Personen können sich auf ein Team überaus positiv auswirken.

Selon les scientifiques britanniques, **nous passons en moyenne 59% de notre journée sur du travail de réflexion et création qui demande une grande concentration.** C'est pourquoi on préfère travailler dans des bureaux standards qui sont en général beaucoup plus calmes et sereins. Un espace de 3–4 personnes semble répondre aux attentes et être la clé du succès.



Modern companies often operate on a multi-tasking basis.

**Communication between team members is crucial.**

Well-designed areas and open spaces support the flow of information, without adversely affecting the concentration required in the performance of daily duties.



In modernen Unternehmen ist häufig Multitasking gefordert. **Die Kommunikation zwischen Teammitgliedern ist hierbei ein entscheidender Faktor.** Intelligent eingerichtete Bereiche und offen gestaltete Räume unterstützen den Informationsaustausch, ohne dabei die Konzentration bei der Erledigung der täglichen Aufgaben zu beeinträchtigen.

De nombreuses entreprises modernes ont bâti leurs stratégies sur les équipes polyvalentes dont **le travail repose sur le principe de communication** entre les membres. Des espaces ouverts bien conçus favorisent la circulation de l'information sans nuire à la concentration nécessaire pour l'accomplissement des tâches quotidiennes.

Call centres are a unique place to work. Despite many similarities to the workstations in open space offices, call centres must meet specific requirements in terms of functionality and acoustics. **Noise is a very important factor in productivity and concentration** – too much noise prevents an employee from hearing and understanding the caller. While creating call centre workstations we must remember to consider arrangements and solutions which will minimise these problems.



Callcenter sind einzigartige Arbeitsumgebungen. Trotz einiger Ähnlichkeiten mit Arbeitsplätzen in modernen Großraum- oder „Open Space“-Büros müssen sie spezielle Anforderungen hinsichtlich der Funktionalität und Akustik erfüllen. **Lärm wirkt sich stark auf die Produktivität und Konzentrationsfähigkeit aus** – bei einem zu hohen Geräuschpegel können Mitarbeiter den Gesprächspartner nicht gut verstehen. Daher werden bei der Gestaltung von Callcentern Anordnungen und Konzepte geschaffen, die derartige Probleme minimieren.

Centre d'appels est un endroit particulier. Bien que similaire à un espace ouvert, il doit répondre à des exigences différentes en termes de fonctionnalité et d'acoustique. **Le bruit peut nuire gravement à l'efficacité et à la compréhension lors des conversations.** En créant un centre d'appels, on doit donc veiller à choisir les solutions qui prennent en compte ces contraintes.

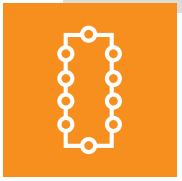

In a survey published by *Financial Management* Scott Payton calculated that the **average employee spends as much as 8 weeks in a year in meetings!** In this context, the importance of good conference room arrangement is essential. A meeting room is something more than just a table and some chairs – it is a well thought out vision which promotes the exchange of thoughts, making decisions, carrying out negotiations and the creation with fresh concepts.



In einer vom Journal *Financial Management* veröffentlichten Umfrage ermittelte Scott Payton, dass **der durchschnittliche Arbeitnehmer ganze acht Wochen pro Jahr in Meetings verbringt!** Daher ist eine intelligente Gestaltung des Konferenzraums von wesentlicher Bedeutung. Ein Konferenzraum ist mehr als nur ein Tisch und einige Stühle – Er ist vielmehr eine gut durchdachte Vision, die mit frischen Konzepten den Austausch von Gedanken, die Entscheidungsfindung, die Durchführung von Verhandlungen und ein kreatives Arbeiten fördert.

Selon les recherches menées par Scott Payton et publiées dans le magazine *Financial Management*, **un salarié passe jusqu'à 8 semaines par an en réunion.** L'aménagement d'une salle de conférence devient alors crucial. La salle de réunion n'est pas seulement un espace avec des chaises et une table, ce doit être un lieu où doit se dégager une ambiance qui donne une impulsion à la créativité et l'échange d'idées.

## RECEPTION AND WAITING AREA | EMPFANGS - UND WARTEBEREICH | ESPACE D'ACCUEIL ET D'ATTENTE

A study carried out by New York University proves that in a business meeting the **first opinion about another person is determined already after 7 seconds**. Receptions and waiting rooms are places in which your potential business partners initially evaluate your business for the first time. It is important to ensure that this first impression is the best possible. The right choice of equipment, furniture and accessories can affect the course of further discussions and negotiations.

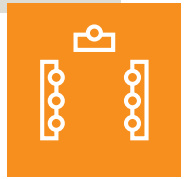

Laut einer Studie der New York University hat man sich **die erste Meinung über andere Personen in einem Geschäftstreffen bereits nach sieben Sekunden gebildet**. Empfangs- und Warteräume sind Bereiche, in denen potentielle Geschäftspartner ihr Geschäft einer ersten Bewertung unterziehen. Es ist also wichtig dafür zu sorgen, dass dieser erste Eindruck bestmöglich ausfällt. Die richtige Wahl der Ausstattung, der Möbel und der Accessoires kann sich auf den Verlauf der weiteren Gespräche und Verhandlungen auswirken.

Une étude menée par l'Université de New York montre que **notre première opinion d'une personne se fait en 7 secondes uniquement**. La réception est un endroit où les partenaires potentiels se font leur première opinion de votre entreprise. Grâce au mobilier bien sélectionné, vous contribuez à la bonne image de votre société et préparez déjà les négociations futures.



**Only 20% of work completed in offices is now classed as individual work,** while back in 1985 this rate was about 85%. Research carried out by Colliers International Group expressly shows the important role team work has in contemporary organisations. A well-designed office environment should promote communication on multiple levels, for example by having functional and comfortable areas for quick meetings.



**Lediglich 20 % der Arbeiten in Büros sind heutzutage als Einzelarbeit zu klassifizieren,** während es im Jahr 1985 noch über 85 % waren. Die Untersuchungen der Collier International Group machen deutlich, wie wichtig Teamarbeit in heutigen Unternehmen ist. Eine intelligent gestaltete Büroumgebung fördert die Kommunikation auf mehreren Ebenen, indem sie beispielsweise funktional und komfortabel eingerichtete Bereiche für Kurzbesprechungen bietet.

Les recherches menées par Colliers International Research Group montrent que **seulement 20 % de l'activité dans les bureaux est un travail individuel.** En comparaison, en 1985 cette proportion était encore de 85%. Cette grande disproportion témoigne de l'importance du travail d'équipe dans les organisations contemporaines. Un espace de bureau bien conçu doit favoriser la communication à plusieurs niveaux, entre autres lors des réunions rapides.

According to the *Wall Street Journal*, an **average office worker spends 4 weeks a year looking for lost documents**. Investing in practical storage solutions will keep a workplace tidy and will reduce your employees filing times. Simple solutions can considerably improve work efficiency and reduce the time spent doing some of your less productive tasks.



Laut *Wall Street Journal* **verbringt die durchschnittliche Bürokräft vier Wochen im Jahr damit, nach verlegten Dokumenten zu suchen**. Wenn Sie in praktische Aufbewahrungskonzepte investieren, bleibt der Arbeitsplatz aufgeräumt und Ihre Angestellten benötigen weniger Zeit für die Ablage. Einfache Lösungen können die Arbeitseffizienz enorm erhöhen und die Zeit verringern, die für weniger produktive Arbeiten aufgewendet wird.

Selon le *Wall Street Journal*, **un employé de bureau moyen passe quatre semaines par an à la recherche des documents perdus**. Investir dans un stockage pratique permet de maintenir en ordre tous les documents et épargner l'effort à vos employés. Des solutions simples augmenteront considérablement leur efficacité en réduisant le temps consacré aux activités redondantes.

**DE DAS BÜRO IST EIN ÄUSSERST WICHTIGES  
ARBEITSINSTRUMENT FÜR DEN ERFAHRENEN  
MANAGER.**

Dort werden die schwierigsten Entscheidungen getroffen, Herausforderungen angenommen und besonders wichtige Besucher empfangen. Deshalb muss dieser Raum unverwechselbar sein und das Ansehen des Managers betonen. Aus diesem Grund haben wir beim Design von Chefmöbeln den hohen Anspruch des Benutzers an ausgefallenem Design, an großer Funktionalität und an höchster Qualität im Auge. Die Verbindung dieser Eigenschaften bringt perfekte Möbel hervor.

**FR LE BUREAU EST UN OUTIL ESSENTIEL  
POUR LE MANAGER.**

C'est un lieu de prise de décisions. Le manager reçoit ses clients ou ses collaborateurs les plus importants, le lieu se doit prestigieux. C'est en prenant en compte ces critères que ce mobilier de direction a été conçu, les besoins de l'utilisateur sont pris en compte afin d'allier charme et fonctionnalités.

# 01

Executive desks  
Chefschreibtische  
Bureaux de direction

**IN AN OFFICE IS AN EXTREMELY  
IMPORTANT WORKING TOOL FOR  
THE EXPERIENCED MANAGER.**

It is there that the toughest decisions are made, challenges faced and VIP visitors received, in certain cases the room must be distinctive and emphasise a manager's role. Therefore, when designing our managerial furniture range we keep in mind the needs of our extremely demanding users who value original design, functionality and top quality. That marriage produces nothing less than perfect furniture.



158

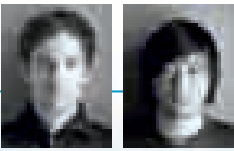

DESIGN  
Gernot Oberfell, Jan Wertel, WertelOberfell

eRange



188

110

Particularly perfect

VOR ALLEM PERFEKT

EXCEPTIONNELLE PERFECTION



**eRange.** A premium furniture system; presented in a unique and very stylish form. Pure perfection; an absolutely premium product in which every detail has been taken care of. Form in the service of functionalism based on the modernist concepts of Bauhaus. eRange is a dynamic solution for those who are demanding of other people but can also be demanding of themselves.

**eRange.** Ein Premium-Möbelsystem in einer einzigartigen, sehr stilvollen Form. Die reine Perfektion und Erstklassigkeit eines Produkts, in dem jedes Detail sorgfältig durchdacht wurde. Die Form wurde im Dienst der Funktionalität und auf Grundlage der modernen Bauhaus-Konzepte entwickelt. eRange ist eine dynamische Lösung für diejenigen, die von anderen Menschen und von sich selbst viel fordern.

Le mobilier **eRange** se caractérise par ses formes raffinées et par un exceptionnel souci du détail. Les designers de chez Apple ont largement participé à la conception de ce mobilier, basée sur les idées modernes du Bauhaus et du fonctionnalisme. Le bureau eRange est une solution dynamique qui sera à la hauteur de vos exigences.



The discreet cable management system will conceal any kind of cabling. The power supply port hidden in the desk structure makes daily work easier, providing access to power and multimedia.

Die dezente Kabelführung verbirgt jede Art von Verkabelung. Die Stromversorgung, die in der Tischstruktur versteckt ist, erleichtert die tägliche Arbeit, da sie ungehinderten Zugang zu Strom und Multimedia bietet.

Les goulottes passe-câbles discrètes permettent de dissimuler les câbles disgracieux. Le système d'électrification est une source précieuse d'énergie pour les différents des médias, qui facilite le travail au quotidien.



A perfect 'whole' comprises of a number of excellent details. Attention to detail is the trademark feature of eRange. Working space can be made more elegant by using optional desktop inlays made from toughened glass and leather.

Ein perfektes Ganzes mit außerordentlichen Details. Das Augenmerk für die Details ist das Markenzeichen für eRange. Der Arbeitsplatz kann optional durch elegante Tischplattenauflagen aus gehärtetem Glas oder Leder aufgewertet werden.

L'excellence du système eRange provient du détail et de la précision. Pour parfaire l'élégance, vous ajouterez un sous-main cuir pleine fleur ou une plaque verre incrustés dans le plateau.





Refined solutions  
for the demanding user

**DURCHDACHTE LÖSUNGEN  
FÜR DEN ANSPRUCHSVOLLEN ANWENDER**

**DES SOLUTIONS ELABOREES POUR LES PLUS EXIGEANTS**



Desk tops can be fitted with two leather upholstered secret storage compartments sharing one discreetly concealed front.

Schreibtische sind optional mit Lederauskleidung erhältlich, die in einer gemeinsamen dezent kaschierten Front verborgen sind.

Le plan de travail principal peut être équipé d'un tiroir plumier totalement intégré et très discret.



## Desks

The desk and slab end legs consist of a carcass made of 72 mm high lacquered medium density fibreboard and a 13 mm thick veneered top. The structure of the desk makes it possible to run cabling throughout the inside of both the top and legs – these will be completely hidden. The eRange system offers desktops in three shapes: rectangular, with rounded back edge, rounded on both sides. Desk carcasses made of MDF are available in RAL colours as per the current offer. Desk and leg coverings are available with closed pore lacquered or open pore lacquered veneer. Optionally, the rectangular and back edge rounded desks can have two drawers in the top, sized 350 × 250 × 40 mm (width × depth × height) connected by a shared 915 mm wide front. The front and back side of the drawers are made of lacquered medium density fibreboard and upholstered with black SD leather. The front of the drawer sits flush with the carcass of the desk.

## Schreibtische

Die Tischplatte und die Seitenwangen sind aus einem Korpus hergestellt, der aus 72 mm starken, lackierten MDF-Platten und 13 mm starken, furnierten Deckplatte besteht. Die Konstruktion des Tisches ermöglicht es, Kabel in der Tischplatte und den Tischbeinen zu verlegen. Die Schreibtische des eRange-Systems sind in 3 Ausführungen erhältlich: rechteckig, mit gerundeter Rückseite, beidseitig gerundet. Der Tischkorpus aus MDF-Platten ist in RAL-Farben gemäß aktuellem Angebot verfügbar. Tischplatten und Seitenwangen werden mit geschlossenporig oder offenporig lackiertem Furnier angeboten. Die Schreibtische in rechteckiger Form und mit gerundeter Rückseite sind optional mit zwei Schubladen in der Tischplatte mit den Maßen 350×250×40 mm (Breite×Tiefe×Höhe) erhältlich, die durch eine gemeinsame 915 mm breite Front miteinander verbunden sind. Die Front- und Rückseiten der Schubladen sind aus lackierten MDF-Platten gefertigt und mit schwarzem SD-Leder ausgekleidet. Die Schubladenfront schließt bündig mit dem Schreibtischkorpus ab.

## Bureaux

Le bureau et les pieds panneaux sont composés d'une structure de 72 mm d'épaisseur en MDF haute densité et recouverts d'un plateau de 13 mm traité ébénisterie en placage bois massif. La structure du bureau permet un passage de câble dans les pieds panneaux jusqu'au plateau – le câblage demeure ainsi entièrement caché. Les bureaux eRange existent en trois configurations: rectangulaire, cintré côté visiteur, cintré côté utilisateur et visiteur. Les structures sont disponibles en couleurs RAL de l'offre actuelle. Les recouvrements des bureaux sont en finition ébénisterie laquée (pores ouverts ou fermés). En option, une tablette plumier composée de 2 tiroirs de 350 × 250 × 40 mm (largeur x profondeur x hauteur) peut s'intégrer dans le plateau des bureaux rectangulaires ou cintrés, reliés par un front commun d'une largeur de 915 mm. Les parties avant et arrière des tiroirs sont fabriquées en MDF vernis et leur fond est tapissé de cuir noir. La façade des tiroirs est similaire au chant du bureau.

### Desk top shapes | Tischplattenformen | Formes de plateaux

Rectangular  
| Rechteckig  
| Rectangulaire

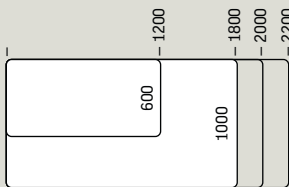

With rounded off back  
| Mit gerundeter Rückseite  
| Cintré côté visiteur

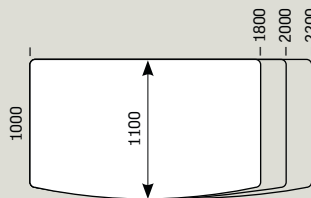

Rounded off on both sides  
| Beidseitig gerundet  
| Cintré côté utilisateur et visiteur

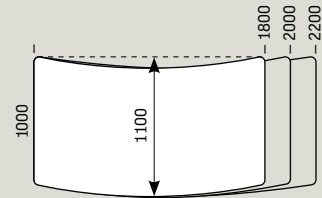

Rectangular for linking  
with fixed sideboard  
| Rechteckig zur Verbindung mit einem  
fest integrierten Sideboard  
| Rectangulaire à allier avec caisson latéral

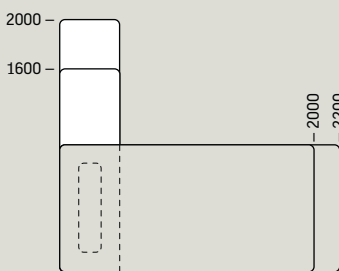

With rounded off back for linking  
with fixed sideboard  
| Mit gerundeter Rückseite zur Verbindung  
mit einem fest integrierten Sideboard  
| Cintré côté visiteur à allier  
avec caisson latéral

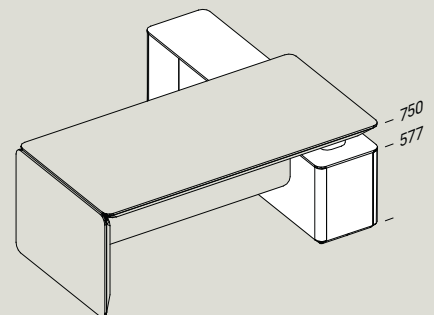
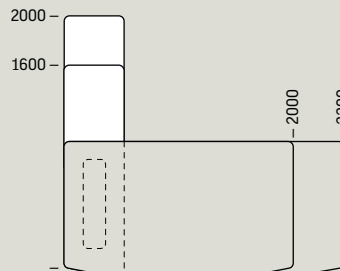

## Additional elements

In the rectangular desk and the desk with rounded off back a black leather inlay can be set in the desktop, as an option. The rectangular desk can have a lacquered hardened glass inlay or a leather and glass combination inlay on the visitor side of the top.

Desktop with leather inlay  
| Schreibtisch mit Ledereinlage  
| Plateau avec insert en cuir pleine fleur noir

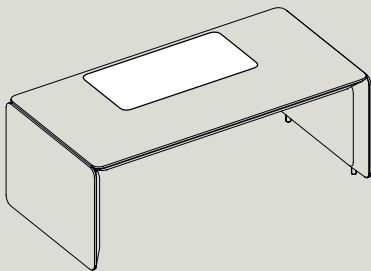

## Zusätzliche Elemente

Rechteckige und hinten gerundete Schreibtische können optional mit einer schwarzen Ledereinlage ausgestattet werden. Rechteckige Schreibtische sind zusätzlich mit einer Einlage aus lackiertem gehärteten Glas auf der Besucherseite oder mit einer kombinierten Einlage aus Leder und Glas erhältlich.

Desktop with glass inlay  
| Schreibtisch mit Glaseinlage  
| Plateau avec insert en verre laqué mat

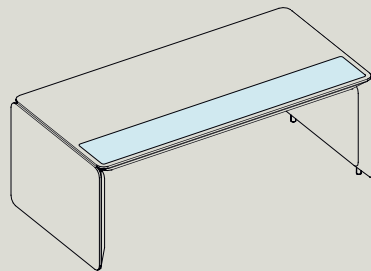

## Accessoires

Le bureau rectangulaire ou cintré propose en option un sous-main en cuir pleine fleur noir incrusté dans le plateau. Le bureau rectangulaire permet une option, l'incrustation d'une plaque de verre laqué coté utilisateur.

Desktop with leather and glass inlays  
| Schreibtisch mit Leder- und Glaseinlage  
| Plateau avec double insert

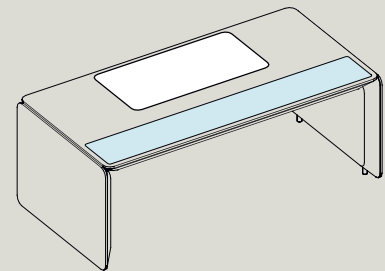

## Panels

Managers' discretion will be taken care of thanks to modesty panels for both free-standing desks and desks integrated with a fixed sideboard. The lower edge of the panel is 317 mm above the floor level. The panel is nicely retracted by 300 mm.

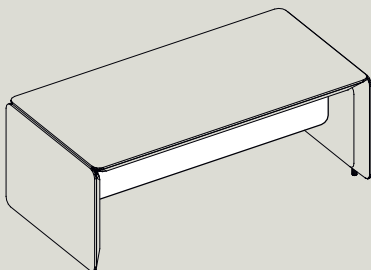

## Sichtblenden

Die Privatsphäre des Managers wird durch Blenden im unteren Bereich des Schreibtisches geschützt. Diese sind sowohl für freistehende Schreibtische als auch für Tische mit fest integriertem Sideboard erhältlich. Die Unterkante der Sichtblende befindet sich 317 mm über dem Boden. Die Blende ist 300 mm tief zur Tischmitte hin angebracht.

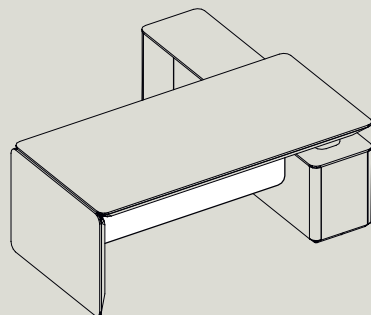

## Voiles de courtoisie

Nous proposons des voiles de courtoisie pour bureaux indépendants et les bureaux disposant d'un caisson latéral. Le bord inférieur du voile de fond est à la hauteur de 317 mm par rapport au sol. Les voiles sont disposés à 300 mm en retrait par rapport au bord du plateau.

🔍 See also | Siehe auch | Voir aussi

112-117 | Conference tables | Konferenztische | Tables de conférence

154-159 | Storage cabinets | Schränke | Rangements

188-195 | Pedestals, sideboards & caddy | Container, Sideboard, Caddy | Caissons et dessertes



199

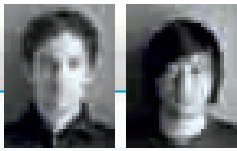

A good strategy  
is the key to victory.

**EINE GUTE STRATEGIE IST  
DER SYSTEMATISCHE WEG  
ZUM ZIEL.**

**UNE BONNE STRATEGIE  
EST LA CLE DU SUCCES.**



The arrangement of an office space is a crucial part of corporate culture, and the managerial office is a place that guests and business partners pay special attention to. The design of this space must meet its owner's needs while reflecting the style of the whole company. Therefore, attractive design, high functionality and great quality are the key aspects to consider.

The **Play&Work** desk fixed to a sideboard offers an innovative approach to the classic solution. A rounded, linoleum-finished top with a clearly visible plywood structure combined with a unique leg shape creates an interesting piece of furniture.

Die Gestaltung eines Büros spiegelt in hohem Maße die Unternehmenskultur wider. Insbesondere das Chefbüro ist für Gäste und Geschäftspartner ein Aushängeschild des Unternehmens. Die Bürogestaltung muss die Bedürfnisse der Führungskraft erfüllen und gleichzeitig den Stil des Unternehmens repräsentieren. Daher ist attraktives Design gepaart mit hoher Funktionalität und Qualität wichtig.

Der auf einem Sideboard befestigte **Play&Work-Schreibtisch** bietet eine klassische Lösung in innovativem Design. Interessant ist die abgerundete Platte mit Linoleumfinish und schön sichtbarer Schichtholzstruktur kombiniert mit originell geformten Tischbeinen.

L'aménagement du bureau fait partie intégrante de la culture organisationnelle de la société. Le bureau correspond souvent à l'image de l'entreprise et devient un critère de jugement pour le client. La conception de cet espace doit correspondre à la philosophie de l'entreprise et au style global de l'organisation. Les critères clef de l'espace de travail reposent sur un design attrayant, de hautes fonctionnalités et une certaine qualité de finition.

Les dessertes latérales intégrées au bureau **Play&Work** sont une solution à la fois simple et innovante, elles offrent une utilisation fonctionnelle et confortable. Le plateau arrondi et le piétement épuré combiné à une finition linoléum apporteront l'originalité à votre espace de travail.





## Desks

Desktops – the tops of desks for integration with a sideboard are available in three different finishes: melamine, laminate, linoleum.

Desktops are rounded to a 50 mm radius. In the case of desktops made of plywood, the desktop edge is additionally rounded to a 20 mm radius.

The narrow edge of desktops made of plywood is protected with wax.

Desk base – on one side, the desktop is supported by a U-shaped leg, while on the other side by a bracket fixed to the desk frame and sideboard carcass.

The following three types of sideboard are available:

double sliding door (one-sided sideboard)

one sliding door (double-sided sideboard)

one sliding door, open shelves and drawers (double-sided sideboard).

It is made of 18 mm melamine

double faced chipboard (class E1). The sideboard

drawers are equipped with a soft-close system.

They also have a stop control plus function.

The 3 drawers and open shelves are within the user's reach, while the sliding door is opened on the outer side of the desk.

Sideboard dimensions – width 1800 mm,

height 595 mm, depth 445 mm.

## Schreibtische

Tischplatte – Die Tischplatten (24 mm stark) der Tische zur Verbindung mit einem Sideboard sind aus Birkenschichtholz und einseitig mit Linoleum beschichtet. Die Unterseite der Tischplatte ist laminatbeschichtet. Die Tischplatte hat gerundete Ecken (ca. 50 mm Radius) und abgerundete Tischkanten (ca. 20 mm Radius). Die Tischplattenkanten sind mit Wachs beschichtet, um die Struktur der Schichtholzplatte hervorzuheben.

Tischgestell – einseitig. Die Tischplatte wird auf einer Seite von einem U-Formgestell getragen.

Auf der anderen Seite wird die Tischplatte mit Rundrohrprofilen (R 40 mm) auf dem Korpus des Sideboards montiert. Das Sideboard zur Verbindung mit einem Tisch ist mit Schiebetüren, 3 Schubladen und offenem Regalfach erhältlich.

Die 18 mm starken Platten (Güteklasse E1), sind mit Melamin beschichtet. Die Sideboard Schubladen sind mit einem „Soft Close System“ und „Stop Control plus“ Funktion ausgestattet und verfügen somit über einen Selbsteinzug mit Ausziehsperre. Die Schubladen und das offene Regalfach sind Nutzerseitig zu erreichen. Der Schiebtürenschränk ist von der gegenüberliegenden Seite des Sideboards zugänglich. Abmessungen: Breite 1800 mm, Höhe 595 mm, Tiefe 445 mm.

## Bureaux

Les plateaux des bureaux à associer aux dessertes latérales sont disponibles en trois finitions: mélamine, stratifié et linoléum.

Les plateaux sont arrondis avec un rayon de 50 mm. Dans le cas des plateaux en multiplis, le chant est additionally arrondi avec un rayon de 20 mm et protégé par de la cire.

Le piètement du bureau: le plateau repose sur un piètement «U» d'un côté, de l'autre côté sur un support fixé au cadre du bureau et au corps de la desserte.

La desserte latérale intégrable est disponible en trois versions:

2 × portes coulissantes (desserte simple accès)

1 × porte coulissante de chaque côté (desserte double accès)

1 × porte coulissante du côté extérieur; 1 × bibliothèque, 3 × tiroirs du côté de l'utilisateur (desserte double accès).

Les dessertes latérales sont réalisées en panneaux de particules de 18 mm, mélaminés double face, de classe E1. Les dessertes sont dotées des tiroirs avec un système de fermeture silencieuse et les portes coulissantes s'ouvrent du côté extérieur.

Dimensions des dessertes latérales: largeur 1800 mm, hauteur 595 mm, profondeur 445 mm.

Desk to be joined to a sideboard | Schreibtische zur Verbindung mit einem Sideboard | Bureaux à associer aux dessertes latérales

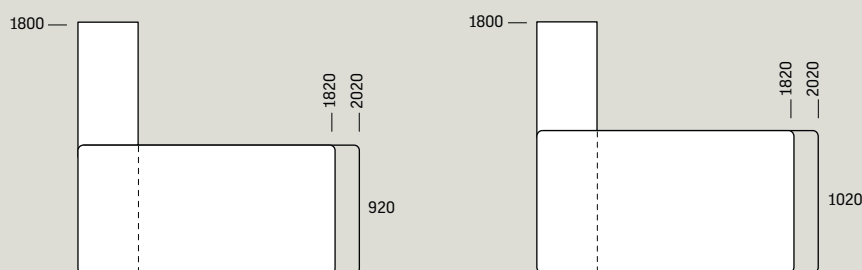

Panels for desks with sideboard  
 | Paneele für Tische mit Sideboards  
 | Voile de fond pour bureaux  
 à associer aux dessertes latérales

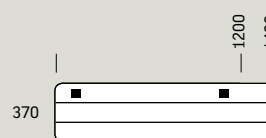

See also | Siehe auch | Voir aussi

50-63 | Workstations | Arbeitsplätze | Bureaux de travail

160-165 | Storage cabinets | Schränke | Rangements

196-199 | Pedestals, sideboards & caddy | Container, Sideboard, Caddy | Caissons et dessertes

173

# You deserve the highest standard

**SIE VERDIENEN DEN BESTEN STANDARD**

**VOUS MERITEZ LA QUALITE**

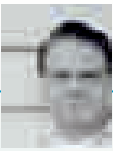

DESIGN  
Andreas Krob

# SQart Managerial





**SQart Managerial** is mature in its form, stable and a stately furniture system. It is made for people who value comfort, individuality and a top standard of finish. It will help you create a prestigious interior and can subtly complement your top quality service. An office that will become your trademark feature.

**SQart Managerial** ist ein in seiner Form ausgereiftes, edles und stabiles Möbelsystem. Es ist für Menschen gemacht, die Komfort, Individualität und hervorragende Qualität schätzen. Mit SQart Managerial können Sie ein hochwertiges Interieur als perfekte Ergänzung zu Ihrem erstklassigen Service schaffen. Ein Ort, der Ihr Markenzeichen werden wird.

Le système **SQart Managerial** se caractérise par ses formes épurées. Il est destiné aux personnes qui apprécient le confort, la qualité et la personnalisation. Le mobilier SQart vous permet de créer des espaces de travail prestigieux.



The selection of refined and soft materials emphasises the prestige of people occupying management positions. The system will meet the expectations of even the most demanding customers with its elegant details and top quality finishes.

Die Auswahl von edlen und weichen Materialien unterstreicht das Ansehen der Mitarbeiter in Führungspositionen. Das System wird mit seinen eleganten Details und hochwertigen Oberflächen selbst die Erwartungen der anspruchsvollsten Kunden übertreffen.

Le choix des matériaux de qualité témoigne de souci de qualité apporté au produit. Grâce à la précision du détail, cette gamme de très belle finition saura satisfaire les utilisateurs les plus exigeants.





The classic slab-end leg will nod to areas intended for managerial staff in a large office space. The system's functionality, on the other hand, will help to build a stable and very comfortable foundation for the work of yourself and your team.

Die klassischen Wangentische machen den Bereich für Führungskräfte auf einer großen Bürofläche kenntlich. Die Funktionalität dieses Möbelsystems andererseits trägt dazu bei, eine stabile und sehr komfortable Umgebung für Ihre eigene Arbeit und die Arbeit Ihres Teams zu schaffen.

La configuration pieds panneaux est idéale pour le bureau du manager. Les fonctionnalités du système apportent un confort particulier pour l'utilisateur et son équipe.

## Desks

The desktops are made of 25 mm thick, either veneered or double side melaminated chipboard (class E1). They are available in 4 shapes: rectangular, back rounded top, top rounded on both sides, and double-wave desk top. A frame, which is fitted to the desktop is the basic construction element of the desks. The legs, wire trunking, desk extensions and modesty panels are fitted directly to the frame. This method also eliminates any possible damage to the parts made of chipboard.

### Bases:

Two slab-end legs. Slab-end legs offer not only a stable and extremely comfortable base for work carried out by the team, but also for its head. That stability is bound to be firmly maintained with the 47 mm thick slab-end leg. The base is available in two types: with or without ID plate. The version without ID plate made from PCV is more elegant.

## Schreibtische

Die Tischplatten bestehen aus 25 mm starken, laminierten oder beidseitig melaminbeschichteten Holzwerkstoffplatten (Güteklasse E1). Sie sind in vier verschiedenen Formen erhältlich: rechteckig, einer an der Rückseite abgerundeten Tischplatte, beidseitig abgerundet oder der Tischplatte „Doppelwelle“. Herzstück der Schreibtische ist die Rahmenkonstruktion unter der Tischplatte. Die Tischbeine, Kabelführungen, Anbautische und Knieraumblenden sind direkt am Rahmen angebracht. Dadurch werden Beschädigungen der Spanplatten vermieden.

### Gestelle:

Mit zwei Seitenwangen. Wangengestelle garantieren eine stabile und außerordentlich bequeme Arbeitshaltung nicht nur für das gesamte Team, sondern ebenso für den Teamleiter. Für diese Stabilität sorgen die standfesten Seitenwangen mit einer Stärke von 47 mm. Das Gestell ist in zwei Ausführungen erhältlich: mit oder ohne Beschriftungstafel. Die Ausführung ohne Kunststoff-Beschriftungstafel wirkt eleganter.

## Bureaux

Les plateaux sont fabriqués en panneaux de particules de 25 mm d'épaisseur de classe E1, avec une finition ébénisterie ou mélaminée double face. Ils sont disponibles en 4 formes différentes: rectangulaire, cintré, double vague, cintré côté utilisateur et visiteur. Les plateaux sont équipés d'inserts sur lesquels se fixe le cadre à l'aide de boulons. Les pieds, les goulottes, les plans de jonction et les écrans de séparation sont fixés directement au cadre pour éliminer le risque de dommage aux panneaux.

### Piètements:

2 pieds panneaux. Les pieds panneaux de 47 mm d'épaisseur assurent la stabilité du plan de travail. Le cadre est disponible avec et sans plaque ID en plastique. La version sans plaque est plus élégante.

### Bases | Gestelle | Piètements

**1**

Slab-end leg with ID cover panel  
| Seitenwangen mit abdeckender Beschriftungstafel  
| Pieds panneaux avec plaque ID

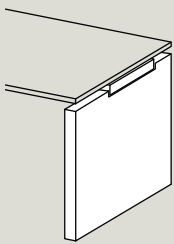

**2**

Slab-end leg without ID cover panel  
| Seitenwangen ohne abdeckende Beschriftungstafel  
| Pieds panneaux sans plaque ID

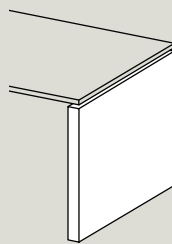

### Desk top shapes | Tischplattenformen | Formes de plateaux

Rectangular  
| Rechteckig  
| Rectangulaire



Both side rounded  
| Beidseitig gerundet  
| Cintré côté utilisateur et visiteur

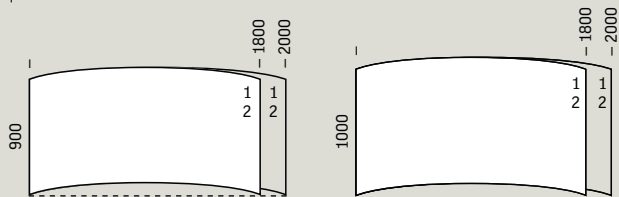

With rounded off back  
| Mit gerundeter Rückseite  
| Cintré côté visiteur

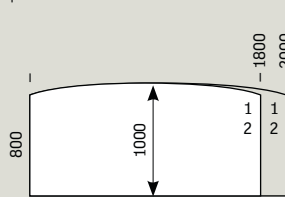

Double wave desk  
| Doppelwelle  
| Double vague

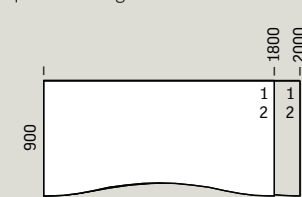

## Desk extensions

Desk extensions are used to extend the office workspace and fitted directly to the desk frame. They are available in widths of 800 and 1000 mm and have one slab-end leg (with or without ID plate).

## Anbautische

Anbautische dienen der Erweiterung des Arbeitsbereichs und werden direkt an das Tischgestell montiert. Sie sind in 800 und 1000 mm Breite erhältlich und mit einer Seitenwanne (mit oder ohne Beschriftungstafel) ausgestattet.

## Retours de bureaux

Les retours sont destinés à augmenter l'espace de travail du bureau. Grâce à une structure interne en métal, les retours sont fixés directement au cadre du bureau. Les retours sur un pied panneau (avec ou sans plaque ID) sont disponibles dans les largeurs suivantes: 800 mm et 1000 mm.

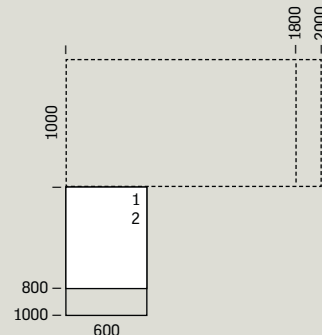
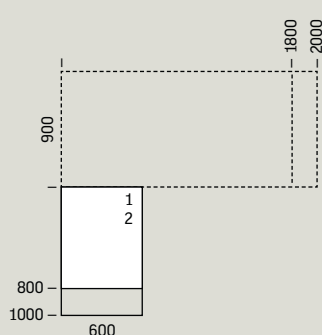
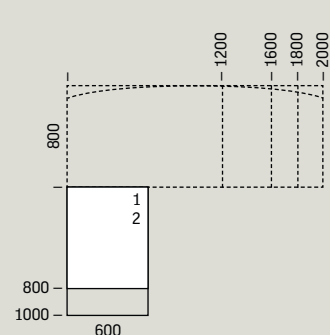

## Panels

The SQart Managerial system also includes a simple yet important component, a modesty panel made of 18 mm chipboard veneered or melaminated on both sides (class E1). The panel is available for each desk width (1600, 1800, 2000 mm).

## Blenden

Das SQart Managerial-System bietet auch ein ebenso simples wie wichtiges Element: Eine Knieraumblende, die aus einer 18 mm starken, furnierten oder beidseitig melaminbeschichteten Spanplatte (Klasse E1) gefertigt ist. Die Blenden sind für jede Tischbreite erhältlich (1600, 1800, 2000 mm).

## Voiles de fond

Le système SQart Managerial propose des voiles de fond à monter sur la structure du bureau de 18 mm d'épaisseur, en finition ébénisterie ou stratifié double face (classe E1). Les voiles sont disponibles pour toutes les largeurs: 1600, 1800, 2000 mm.

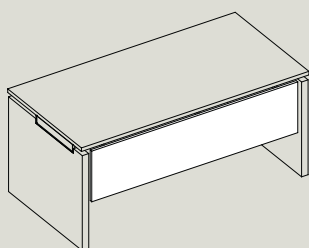

Q See also | Siehe auch | Voir aussi

- 64-75 | Workstations | Arbeitsplätze | Bureaux de travail
- 118-121 | Conference tables | Konferenztische | Tables de conférence
- 166-173 | Storage cabinets | Schränke | Rangements
- 200-209 | Pedestals, sideboards & caddy | Container, Sideboards und Caddy | Caissons et dessertes

# Efficiency is of the essence

**EFFIZIENZ IST VON  
ENTSCHEIDENDER BEDEUTUNG**

**L'EFFICACITE QUI FAIT  
LA DIFFERENCE**

174





## Working comfort should always be a priority.

The Easy Space furniture system is all about achieving the maximum possible efficiency when performing tasks. An executive office relies on simplicity and a pure form which help us focus on the most important tasks. Its structure is not intrusive or overwhelming. It fits the bill whilst standing out at the same time.

**Komfort bei der Arbeit sollte immer an erster Stelle stehen.** Das Easy Space-Möbelprogramm ist ganz darauf ausgerichtet, maximale Effizienz bei der Arbeit zu erreichen. Durch seine einfachen und klaren Formen hilft es im Chefbüro, den Fokus auf die wichtigen Dinge zu lenken. Seine Struktur wirkt weder aufdringlich noch erdrückend. Es fügt sich perfekt ein, hebt sich aber dennoch von der Masse ab.

**Le confort du travail avant tout.** Modularité et confort résume la gamme Easy Space. Cette gamme vous offre une grande efficacité dans l'aménagement des espaces. Dans sa version direction, ce mobilier se distingue par des lignes simples et épurées.

🔍 See also | Siehe auch | Voir aussi

80-83 | Technical information | Technische Daten | Informations techniques



**DE HEUTZUTAGE TRAGEN UNGLAUBLICH  
VIELE FAKTOREN ZUM ERFOLG UND DER  
HERAUSRAGENDEN ENTWICKLUNG EINES  
UNTERNEHMENS BEI.**

Frische Ideen und kreative Konzepte brauchen aber die richtige Umgebung mit Raum zum Gedeihen. Harte und intensive Arbeit wird umso effizienter, je weniger Ablenkung es gibt. Die Menschen sind der wichtigste Faktor im Unternehmen. Wir sorgen dafür, dass sie den höchsten Komfort erhalten.

**FR LE SUCCES DE L'ENTREPRISE ET SON  
DEVELOPPEMENT DEPENDENT DE NOMBREUX  
FACTEURS.**

Les espaces de travaux sont des facteurs clefs à un bon épanouissement et au développement d'idées neuves et créatives. Notre objectif est de définir un aménagement réfléchi, efficace et confortable.

# 02

Workstations  
Arbeitsplätze  
Bureaux de travail

**EN AN INCREDIBLE NUMBER OF FACTORS CONTRIBUTE TO THE SUCCESS AND EXCELLENT DEVELOPMENT OF A BUSINESS.**

Fresh ideas and creative concepts must thrive in the right atmosphere with space to flourish. Hard, intensive work is more efficient if there are fewer distractions. People are the most important factor in any organisation. We make an effort to care about their comfort.





165

Teamwork – because  
two heads are better than one

**TEAMWORK – VIER AUGEN SEHEN MEHR ALS ZWEI  
TRAVAIL D'ÉQUIPE – PARCE QU'ENSEMBLE,  
ON TRAVAILLE MIEUX**

**Team game.** Good communication is the basis of effective teamwork. Without it, a team cannot develop synergy and make the best use of their potential. Therefore, the role of a designer is to create such working conditions that facilitate the free exchange of ideas, thoughts and opinions. Workstations should stimulate cooperation and spur employees into action.

Ladder-shaped panels separate workstations visually without hindering conversations between workers. The additional seat provided by workbench systems and cabinets with a sitting function create perfect places for quick and spontaneous meetings with small teams.

**Mannschaftsspiel.** Eine gute Kommunikation ist die Basis für effektives Teamwork. Nur so kann ein Team Synergien entwickeln und das eigene Potenzial optimal nutzen. Daher schaffen Möbeldesigner optimale Arbeitsbedingungen für den freien Austausch von Ideen, Gedanken und Meinungen. Arbeitsplätze sollen zur Kooperation einladen und die Mitarbeiter zum Handeln motivieren.

Blenden aus leiterförmigen Metallstreben trennen die Arbeitsplätze visuell, behindern aber die Kommunikation unter Kollegen nicht. Die Sitzgelegenheiten, die für Arbeitstische und Schränke angeboten werden, bieten die perfekte Lösung für spontane Meetings in kleiner Runde.

**Jeu d'équipe.** La performance de l'équipe est impossible sans une vraie communication. Elle est essentielle pour assurer le plein potentiel de chacun. Le rôle de l'aménageur est de créer les conditions propices aux échanges de concepts, d'idées et d'opinions – stimuler la coopération et l'action.

Les grilles de séparation supérieures permettent de déterminer visuellement les limites des postes de travail particuliers sans gêner pour autant la communication entre les employés. Le retour de bureau pour les postes de type « bench » et les rangements bas avec le placet d'assise tapissé ont été réfléchis pour s'adapter aux réunions spontanées en petits groupes.





**Individual victories.** Regardless of the type of tasks we work on, everybody sometimes needs to work in peace. That is why, when arranging an office, it is necessary to design space that can perform different functions and meet various needs. Upholstered panels create additional barriers that improve acoustic comfort and help employees concentrate on particular tasks. Separated workstations are an indispensable element of departments like sales support in which telephone conversations occupy most of the employees' time. The Blazer fabric used in the Play&Work panels improves the acoustic properties of the foam that fills their structure.



Einzelsiege. Egal was für eine Aufgabe uns gestellt wird – jeder muss manchmal in Ruhe arbeiten können. Darum muss man den vorhandenen Raum im Büro so gestalten, dass verschiedene Funktionen und unterschiedliche Bedürfnisse berücksichtigt werden. Gepolsterte Blenden dämpfen die Geräusche und ermöglichen den Mitarbeitern die Konzentration auf bestimmte Aufgaben. Abgetrennte Arbeitsplätze sind ein unverzichtbares Element in Abteilungen, in denen viel telefoniert wird, z. B. im Verkaufsdienst. Der auf den Play&Work-Blenden eingesetzte Stoff verbessert die akustischen Eigenschaften zusätzlich.

Des victoires individuelles. Quelle que soit la fonction ou le type de travail effectué, tout le monde a besoin d'un moment de silence et de concentration. En travaillant sur l'aménagement de l'espace, il faut prévoir des lieux qui répondront à des fonctions et besoins divers des utilisateurs. Les panneaux acoustiques constituent un obstacle efficace au bruit pour fournir plus du confort indispensable à la concentration. Les panneaux de séparation deviennent indispensables dans les espaces de travail de type call center. Les panneaux de séparation Play&Work doivent leurs propriétés acoustiques à la mousse intégrée à la structure et le tissu Blazer dédié à ce système.







**Play&Work** desks with manual or electric height adjustment are designed to adjust a workstation to the physical characteristics of every user or help create a workstation for employees who share it when working shifts.

Der **Play&Work**-Schreibtisch mit manueller oder elektrischer Höheneinstellung ermöglicht die Anpassung des Arbeitsplatzes an die physischen Eigenschaften unterschiedlicher Mitarbeiter und garantiert so die Nutzung eines Arbeitsplatzes von mehreren Personen.

Les bureaux **Play&Work**, dont on peut régler la hauteur de façon manuelle ou électrique, ont été conçus de façon à adapter le poste de travail au gabarit de chaque utilisateur. Ils peuvent également servir de poste partagé, dans des entreprises qui travaillent par rotation.

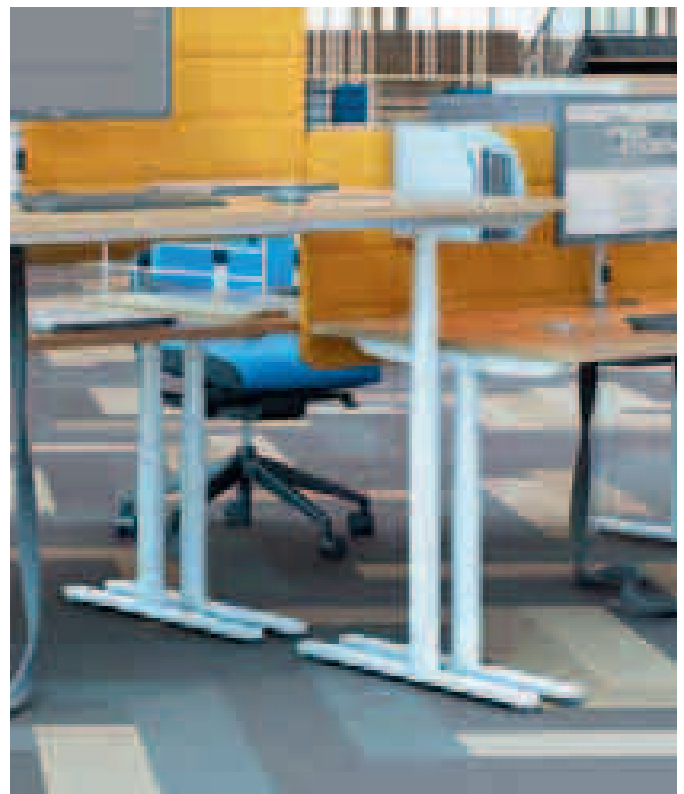

**Focus and concentration.** When arranging an office space you cannot forget about rooms designed for working in peace. 98% of the most committed workers have access to a place where they can concentrate. Thanks to its unique and simple design, the Play&Work system inspires employees and improves their concentration. It also enables you to furnish silent rooms using unconventional solutions together with traditional ones.

**Konzentration auf das Wesentliche.** Bei der Gestaltung von Büroräumen dürfen Ruhe-zonen für konzentriertes Arbeiten nicht vergessen werden. 98% der engagiertesten Mitarbeiter haben Zugang zu einem Ort, an dem sie sich konzentrieren können. Dank seines einzigartigen und genial einfachen Designs inspiriert das Play&Work-System die Mitarbeiter und verbessert ihre Konzentration. Mit diesem Möbelsystem können Sie Räume als Ruhe-zonen einrichten und dabei neben traditionellen auch unkonventionelle Wege gehen.

**Attention et concentration.** En travaillant sur le concept du bureau, on doit préserver certains lieux de concentration. Grâce à un design minimaliste et tendance, Play&Work inspirera un effet positif sur la capacité de concentration de vos employés. En plus de la fonctionnalité standard, ce système fournira des solutions plus modernes et personnalisées pour équiper le poste de travail.



By implementing the colourful set of metal accessories, we are able to easily adjust every workstation to the user – it ensures employees feel comfortable even when they work at a hot desk.

Farbige Metallaccessoires ermöglichen die Anpassung an die Anwender und sorgen für Komfort – vor allem an einem Hot Desk Arbeitsplatz.

L'installation d'accessoires métalliques de couleur permet de personnaliser chaque poste de travail selon les envies de l'utilisateur. Cela permet à l'employé de se sentir à l'aise, même lorsqu'il travaille sur un poste partagé.

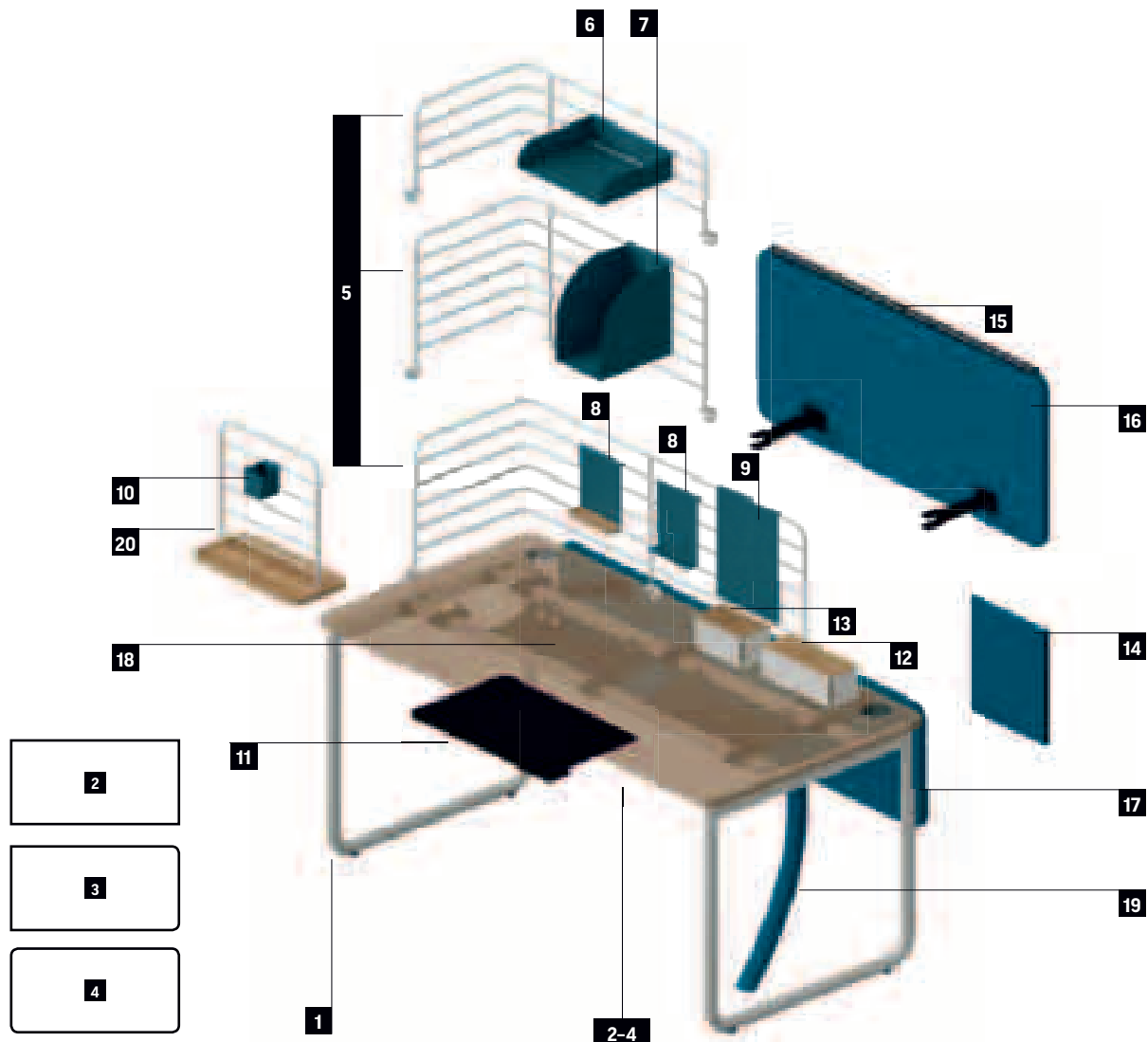

- |  |   |   |
|--|---|---|
| <p><b>1</b> U-shaped metal base<br/>U-Formgestell aus Metall<br/>Piètement métallique «U»</p> <p><b>2</b> Rectangular desktop<br/>Rechteckige Tischplatte<br/>Plateau rectangulaire</p> <p><b>3</b> One-side rounded desktop<br/>Einseitig gerundete Tischplatte<br/>Plateau rectangulaire 2 angles arrondis</p> <p><b>4</b> Desktop rounded on both sides (freestanding)<br/>Tischplatte beidseitig gerundet (freistehend)<br/>Plateau rectangulaire angles arrondis (bureau autonome)</p> <p><b>5</b> Metal panels<br/>Organisationspaneele aus Metall<br/>Séparations tubulaires métalliques</p> <p><b>6</b> Horizontal shelf (A4)<br/>Horizontale Ablage (A4)<br/>Bac de classement horizontal (A4)</p> <p><b>7</b> Binder box<br/>Ordner-Box<br/>Bac à classeurs vertical</p> | <p><b>8</b> Magnetic board with a pencil tray<br/>Magnetische Pinnwand mit Stifteablage<br/>Tableau magnétique avec plumier</p> <p><b>9</b> Magnetic board<br/>Magnetische Pinnwand<br/>Tableau magnétique</p> <p><b>10</b> Pencil box<br/>Stifte-Box<br/>Plumier</p> <p><b>11</b> Leather insert<br/>Schreibtischauflage aus Leder<br/>Sous-main en cuir</p> <p><b>12</b> Media Box<br/>Medien Box<br/>Box média</p> <p><b>13</b> Media Box Mini<br/>Medien Box Mini<br/>Mini-box média</p> <p><b>14</b> Upholstered pad<br/>Stoffbezogene Pinnwand für Organisationspaneel<br/>Tableau tapissé de punaisage</p> | <p><b>15</b> Organiser strip<br/>Organisationsreling<br/>Rail d'organisation</p> <p><b>16</b> Upper upholstered panel<br/>Stoffbezogene Sichtblende / Pinnwand<br/>Écran de séparation tapissé</p> <p><b>17</b> Bottom upholstered panel<br/>Stoffbezogene Beinraumblende<br/>Voile de courtoisie tapissé</p> <p><b>18</b> Horizontal wire trunking<br/>Horizontaler Kabelkanal<br/>Chemin de câbles horizontal</p> <p><b>19</b> Vertical wire trunking<br/>Vertikaler Kabelkanal<br/>Chemin de câbles vertical</p> <p><b>20</b> Freestanding metal organiser<br/>Freistehendes Organisationspaneel aus Metall mit Holzfuß<br/>Séparation tubulaire métallique indépendante</p> |
|--|---|---|

## Freestanding desks with a U-shaped base / desks for integration with a cabinet

The desk has a solid, resistant metal counter supporting structure that consists of a base and a frame, to which the desktop is fixed. Desktops are available in three different finishes:

- | melamine – 25 mm double faced melamine
- | chipboard, class E1,
- | laminate – 25 mm chipboard coated with HPL laminate on both sides; the underside of the desktop is covered with grey backing laminate,
- | linoleum – 24 mm birch plywood coated with natural furniture linoleum; the underside of the desktop is covered with grey backing paper.

Frame – made of a rectangular 30 × 40 × 3 mm steel profile that ensures there is the support where needed. The frame is powder-coated. The U-shaped base (O-type legs) is made of Ø 40 mm, 2 mm thick profile, which is attached to the frame beams. Base – is rounded to a 40 mm radius (inner radius). The upper leg beam is made of a 40 × 50 × 3 mm steel profile. The system offers the following desktop types:

- | rectangular desktops,
- | desktops rounded to a 50 mm radius – on one side or on both sides.

Desks with rectangular tops or tops rounded on one side can be integrated with a cabinet. The frame structure enables desks to be fitted with horizontal wire trunking. The trunking is assembled using plastic anchors. The same anchors are also used to fit desks with vertical wire trunking.

## Freistehende Tische mit U-Formgestell / Tische mit U-Formgestell zur Verbindung mit einem Schrank

Die Tischplattenunterkonstruktion besteht aus zwei Traversen mit schwarzen Plattenträgern. An diese werden bei freistehenden Tischen zwei U-Formgestelle mit je einem oberen Rechteckprofil seitlich angedockt. Bei Tischen zur Verbindung mit einem Schrank wird nur ein U-Formgestell mit Rechteckprofil angedockt. Dadurch erhält der Tisch seine besonders hohe Stabilität. Die 25 mm starke Tischplatte (Güteklasse E1) ist doppelseitig mit Melamin, Laminat (HPL) oder Linoleum beschichtet. Traverse – Das Rechteckstahlprofil (ca. 30×40×3 mm) der Traverse gibt dem Tisch die hohe Stabilität und ist pulverbeschichtet schwarz. Das U-Formgestell ist direkt mit der Traverse verbunden.

U-Formgestell – Das Rundrohrprofil des Gestells ist unten mit einem Innenradius von ca. 40 mm zur U-Form gebogen und wird oben durch ein Rechteckprofil (ca. 40 × 50 × 3 mm) verbunden. Das Rundrohrprofil des U-Formgestells hat einen Durchmesser von ca. 40 mm und eine Wandung von ca. 2 mm.

Das System bietet die folgenden Möglichkeiten:

- | Rechteckige Tischplatten
- | Einseitig oder beidseitig gerundete (50 mm Radius) Tischplatten.

Tische mit rechteckigen Tischplatten oder mit auf einer Seite gerundeten Tischplatten können mit einem Schrank verbunden werden. Mit Hilfe von robusten Kunststoffhaltern können an der Traverse horizontale oder vertikale Kabelkanäle montiert werden.

## Bureaux isolés avec piètement en «U» / Bureaux à associer aux rangements

Nos bureaux sont composés d'une structure métallique robuste, d'un piètement et d'un cadre sur lequel est fixé le plateau. Les plateaux sont disponibles en trois modèles :

- | mélamine : panneau de particules d'épaisseur 25 mm et de classe E1, finition mélaminé double face ;

- | stratifié : panneau de particules d'épaisseur 25 mm, finition stratifié HPL sur chaque côté ; le dessous du plateau est recouvert de stratifié gris ;

- | linoléum : panneau en multiplis de bouleau revêtu de linoléum, épaisseur 24 mm.

Le dessous du plateau est recouvert d'un papier de revêtement gris.

Cadre : profilé en acier rectangulaire finition époxy, garantissant la rigidité nécessaire; dimensions 30 × 40 mm et 3 mm d'épaisseur. Le piètement en «U» rattaché à la structure est constitué de profilé en acier de 40 mm de diamètre et de 2 mm d'épaisseur.

Piètement : arrondi, 40 mm de diamètre (rayon interne). Le pied supérieur du piètement est constitué de profilé en acier de 40 × 50 mm et de 3 mm d'épaisseur.

Les types de plateaux disponibles sont les suivants :

- | plateaux rectangulaires droits,
- | plateaux arrondis selon un angle de 50 mm sur un ou les deux côtés.

Les plateaux rectangulaires et à angles arrondis d'un côté (droit ou gauche) peuvent être associés au module de rangement. La structure du cadre du bureau permet le montage de chemins de câbles horizontaux. Le montage s'effectue à l'aide de connecteurs en plastique. Les connecteurs sont également utilisés pour monter des chemins de câbles verticaux.

### Rectangular desktop\*

- | Rechteckige Tischplatten
- | Plateau rectangulaire

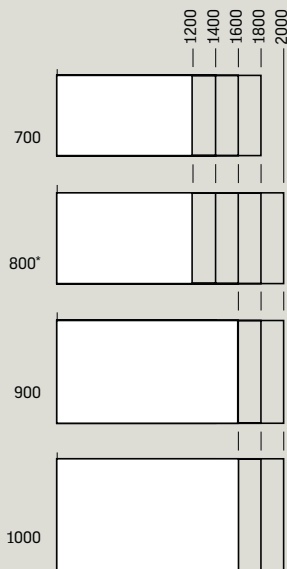

### One-side rounded desktop\*

- | Tischplatten, einseitig gerundet
- | Plateau 2 angles arrondis (droit ou gauche)

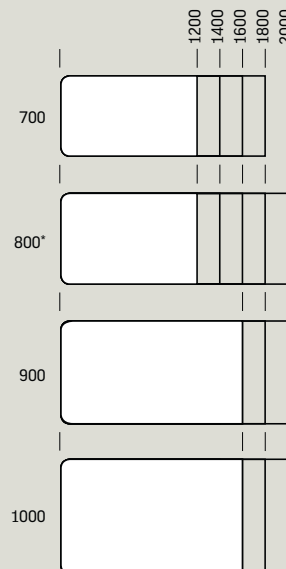

### Both-sides rounded desktop (freestanding)

- | Tischplatten beidseitig gerundet (freistehend)
- | Plateau angles arrondis

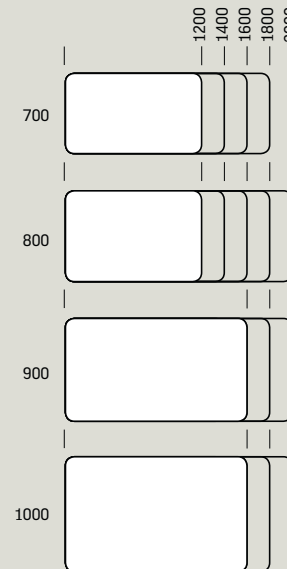

\* For integration with the cabinet  
| Zur Verbindung mit einem Schrank  
| À associer au rangement

## Freestanding desks with a T-shaped base

The desk has a solid metal structure that consists of a T-shaped base and a frame, to which the desktop is fixed. Desktops are available in three different finishes:

- | melamine – 25 mm double faced melamine
- | chipboard, class E1,
- | laminate – 25 mm chipboard coated with HPL laminate on both sides; the underside of the desktop is covered with grey backing laminate,
- | linoleum – 24 mm birch plywood coated with natural furniture linoleum; the underside of the desktop is covered with grey backing paper. The following types of desktop are available:
- | rectangular desktops,
- | desktops rounded to a 50 mm radius on both sides.

The metal desk frame comprises a beam made of a rectangular 102 × 50 × 3 mm steel profile and 50 mm high desktop brackets. The frame is powder-coated. The T-shaped base made of a ø70 mm, 2 mm thick round profile (outer profile diameter) is attached to the beam and brackets. The frame structure enables desks to be fitted with vertical wire trunking. The trunking is assembled using dedicated plastic connectors. Upholstered horizontal wire trunking is also available, fixed directly to the desktop. Base – it consists of a column made of a ø70 mm round profile (outer profile diameter) and a foot with rounded edges and the following dimensions: height 30 mm, width 80 mm. The following types of T-shaped base are available:

- | without height adjustment – fixed height: 740 mm,
- | with manual height adjustment, raster type – range: 650–890 mm,
- | with manual height adjustment with a crank – range: 650–1050 mm,
- | with electric height adjustment – range: 650–1300 mm.

Rectangular desktop  
| Rechteckige Tischplatten  
| Plateau rectangulaire

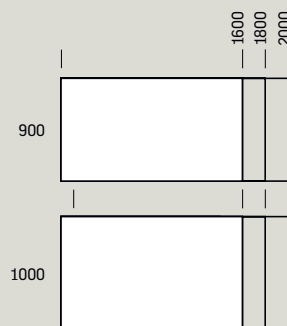
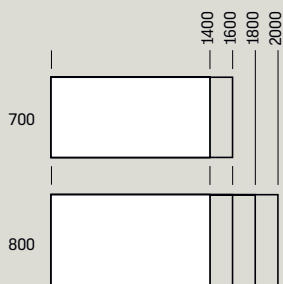

Both-sides rounded desktop (freestanding)  
| Tischplatten beidseitig gerundet (freistehend)  
| Plateau angles arrondis (bureau autonome)

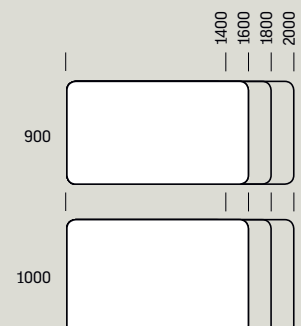
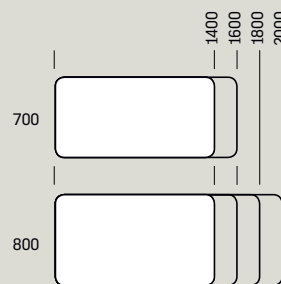

## Freistehende Tische mit T-Fußgestell

Der Tisch hat ein solides Metallgestell aus T-Füßen und einem Rahmen, welcher mit der Tischplatte verbunden ist. Das Metallgestell umfasst eine rechteckige Traverse (ca. 102 × 50 × 3 mm) aus Stahl und ca. 50 mm hohen Halterungen für die Tischplatte. Das Gestell ist pulverbeschichtet. Das T-Fußgestell ist mit der Traverse und den Halterungen verbunden. Tischplatten sind in drei Varianten erhältlich:  
| Melamin – Spanplatte (Güteklasse E1), 25 mm stark, doppelseitig beschichtet,  
| Laminat (HPL) – Spanplatte (Güteklasse E1), 25 mm stark, doppelseitig beschichtet, die Unterseite der Tischplatte ist mit grauem Laminat beschichtet,  
| Linoleum – Birkenschichtholz beschichtet mit natürlichem Linoleum die Unterseite der Tischplatte ist mit grauem Trägerlaminat beschichtet.

Die folgenden Tischplattenformen sind erhältlich:  
| Rechteckige Tischplatten,  
| Beidseitig gerundete (ca. 50 mm Radius) Tischplatten.

Traverse – Mit Hilfe von robusten Kunststoffhaltern können an der Traverse horizontale oder vertikale Kabelkanäle montiert werden.

T-Fußgestell – Es besteht aus einer runden Teleskopsäule mit einem maximalen Durchmesser von ca. 70 mm, einer Stärke von 2 mm und einer abgerundeten Kufe.

Abmessungen der Kufe: Höhe 30 mm, Breite 80 mm. Die folgenden T-Fußgestelle sind erhältlich:  
| Feste Höhe: ca. 740 mm,  
| Manuelle Höhenverstellung per Raster von ca. 650–890 mm,  
| Manuelle Höhenverstellung per Kurbel von ca. 650–1050 mm,  
| Elektromotorische Höhenverstellung von ca. 650–1300 mm.

## Bureaux isolés avec piètement en « T »

Nos bureaux sont composés d'une structure métallique robuste, d'un piètement en « T » et d'un cadre sur lequel est fixé le plateau. Les plateaux sont disponibles en trois modèles:

- | mélamine : panneau de particules d'épaisseur 25 mm et de classe E1, finition mélaminé double face ;
- | stratifié : panneau de particules d'épaisseur 25 mm, finition stratifié HPL sur chaque côté ; le dessous du plateau est recouvert de stratifié gris ;
- | linoléum : panneau en multiplis de bouleau revêtu de linoléum, épaisseur 24 mm. Le dessous du plateau est recouvert d'un papier de revêtement gris. Les types de plateaux disponibles sont les suivants :
- | plateaux rectangulaires droits,
- | plateaux arrondis selon un angle de 50 mm sur chaque côté.

Le cadre métallique de 102 × 50 mm et 3 mm d'épaisseur est constitué de profilé en acier rectangulaire. Sur le cadre sont fixés les supports d'une hauteur de 50 mm. Finition époxy. Le piètement en « T » relié au cadre et aux supports est constitué de profilé en acier arrondi de 70 mm de diamètre (rayon extérieur), d'une épaisseur de 2 mm.

La structure du cadre du bureau permet le montage de chemins de câbles verticaux. Le montage s'effectue à l'aide de connecteurs en plastique. Des chemins de câbles horizontaux en version tapissée sont également disponibles. Ils se fixent directement sur le plateau.

Le piètement se compose d'une colonne en profilé rond de 70 mm de diamètre (rayon extérieur) et d'un pied aux angles arrondis. Ses dimensions sont les suivantes: hauteur 30 mm, largeur 80 mm. Les types de piètements en « T » disponibles sont les suivants:

- | sans réglage en hauteur, hauteur fixe : 740 mm ;
- | avec réglage en hauteur manuel par crans ; plage de réglage : 650–890 mm ;
- | avec réglage en hauteur manuel par manivelle ; plage de réglage : 650–1 050 mm ;
- | avec réglage en hauteur électrique ; plage de réglage : 650–1 300 mm.

## Workbench workstations with a U-shaped base / workbench workstations for integration with a cabinet

The structure of workbench workstations is similar to the structure of desks. Workbench tops are additionally equipped with a sliding top mechanism that ensures easy access to horizontal wire trunking.

The system offers the following top types:

- | rectangular tops without curves,
- | rectangular tops without curves + 1 × desk extension,
- | rectangular tops without curves + 2 × desk extension,
- | tops rounded on one side,
- | tops rounded on both sides.

There is a possibility to extend workbench workstations by attaching additional units to the base modular unit. In the extended workstations, the workbench base (central leg) is recessed 400 mm away from the edge of the top.

Because of their structure, the workbenches can be integrated with one-sided and double-sided cabinets and equipped with upholstered panels and simple metal panels. The process of assembling panels is similar to the process of fixing them to desks with a U-shaped base.

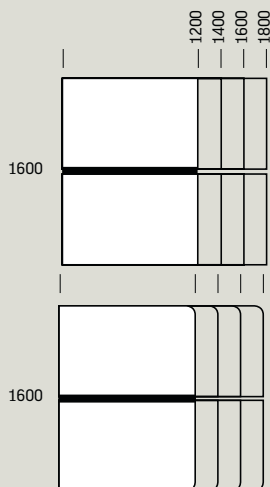

## Workbench Arbeitsplatz mit U-Formgestell / freistehend oder zur Verbindung mit einem Schrank

Die Unterkonstruktion eines Workbench

Tisches ist ähnlich zu den Einzeltischen.

Workbenches sind zusätzlich mit Schiebepatte ausgestattet und ermöglichen so einen einfachen Zugang zum horizontalen Kabelkanal.

Das System bietet die folgenden Möglichkeiten:

- | Rechteckige Tischplatten,
- | Rechteckige Tischplatten + 1 × Ansatzplatte
- | Rechteckige Tischplatten + 2 × Ansatzplatte
- | Einseitig oder beidseitig gerundete Tischplatten.

Workbench-Arbeitsplätze können durch zusätzliche Elemente erweitert werden. In dieser erweiterten Workbench-Version ist das innenliegende U-Formgestell um 400 mm von der Tischvorderkante zurückgesetzt. Die Workbench Unterkonstruktion ermöglicht die Montage von gepolsterten Blenden und Organisationspaneelen aus Metall. Die Montage erfolgt ähnlich wie bei den Einzeltischen.

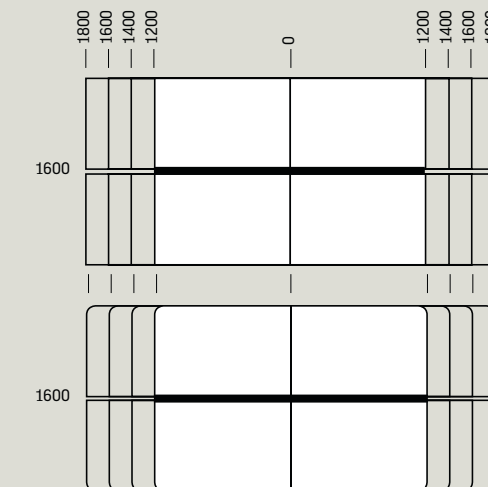

## Postes de travail « Bench » avec piètement en « U » / Postes de travail « Bench » à associer aux rangements

La structure de postes « Bench » est identique à la structure des bureaux. Le système « Bench » est en plus équipé de plans coulissants, permettant un accès facile aux goulottes horizontales de passage de câble.

Il existe les types de plateaux suivants:

- | plateaux rectangulaires droits,
- | plateaux rectangulaires droits + 1 extension,
- | plateaux rectangulaires droits + 2 extensions,
- | plateaux rectangulaires 2 angles arrondis- (droit ou gauche),
- | plateaux rectangulaires angles arrondis.

Il est possible d'augmenter la surface de travail des postes « Bench » des modules additionnels, en les ajoutant aux modules de base. Cela est possible pour des postes « Bench » avec plateaux droits ou arrondis d'un seul côté.

Dans le cas des postes de travail « Bench » avec extensions, le pied partagé est placé à la jonction des plateaux et se trouve à 400 mm en retrait au bord du plateau.

La structure des postes de travail « Bench » permet leur association aux rangements (simple et double accès), ainsi que le montage des panneaux tapissés et des séparations tubulaires métalliques. Le montage des panneaux s'effectue de façon identique au montage des panneaux sur les bureaux avec piètement en « U ».

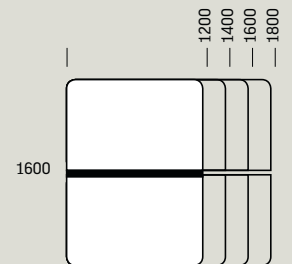

### Upholstered panels

Upper panels (low and high) and bottom panels are available. Panels with connectors that can attach a panel to the desk beam are available for desks and workbenches with a U-shaped base. Panels equipped with a special handle to fix a panel directly to the desk edge are available for desks with a T-shaped base. Panels are additionally stabilised using grub screws attached to the underside of the desktop. The system offers fully upholstered panels – upholstered with Blazer fabric (100 % wool). Inside the panel, there is a wooden frame filled with a hardboard core. The upholstered panels are pinnable. The upper panels can be additionally equipped with an Organiser strip.

Panels for desks with T-shaped base  
 | Paneele für Tische mit T-Fußgestell  
 | Ecran de séparation pour bureaux avec piètement «T»

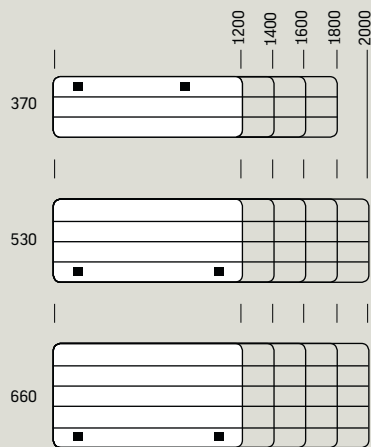

### Stoffbezogene Blenden

Es sind Sicht- und Beinraumbarden erhältlich. Die Blenden werden mit Metallhaltern an der Traverse befestigt. Die Blenden bestehen aus einem Holzrahmen mit einem Hartfaserkern und sind mit dem Stoff „Blazer“ (100% Wolle) bezogen. Dadurch können die Blenden auch als Pinnwand benutzt werden.

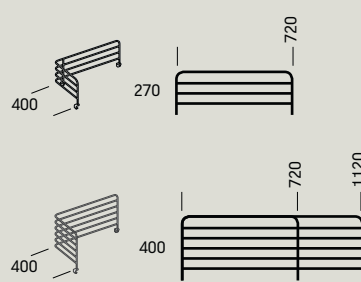

### Panneaux de séparation tapissés

Panneaux supérieurs et inférieurs, sont disponibles en version haute et basse. Ils sont équipés des connecteurs qui permettent leur fixation sur les bureaux et les postes «Bench» avec piètement «U». Sur des bureaux avec piètement de type «T», les panneaux sont fixés directement sur le bord du plateau à l'aide d'un bras spécial. Pour plus de stabilité, les panneaux sont sécurisés par en dessous à l'aide d'une vis de serrage. Le système propose aussi des panneaux tapissés double face: le tapissage en tissu Blazer (100% laine). La structure interne des panneaux est constituée d'un panneau de particules renforcé d'un noyau plus dur. La structure des panneaux tapissés permet de punaiser. Les panneaux supérieurs peuvent être également équipés d'un rail d'organisation.

Workbench panels  
 | Blenden für Workbench-Tische  
 | Ecrans de séparation pour «Bench»

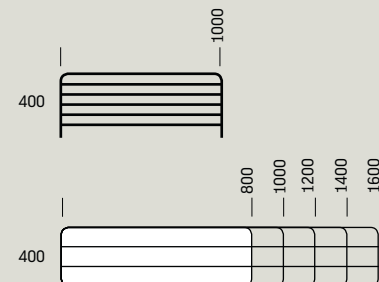

Panels for desks with U-shaped base | Paneele für Tische mit U-Fußgestell | Ecran de séparation pour bureaux avec piètement «U»

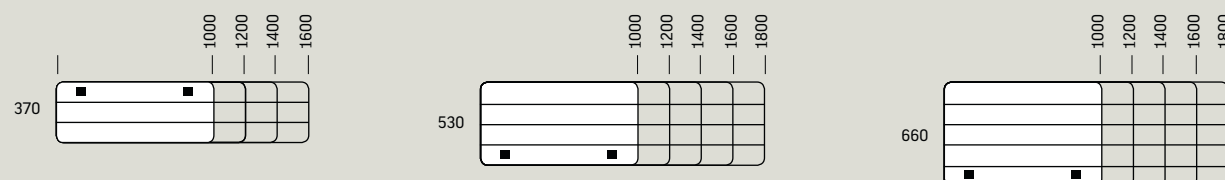



205

121

# A hands-on response to diverse needs

**PRAKTISCHE ANTWORTEN  
AUF UNTERSCHIEDLICHE ANFORDERUNGEN**

**LA REPONSE PRATIQUE AUX BESOINS VARIES**



DESIGN  
Andreas Krob

# SQart Workstation



170

133

Practical solutions used in the **SQart Workstation** system have a positive effect on the daily work of an employee. Upholstered panels will keep reminding you of the most important things to do. The hanging shelves will help you arrange your space, and the sliding tops will help you tackle the cabling.

Die praktischen Lösungen im Möbelprogramm **SQart Workstation** haben einen positiven Effekt auf die tägliche Arbeit. Mit Stoff bezogene Pinnwände erinnern Sie an die wichtigsten Dinge. Organisationsmodule sorgen für Ordnung und Schiebetischplatten helfen, die Verkabelung zu verstauen.

Les solutions adaptées du système **SQart Workstation** participent à l'efficacité des employés. Grâce aux supports de punaisage, rien n'échappe à votre attention. Avec des étagères adaptables sur les cloisons de séparation et les goulottes passe-câble, plus rien ne perturbera l'harmonie de votre espace.



Unusual precision combined with advanced functionality. The amazingly wide selection of desks, tops, legs and special accessories makes SQart Workstations an extremely practical and multifunctional system. It can be used to create workstations that respond to employees' needs.



Außergewöhnliche Präzision kombiniert mit erweiterter Funktionalität. Die erstaunlich große Auswahl an Schreibtischen, Tischplatten, Tischbeinen und speziellem Zubehör macht SQart Workstation zu einem äußerst praktischen und multifunktionalen Möbelsystem. Es ermöglicht, die Arbeitsplätze nach den Anforderungen der Mitarbeiter zu gestalten.

Une précision exceptionnelle associée à des fonctionnalités avancées, ainsi qu'un choix étendu de plateaux, piètements et accessoires, font du SQart Workstation un système multifonctionnel. Il est en adéquation avec les situations de travail et les attentes des utilisateurs.

The availability of both free-standing and bench systems will make arranging any space easier. Extra accessories and shelves fixed to screen panels will help to better organize your workstation.

Die Möglichkeit, die Tische freistehend zu nutzen oder Tischreihen zu bilden, erleichtert eine passende Raumgestaltung. Zubehör und Ablagen, die an den Trennwänden montiert werden, gewährleisten Ihnen eine bessere Organisation des Arbeitsplatzes.

Les bureaux en configuration isolée ou bench sont disponibles pour l'aménagement de tout type d'espace. Le système met à disposition un ensemble de solutions qui permettent d'optimiser votre travail au quotidien.

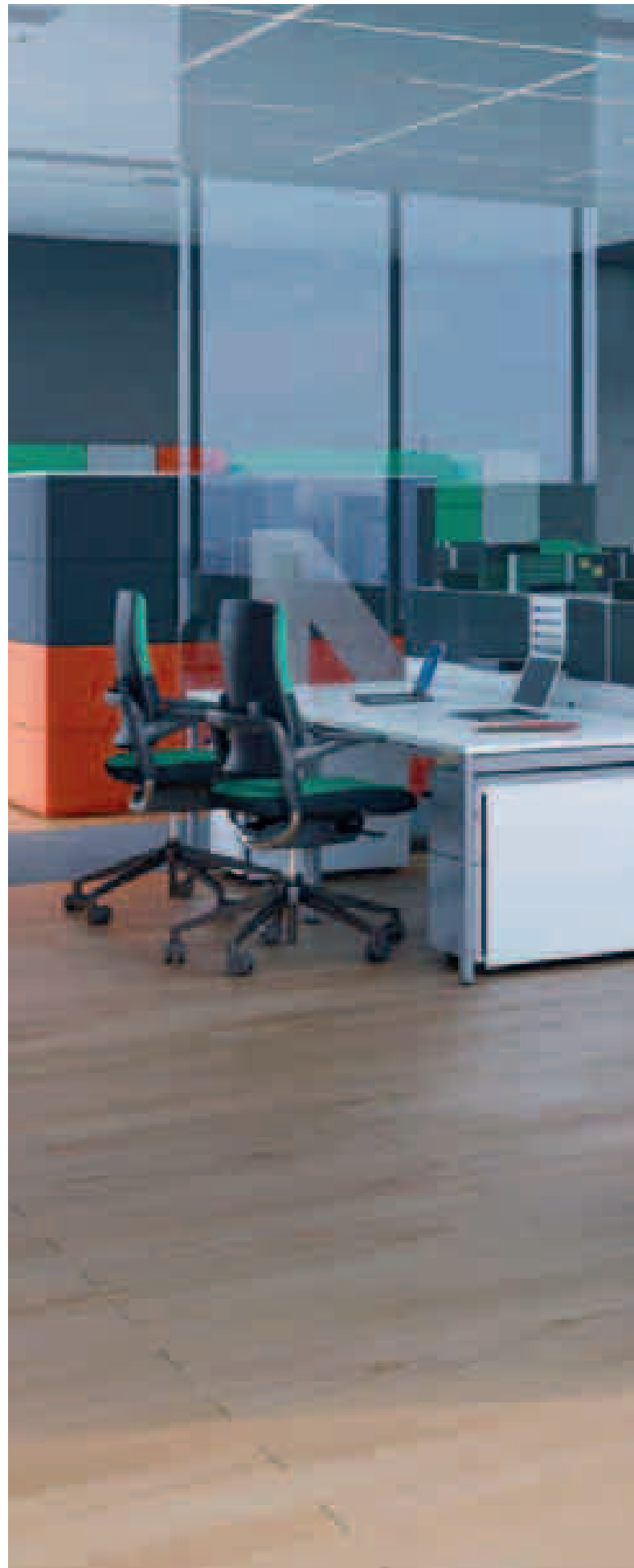

**Attention!** Table panels and pedestals not available in standard offer. Please contact your Sales Representative.

**Hinweis!** Tischtrennwände und Container sind nicht Teil des Standardsortiments. Wenden Sie sich bitte an Ihren Händler.

**Attention!** Ecrans de séparation et caissons supérieurs hors offre standard. Pour plus d'informations, veuillez nous contacter.





**Attention!** Table panels not available in standard offer. Please contact your Sales Representative.

**Hinweis!** Tischtrennwände sind nicht Teil des Standardsortiments. Wenden Sie sich bitte an Ihren Händler.

**Attention!** Ecrans de séparation supérieurs hors offre standard. Pour plus d'informations, veuillez nous contacter.



## Desks

The main characteristic of the SQart system is the availability of a wide variety of desktop shapes and sizes, which can be used in plentiful designs and arrangements. The desktops are made of 25 mm thick, double side melaminated chipboard (class E1). A frame, which is fitted to the desktop, makes up the basic construction element of the desks. The design of the frame allows the use of a sliding desktop for selected desk shapes (rectangular, sloped, wave or wing desks). The legs, wire trunking, desk extensions and the third working level panels are fitted directly to the frame, making the assembly or any required disassembly of a workstation a pleasant and easy task. This method also eliminates any possible damage to the parts made of chipboard. The ID plate with a replaceable insert is common throughout the range, which in a standard model comes in the colour of the desk legs. The ID plate may also serve the identification purposes for each individual workstation or the entire department. In chosen range of desk sizes, frame without ID plate is available. Plastic ID plate can be also replaced by metal ID plate.

## Schreibtische

Die große Vielfalt an Tischplattenformen und -größen, mit denen sich zahlreiche Designs und Konfigurationen verwirklichen lassen, ist charakteristisch für das SQart-System. Die Schreibtischplatten sind aus 25 mm starken, beidseitig melaminbeschichteten Holzwerkstoffplatten (Klasse E1) hergestellt. Herzstück der Schreibtische ist die Rahmenkonstruktion unter der Tischplatte. Diese Konstruktion ermöglicht optional die Verwendung von Schiebeplatten für verschiedene Plattenformen (rechteckig, schräg, in Wellen- oder Flügelform). Die Tischbeine, Kabelführungen, Anbautische und Elemente der dritten Arbeitsebene werden direkt an das Gestell montiert. Der Arbeitsplatz ist daher einfach und problemlos zu montieren oder umzubauen. Zudem werden auf diese Weise Beschädigungen der Tischplatte vermieden. Jedes Modell der Reihe ist mit einer austauschbaren ID-Element ausgestattet, die in den Standardausführungen der Tischbein-farbe angepasst ist. Die ID-Elemente dienen auch zur übersichtlichen Identifizierung jedes einzelnen Arbeitsplatzes oder einer ganzen Abteilung. Bei einigen Schreibtischgrößen sind Gestelle auch ohne ID-Element verfügbar. Die ID-Elemente sind wahlweise aus Kunststoff oder aus Metall gefertigt.

## Bureaux

Le système de mobilier SQart propose des bureaux avec différentes formes de plateaux. Les plateaux sont fabriqués en panneaux de particules d'une épaisseur de 25 mm de classe E1, mélaminés double face. Les plateaux sont équipés d'inserts sur lesquels le cadre porteur est fixé à l'aide de vis métalliques. Grâce à la structure spécialement conçue, l'utilisation du plateau coulissant est possible en option sur certains types de bureaux (plan droit, trapèze, vague et vague courbe). Les pieds, les goulottes, les retours et les écrans de séparation sont fixés directement au cadre pour faciliter le montage/démontage et éliminer le risque de dommage aux panneaux. Une plaque ID est appliquée sur chaque type de bureau. La couleur de l'insertion est assortie en série à la couleur du pied. La plaque ID permet d'identifier la fonction ou le département de votre entreprise. Pour certaines dimensions, il est aussi possible d'utiliser un cadre sans plaque ID ou avec plaque en option, les plaques en PVC déjà existantes peuvent être remplacées par les plaques en métal.

### Bases | Gestelle | Piètements

**1**  
Steel rectangular leg  
| Rechteckiges 4-Fußgestell  
| Pieds carrés en métal

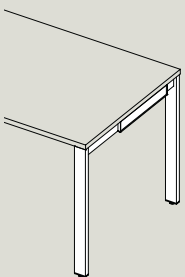

**2**  
O-leg  
| Kufengestell  
| Pieds en «O»

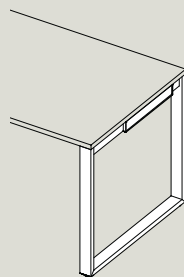

**3**  
C-leg  
| C-Fuß-Gestell  
| Pieds en «C»

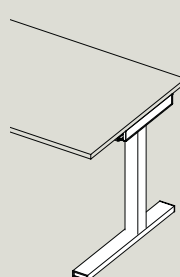

**4**  
Orga Tower

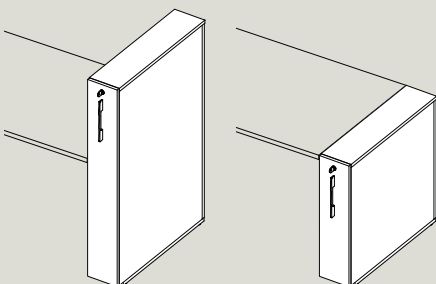

**5**  
Big Orga Tower

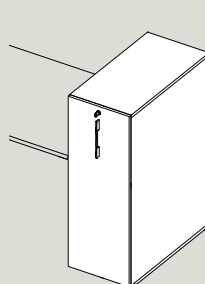

Q See also  
| Siehe auch  
| Voir aussi

206 Technical information  
| Technische Daten  
| Informations techniques

## Desk top shapes | Tischplattenformen | Formes de plateaux

Rectangular  
| Rechteckig  
| Rectangulaire

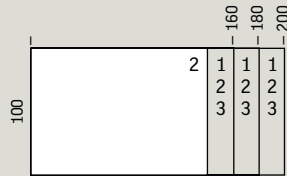
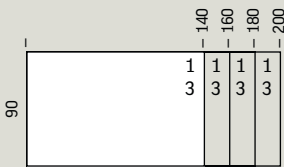
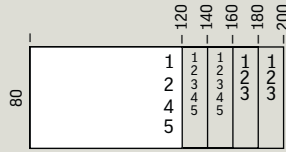
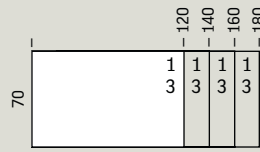
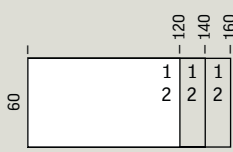

L-shaped  
| L-förmig  
| Compact

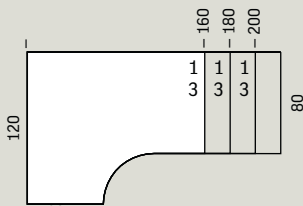

Angled desks  
| Winkelschreibtisch  
| Angle à 120°

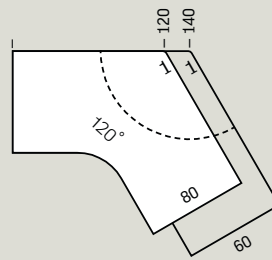

Double wave desks  
| Mit Doppelwelle  
| Double vague

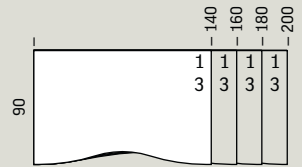

Single wave  
| Mit Einzelwelle  
| Vague

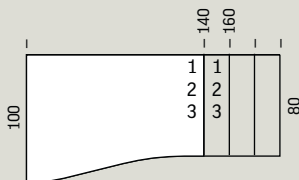

## Desk extensions

Desk extensions are used to expand the office workspace. They are fitted directly to the desk frame, and have two types of base: two metal legs and C leg.

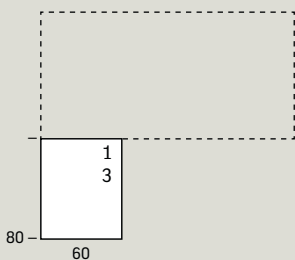

## Anbautische

Anbautische dienen der Erweiterung des Arbeitsbereichs. Sie werden direkt an das Tischgestell montiert und sind mit zwei Gestellarten erhältlich: 4-Fuß- oder C-Fuß-Gestell.

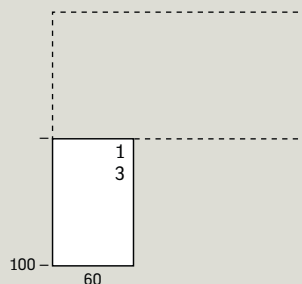

## Retours de bureaux

Les retours augmentent l'espace de travail du bureau. Leur structure interne étant en métal, ils sont fixés directement au cadre du bureau. Ils sont disponibles avec deux types de piétement: 2 pieds en métal et pieds en «C».

## Workbench

The workbench desks are made of 25 mm double side melaminized chipboard of (class E1), and are manufactured to form a two person desk as the main module and additional modules can be added. Both the main and the additional modules come in two models: with the option of fitting in a dividing central panel. Due to the design of the workbench, additional cut outs are provided for easier cables management. With fixed desktop access wiring is possible via a special opening flap. The workbench is available with two types of base: four metal legs or two O type legs (recess leg is always metal rectangular leg). Rectangular desks can be mounted together by short side in order to make specific sequence of workstations (unlimited length).

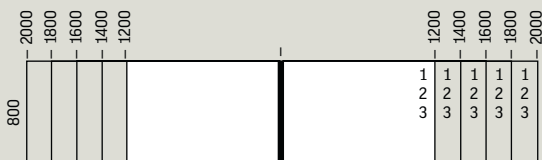
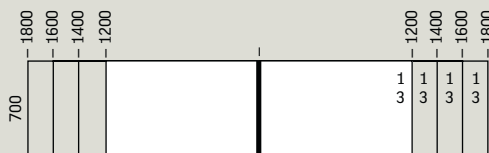
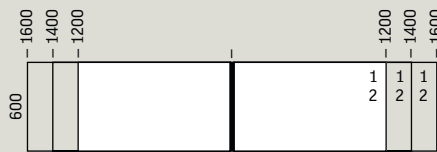

## Workbench

Workbench-Schreibtische werden aus 25 mm starken, beidseitig melaminbeschichteten Holzwerkstoffplatten (Klasse E1) gefertigt. Ein Workbench-Tisch besteht aus einem Schreibtisch für zwei Personen als Hauptmodul und alternativ aus ergänzenden Zusatzmodulen. Sowohl das Hauptmodul als auch die Zusatzmodule gibt es optional mit einem seitlich montierten Sichtschutz, der die Module voneinander abgrenzt. Workbench-Tische ermöglichen ein einfaches Kabelmanagement durch zusätzliche Aussparungen. Bei fest integrierter Schreibtischplatte können die Kabel durch eine spezielle Öffnungsklappe geführt werden. Der Workbench-Tisch ist mit zwei Gestellarten erhältlich: 4-Fuß- oder Kufengestell (das zurückgesetzte Tischbein ist immer ein rechteckiges Metallbein). Tische mit rechteckigen Platten können an den Querseiten miteinander verbunden werden, um eine beliebig lange Reihe von Arbeitsplätzen aufzubauen.

## Bench

Les postes de travail « Bench » sont en panneaux de particules de 25 mm d'épaisseur de classe E1, finition en mélaminé double face et ils comprennent des modules de piètement et des modules supplémentaires. Les deux types de modules sont disponibles avec ou sans option de montage de panneau de séparation central. La structure des postes de travail « Bench » étant très spécifique, les plateaux coulissants sont installés comme l'illustre le croquis. Dans le cas des plateaux fixes, l'accès aux câbles est assuré par les descentes de câble. Les postes de travail Bench sont disponibles avec pieds carrés ou piètement « O » (piéd central supplémentaire est toujours carré). Les plateaux rectangulaires peuvent être fixés par le côté en créant une rangée de bureaux d'une longueur presque infinie.

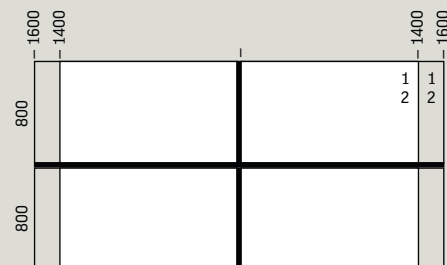
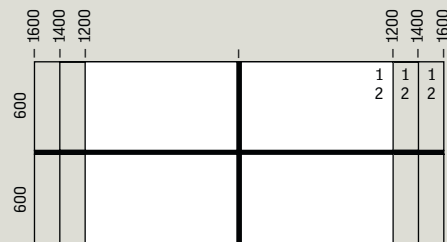

### Workbench slots | Workbench-Aussparungen | Passages de câbles

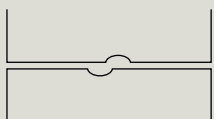

M



T

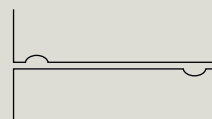

R



L

## Panels

All panels in the SQart system are made of 18 mm chipboard. The table panels have an aluminum profile, for hanging the pinable notice (350 or 700 mm) or magnetic boards with space organizing frames. The space organizing frame has three types of inserts. All elements of the third working level have been designed to serve the improved organization of office accessories.

## Blenden

Alle Blenden im SQart-System sind aus 18 mm stark. Die Tischtrennwände sind mit einem Aluminiumprofil versehen, in das Pinnwandelemente (350 oder 700 mm) oder Magnettafeln mit Organisationsmodulen befestigt werden können. Ein Organisationsmodul besteht aus drei verschiedenen Arten von Fächern. Alle Elemente der dritten Arbeitsebene sind so gestaltet, dass sie eine bessere Organisation der Bürotensilien ermöglichen.

## Ecrans de séparation

Tous les écrans de séparation du système SQart sont en panneaux de particules de 18 d'épaisseur. Les écrans de séparation supérieurs ont un profil en aluminium sur lequel sont fixés les panneaux tapissés (350 ou 700 mm) et les panneaux magnétiques en métal pour installation des éléments d'organisation. Les compartiments d'organisation sont disponibles avec trois types d'insertions. Tous les éléments du 3<sup>ème</sup> niveau sont conçus pour assurer une meilleure organisation de l'espace de travail.

### Desk panels | Schreibtischblenden | Ecrans de séparation

Top panel  
| Frontblende  
| Ecran de séparation supérieur

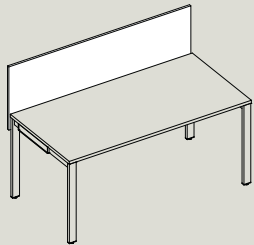

Modesty panel  
| Fußraumbblende  
| Voile de fond

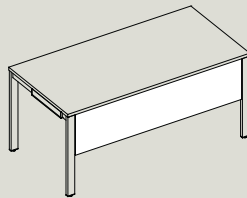

Side panel  
| Seitenblende  
| Ecran de séparation latéral

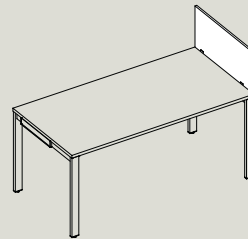

One-piece table and modesty panel  
| Sichtblende und Fußraumbblende in einem Stück  
| Ecran de séparation complet

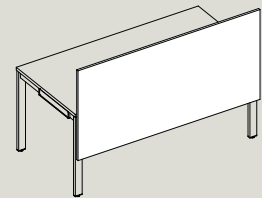

Table panels for angled desks  
| Sichtblende für Winkelschreibtische  
| Ecran de séparation pour bureau angle

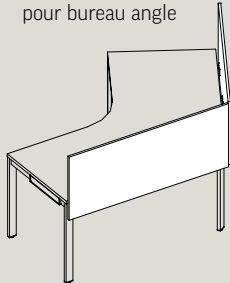
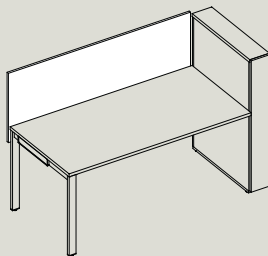
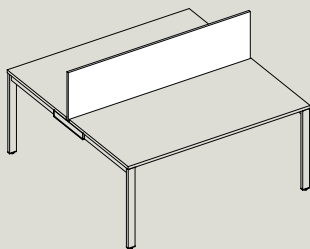

Table panels for desks integrated with Orga Tower  
| Sichtblende für Schreibtische mit integriertem Orga-Tower  
| Ecran de séparation pour bureau avec caisson latéral relié



### Workbench desk panels | Blenden für Workbench-Tische | Ecrans de séparation pour bench

Table panels for Workbench  
| Blenden für Workbench-Tische  
| Ecran de séparation supérieur pour bench



Side table panels for Workbench  
| Seitenblende für Workbench-Tische  
| Ecran de séparation latéral pour bench

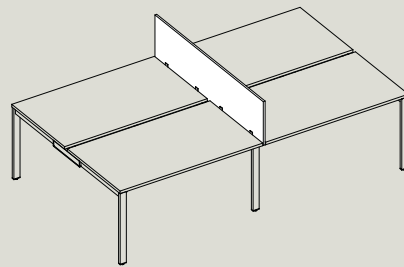

Side table panels for Workbench linked by shorter side  
| Seitenblende für an den Querseiten verbundene Workbench-Tische  
| Ecran de séparation latéral pour bench (côté court)

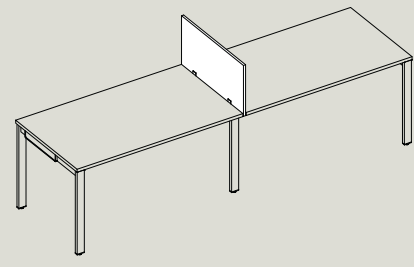

### Q See also | Siehe auch | Voir aussi

36-43 | Executive desks | Chefschreibtische | Bureaux de direction  
118-121 | Conference tables | Konferenztische | Tables de conférence  
166-173 | Storage cabinets | Schränke | Rangements  
200-209 | Pedestals, sideboards & caddy | Container, Sideboards und Caddy | Caissons et dessertes





In the business  
of efficiency

**IM DIENST DER EFFIZIENZ  
AU SERVICE DE L'EFFICACITE**



**Easy Space** is not just a furniture system, but a coherent idea that combines the workspace and efficiency. Every detail has been taken care of to make maximum use of space, with the aid of extra accessories such as special shelves, CPU trolley, cable outlets and wire trunking. The modular system components can be freely combined to achieve the optimum arrangement suited to the needs of a specific workstation.



**Easy Space** ist nicht nur ein Möbelsystem, sondern auch ein stimmiges Konzept zur Schaffung von Räumen mit höchster Arbeitseffektivität. Bei jedem Detail wurde an beste Raumnutzung gedacht, z.B. mit Hilfe von zusätzlichen Accessoires wie speziellen Regalen, CPU-Halterungen, Kabelaussäßen und Kabelkanälen. Die modularen Systemkomponenten können beliebig kombiniert werden. So kann die optimale Ausstattung der individuellen Arbeitsplätze erreicht werden.

**Easy Space** est une gamme de mobilier qui incarne l'idée d'efficacité au travail. C'est un mariage entre l'importance du détail et l'optimisation de l'espace de travail. De nombreux accessoires viennent compléter la gamme, rangements 3<sup>ème</sup> niveau, dessertes d'appoint, électrification. Une large gamme permet de s'adapter de manière optimale aux espaces de travail.



## Desks

Desks come in several shapes and a wide range of dimensions. Tops are made of 25 mm fine chip-board class E1, melamine double-coated. Desks come in four types:

- | 4-leg desk – square steel legs. Optionally height adjustable (720–840 mm). Aesthetics square chrome legs make Easy Space product suited to managerial office.
- | 4-leg desk – round steel legs. Optionally height adjustable (720–840 mm).
- | C leg desk with a linking panel. Cover panel in between vertical parts of legs for cable management is optional. The levelling is possible within a range of 1 cm.
- | C leg desk with a metal bar simultaneously functioning as a horizontal cable conduit. Cover panel in between vertical parts of legs for cable management is optional. Optionally height adjustable version (680–820 mm).

All the desks can be equipped in horizontal and vertical cable conduit, CPU trolley and desk panels. C leg desks can be also equipped with a keyboard shelf.

## Schreibtische

Die Schreibtische werden in verschiedenen Formen und zahlreichen Größen angeboten. Die Tischplatten werden aus 25 mm starken, beidseitig melaminbeschichteten hochverdichteten Holzwerkstoffplatten der Klasse E1 gefertigt und sind in vier verschiedenen Ausführungen erhältlich:

- | Schreibtisch mit 4 Beinen – quadratische Stahlbeine. Optional höhenverstellbar (720–840 mm). Mit den ästhetischen verchromten Beinen ist Easy Space ideal für Chefbüros geeignet.
- | Schreibtisch mit 4 Beinen – runde Stahlbeine. Optional höhenverstellbar (720–840 mm).
- | Schreibtisch mit C-Fuß-Gestell mit Blende. Optional können Abdeckplatten zwischen den vertikalen Teilen des Gestells für die Kabelführung verwendet werden. Nivellierung ist im Bereich von 1 cm möglich.
- | Schreibtisch mit C-Fuß-Gestell und Metall-Querstrebe, die gleichzeitig die Funktion des waagerechten Kabelkanals erfüllt. Optional können Abdeckplatten zwischen den vertikalen Teilen des Gestells für die Kabelführung verwendet werden. Höhenverstellbare Ausführung erhältlich (680–820 mm).

Alle Schreibtische können mit horizontalem und vertikalem Kabelkanal, PC-Halterung und Tischtrennwänden ausgestattet werden.

## Bureaux

Les plateaux sont en panneaux de particules de 25 mm de classe E1, finition mélaminée double face. Quatre types de piètements sont disponibles :

- | 4 pieds carrés (50 × 50 mm) en acier fixes ou réglables en hauteur d'une amplitude de 720–840 mm.
- | Bureau 4 pieds ronds (Ø 50 mm) en acier fixes ou réglables en hauteur d'une amplitude de 720–840 mm.
- | Bureau piètement «C» avec voile de fond structurel. Goulotte passe-câbles intégrée en option. Vérins de réglage amplitude 1 cm.
- | Bureau piètement «C» avec poutre métallique servant aussi de goulotte passe-câbles. Réglage en hauteur en option (68–82 cm).

Tous les bureaux peuvent être équipés de goulottes passe-câbles verticales ou horizontales, chariot pour unité centrale et écrans de séparation.

### Bases | Gestelle | Piètements

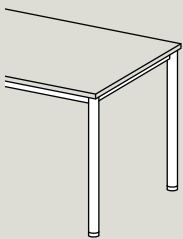

**1**  
Round legs  
| Runde Tischbeine  
| Pieds ronds

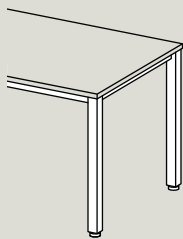

**2**  
Square legs  
| Quadratische Tischbeine  
| Pieds carrés

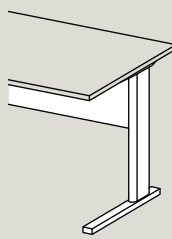

**3**  
C leg desk with a linking panel  
| C-Fuß-Gestell mit Fußraumbende  
| Pied en «C» avec voile de fond structurel

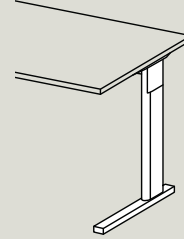

**4**  
C leg desk with a metal bar  
| C-Fuß-Gestell mit Metall-Querstrebe  
| Pieds en «C» avec poutre en métal

Desk top shapes | Tischplattenformen | Formes de plateaux

Rectangular  
| Rechteckig  
| Rectangulaire

L-shaped  
| L-förmig  
| Compact

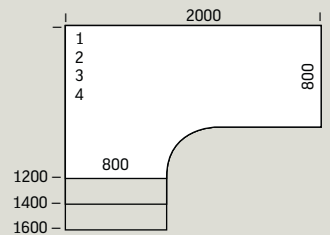
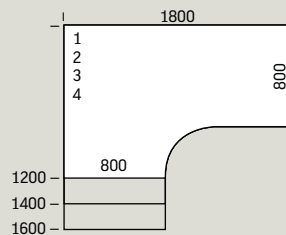
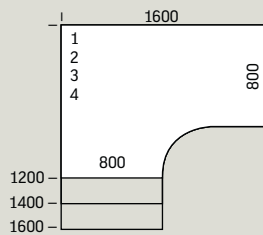
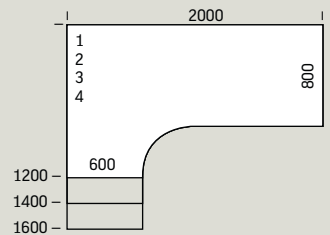
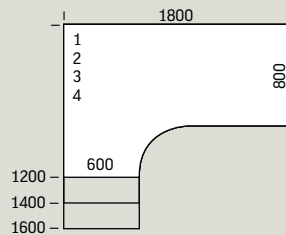
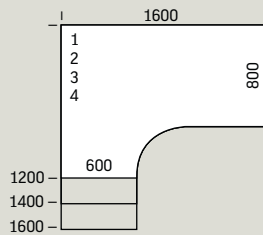
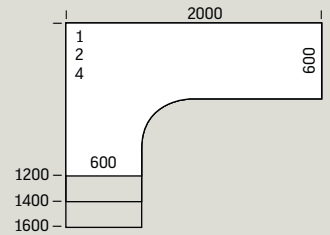
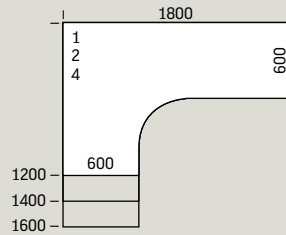
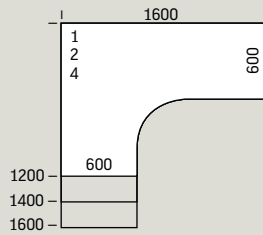
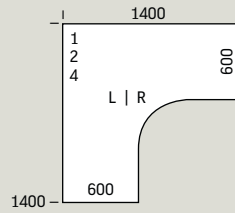
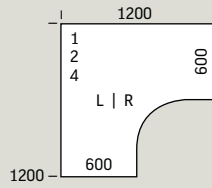
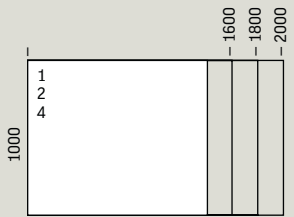
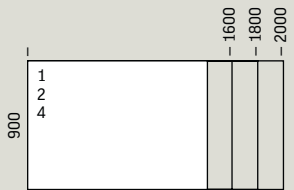
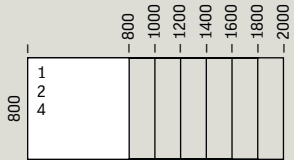
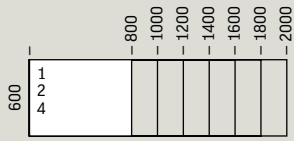

## Additional desks

Additional desks enlarge the workspace of a desk and facilitate communication. They are made of 25 mm fine chipboard class E1, melamine double-coated.

## Anbautische

Anbautische erweitern den Arbeitsbereich eines Schreibtisches und erleichtern die Kommunikation. Sie sind aus einer 25 mm starken, hochwertigen Holzwerkstoffplatte (Klasse E1) mit beidseitiger Melaminbeschichtung gefertigt.

## Plans de retour

Les retours Easy Space facilitent la communication dans le bureau. Ils sont en panneaux de particules de 25 mm de classe E1, finition mélaminée.

¾ circle | ¾ Kreis  
| ¾ cercle

Rectangular | Rechteckig | Rectangulaire

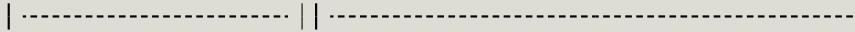

1 | 2

1 | 2

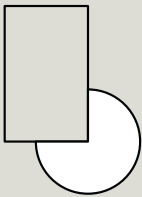

Ø 1000

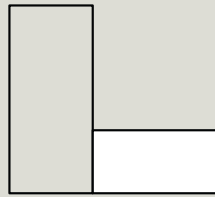

600 × 600, 800, 1000

## Desk accessories | Schreibtischzubehör | Accessoires

CPU shelf  
| PC-Halterung  
| Support pour unité centrale

CPU-kontroler  
| PC-Wagen  
| Chariot pour unité centrale

Keyboard drawer  
| Ausziehbares Tastaturtablar  
| Support pour clavier

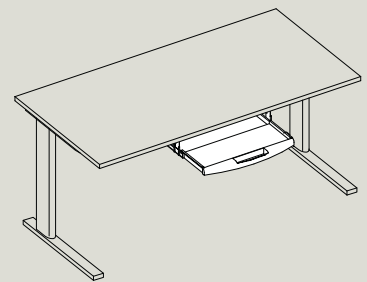
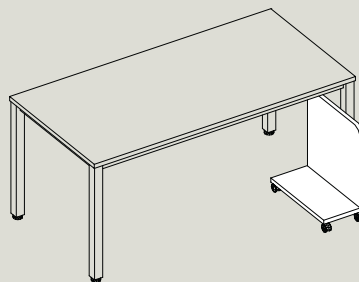
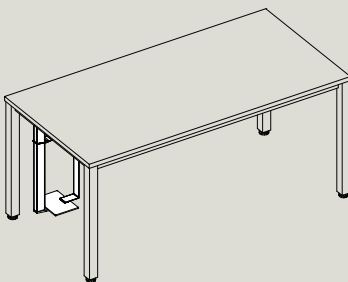

## Third work surface

Extends the work area, creates additional space for documents and divides the office into individual spaces.

**Table panels and reception panels** enlarge the working space on the desk top with optional fabric pinboard. Optional shelves for more space. Material: 18 mm class E1 fine melaminated chipboard. Pinboard made of 8 mm soft fibre board, fabric-covered.

## Dritte Arbeitsebene

Erweitert den Arbeitsbereich, schafft Zusatzraum für Dokumente und unterteilt das Büro in individuelle Arbeitsplätze.

**Am Schreibtisch und an Theken** montierte Sichtblenden vergrößern mit stoffbezogenen Pinnwänden den Arbeitsbereich auf der Tischplatte. Diese Sichtblenden bestehen aus 18 mm starken, melaminbeschichteten Holzwerkstoffplatten (Klasse E1). Die Wände zum Anheften von Notizen bestehen aus 8 mm starken Weichfaserplatten und sind mit Stoff bezogen.

## 3<sup>ème</sup> niveau

De même conception que les bureaux, elles vous assurent des espaces de classement complémentaires.

**Tous les écrans de séparation sont en panneaux de particules** de 18 mm d'épaisseur. Les surfaces de punaisage sont en panneau de fibres de 8 mm et sont recouvertes de tissu. Les compartiments d'organisation sont également disponibles.

Top front panel  
| Obere Frontblende  
| Ecran de séparation supérieur

600, 800, 1000, 1200, 1400, 1600, 1800, 2000 × 565 mm

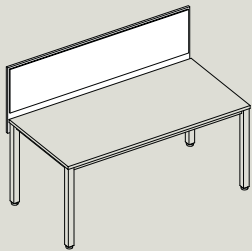

Top side panel  
| Obere Seitenblende  
| Ecran de séparation latéral

400, 600, 800 × 565 mm

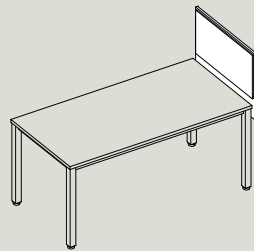

Modesty front panel  
| Vordere Fußraumbblende  
| Voile de courtoisie

800, 1000, 1200, 1400, 1600, 1800, 2000 × 320 mm

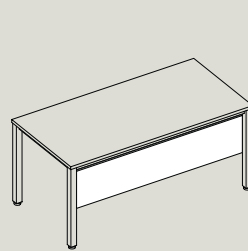

Modesty side panel  
| Seitliche Fußraumbblende  
| Voile de courtoisie latéral

600, 800 × 320 mm

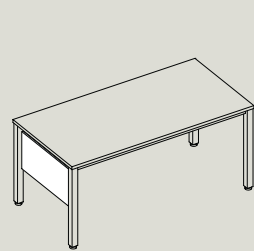

Counter front panel  
| Thekenfrontblende  
| Ecran de séparation complet

1000, 1200, 1400, 1600 × 1155 mm

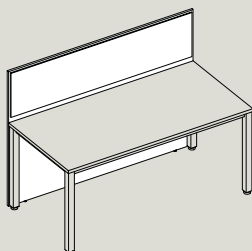

Counter shelf  
| Pult  
| Comptoir d'accueil

1000, 1200, 1400, 1600 × 250 mm

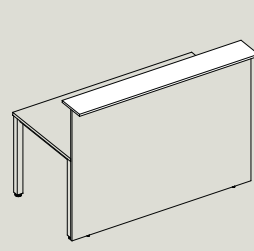

Counter side panel  
| Thekenseitenblende  
| Ecran de séparation latéral complet

400, 600, 800 × 1155 mm

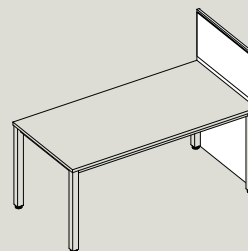

Panel shelf  
| Aufsatzregal  
| Etagère

600 × 220 mm

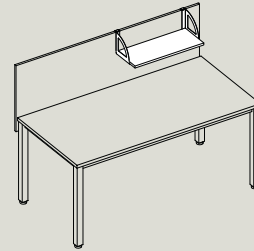

## Q See also | Siehe auch | Voir aussi

- 44-47 | Executive desks | Chefschreibtische | Bureaux de direction
- 122-125 | Conference tables | Konferenztische | Tables de conférence
- 174-179 | Storage cabinets | Schränke | Rangements
- 210-213 | Pedestals, sideboards & caddy | Container, Sideboards und Caddy | Caissons et dessertes



# Key element of an ergonomic workstation

**GRUNDLAGE FÜR EINEN ERGONOMISCHEN ARBEITSPLATZ**

**ÉQUIPEMENT ESSENTIEL POUR UN ESPACE  
DE TRAVAIL ERGONOMIQUE**





**Ergonomics** is the general principle behind our office design, especially where a PC is the main working tool. A desk with electrically controlled height adjustment, available as part of the system, allows table parameters to be quickly adjusted to a user's height. Maintaining a correct body position contributes to improved working comfort, good health and general physical and mental state.

**Ergonomie** ist das Grundprinzip hinter dem Bürodesign, besonders dort, wo ein Computer das wichtigste Arbeitsmittel ist. Ein Schreibtisch mit optionaler elektromotorischer Höhenverstellung, erlaubt eine schnelle Einstellung auf die Körpergröße des Nutzers. Die Unterstützung einer gesunden Körperhaltung trägt zum verbesserten Arbeitskomfort, guter Gesundheit und zu allgemeinen physischen und psychischen Verfassung bei.

**L'ergonomie** est un réel enjeu dans la conception d'une gamme de mobilier. Les méthodes de travail changent et nous devons gagner en modularité. Nous proposons un bureau réglable en hauteur électriquement qui permet de s'adapter aux besoins de chacun.

## Desks

Desks come in several shapes and a wide range of dimensions. Tops are made of 25 mm fine chipboard class E1, melamine double-coated. T leg desk with electric height adjustment (620-1280 mm) or manual height adjustment by crank (630-980 mm). Electric base offers a choice of tops of different shapes: rectangular, double wave (also available for manual height adjustment) and barrel. All the desks can be equipped in horizontal and vertical cable conduit, CPU trolley, printer shelf and desk panels.

## Schreibtische

Die Schreibtische werden in verschiedenen Formen und zahlreichen Größen angeboten. Die Tischplatten werden aus 25 mm starken, beidseitig melaminbeschichteten hochverdichteten Holzwerkstoffplatten der Klasse E1 gefertigt und sind in verschiedenen Ausführungen erhältlich: Schreibtisch mit T-Fuß-Gestell (110 x 60 mm) mit elektromotorischer Höheneinstellung (620-1280 mm) oder manueller Höhenverstellung per Raster (630-980 mm). Elektrisch verstellbare Gestelle sind mit verschiedenen Plattenformen erhältlich: rechteckig, Compact-Form (auch für manuelle Höhenverstellung erhältlich) und bootsförmig. Alle Schreibtische können mit horizontalem und vertikalem Kabelkanal, PC-Halterung, Druckerablage und Sichtblenden ausgestattet werden.

## Bureaux

Les plateaux sont en panneaux de particules de 25 mm de classe E1, finition mélaminée double face. Bureau piètement «T» (110 x 60 mm) avec réglage en hauteur électrique (620-1280 mm) ou le réglage en hauteur manuel, par manivelle (630-980 mm). Vérin électrique adapté à différentes formes de plateaux: plans rectangulaires, plans tonneau (disponibles également avec le réglage en hauteur manuel) et plans vagues doubles. Tous les bureaux peuvent être équipés de goulottes passe-câbles verticales ou horizontales, chariot pour unite centrale, support pour imprimante et écrans de séparation.

### Desktop shapes | Tischplattenformen | Formes de plateaux

Rectangular  
| Rechteckig  
| Rectangulaire

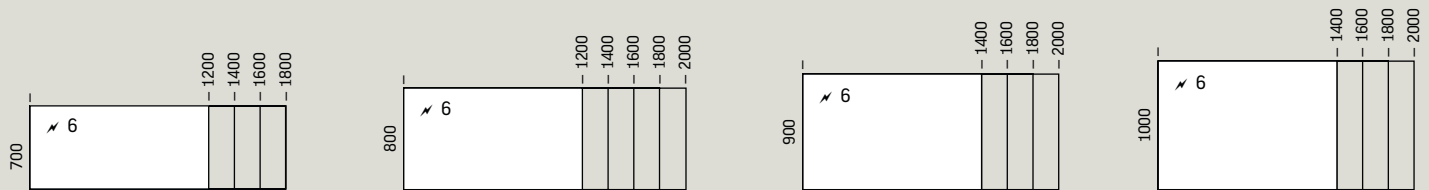

Double wave  
| Doppelwelle  
| Vague double

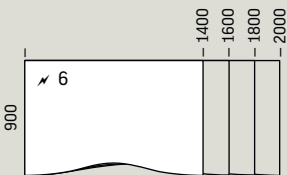

„Barrel“ \*  
| „Bootsförmig“ \*  
| «Tonneau» \*

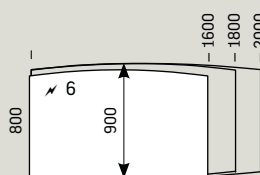

\* Only for electric height adjustment  
| Nur für elektromotorische Höheneinstellung  
| Uniquement pour réglage en hauteur électrique

### Bases | Gestelle | Piètements

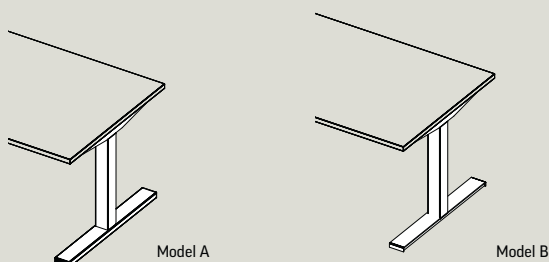

T leg desk with electric height adjustment  
| T-Fuß-Gestell mit elektromotorischer Höheneinstellung  
| Pieds en «T» avec réglage en hauteur électrique

**DE TEAMWORKS IST FÜR DIE FUNKTION UND DIE ENTWICKLUNG JEDER ORGANISATION ESSENTIELL.**

Teamwork fördert den Austausch von Gedanken, Ansichten und Meinungen, unterstützt die Kreativität und motiviert zum Handeln. Ein guter Meetingraum sollte diese Prozesse verstärken, dabei helfen, sich auf den Kern der Sache zu konzentrieren und Unterstützung dabei leisten, ein gemeinsames Ziel zu erreichen. Sie werden überrascht sein, wie eine gute Organisation des Konferenzraums zur effizienten Arbeit Ihres Teams beitragen kann.

**FR LE TRAVAIL D'ÉQUIPE JOUE UN RÔLE ESSENTIEL DANS LE BON FONCTIONNEMENT ET LE DÉVELOPPEMENT DE L'ENTREPRISE.**

Il favorise l'échange d'idées, de points de vue et d'opinions, c'est souvent un instant créatif. L'environnement professionnel devrait stimuler et faciliter la réalisation d'un objectif commun. Vous serez surpris de voir comment un aménagement efficient de la salle de réunion peut dynamiser votre équipe.

# 03

Conference furniture  
Konferenzmöbel  
Tables de conférence

**IN THE ROLE OF TEAM WORK IS  
ESSENTIAL FOR THE FUNCTIONING  
AND DEVELOPMENT OF EVERY  
ORGANISATION.**

Team work promotes the exchange of thoughts, views and opinions, supports creativity and motivates action. A good meeting area should enhance these processes, help to focus on the essence of conversation and in achieving a common goal. You will be surprised how good arrangement of a conference room can contribute to the efficient work of your team.



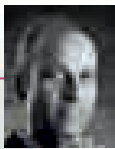

DESIGN  
Jens Korte

CX 3200

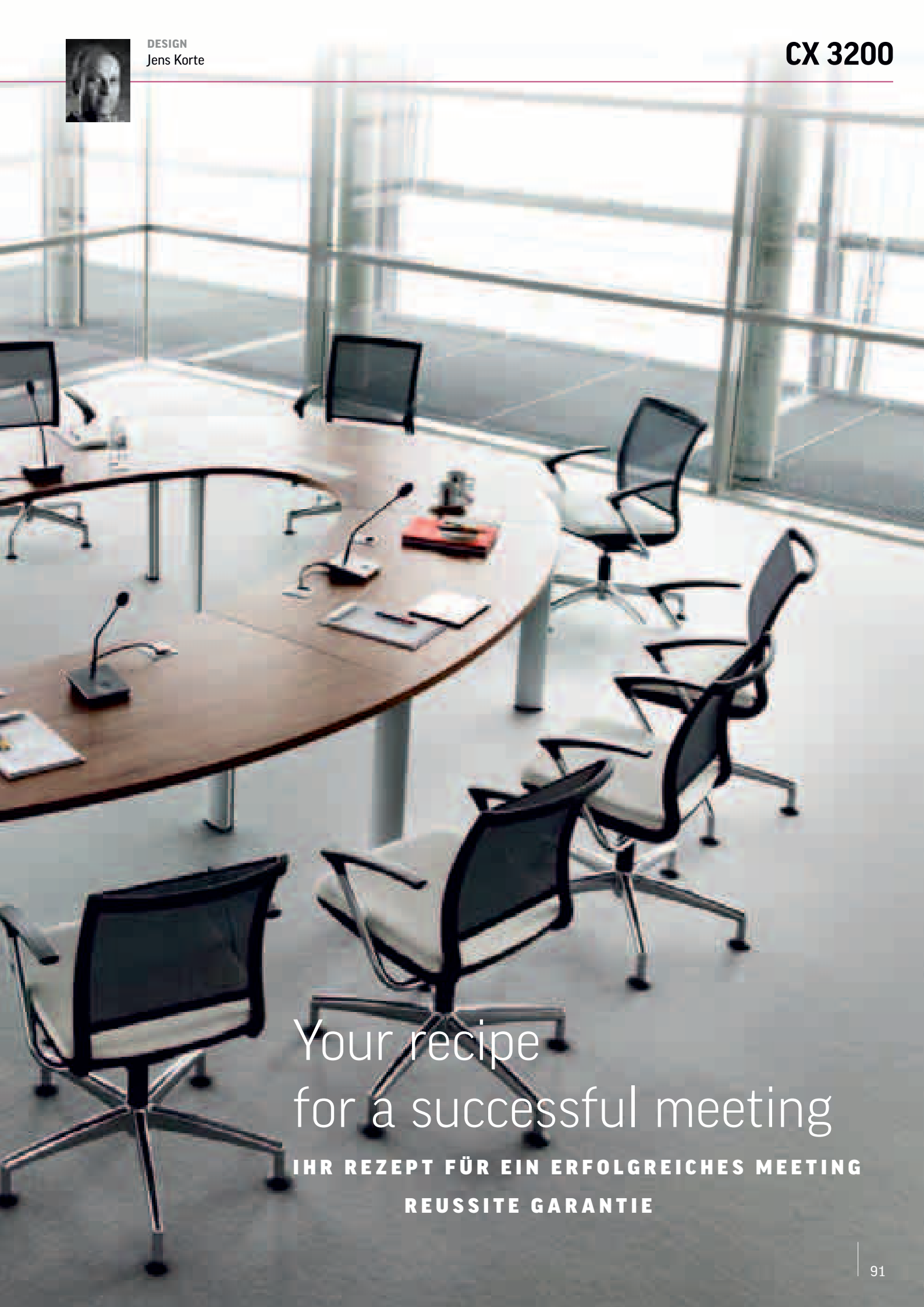

Your recipe  
for a successful meeting

IHR REZEPT FÜR EIN ERFOLGREICHES MEETING  
REUSSITE GARANTIE



## Elegant and modern while staying flexible and practical.

The CX 3200 conference table system is a combination of light design and intuitive and easy assembly without the use of any tools. The system's very extensive product range offers a broad spectrum of arrangement options. It allows arranging different types of conference settings, both traditional and more sophisticated.



**Elegant und modern, zusätzlich flexibel und praktisch.** Das Konferenztischsystem CX 3200 ist eine Kombination aus leichter Bauweise und intuitiver und einfacher Montage ohne jegliches Werkzeug. Die große Produktvielfalt des Systems bietet ein breites Spektrum an Gestaltungsmöglichkeiten. Es ermöglicht die Einrichtung verschiedener Tagungsanordnungen, sowohl traditionell als auch gehoben.

**Le système de tables de conférence qui allie élégance, modernité, flexibilité et fonctionnalité.** Si vous cherchez des produits de conception épurée qui garantissent un assemblage intuitif sans outils, CX 3200 vient à la rencontre de vos besoins. Une très large gamme de produits offre de nombreuses possibilités d'aménagement, du plus simple au plus complexe.



The **CX 3200** makes sure the work of your team is organised well. Its functionality is enriched with an extensive range of dedicated multimedia ports and an aesthetically pleasing wire trunking system. Natural veneers and high quality laminates available on offer will add elegance to your conference room.

**CX 3200** sorgt dafür, dass die Arbeit Ihres Teams gut organisiert ist. Die Funktionalität wird durch das breite Spektrum an entsprechenden Multimediaports mit einer ästhetischen, kabellosen Bedienung komplettiert. Auf Anfrage erhältliche Furnier- oder hochwertige Laminatoberflächen geben Ihrem Konferenzraum zusätzliche Eleganz.

La gamme **CX 3200** permet d'organiser le travail de votre équipe. Elle propose un large éventail de ports multimédias, complété d'un système de gestion des câbles électriques esthétiques. Les finitions disponibles en placage bois ou en stratifié de haute qualité rehaussent le caractère prestigieux de votre salle de conférence.

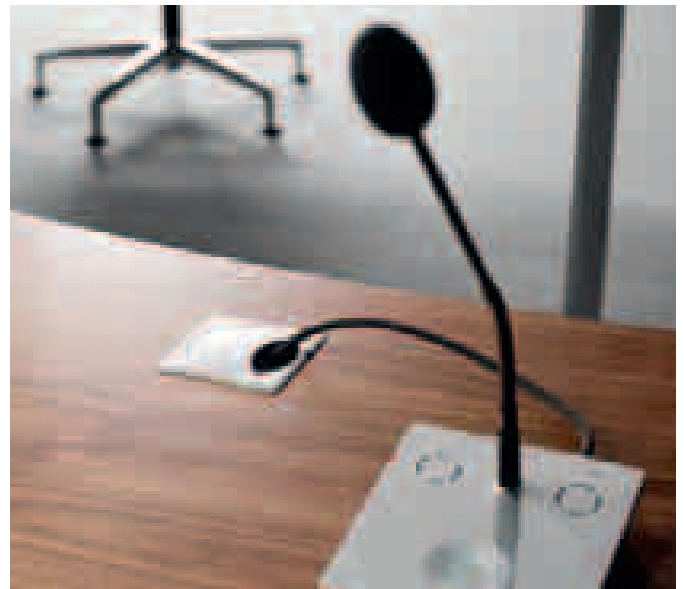







Comfortable and aesthetically pleasing working conditions are essential. Modesty panels ensure privacy to people sitting in a meeting: slab panels or metal panels made from black perforated sheet metal are available. A patented system for fixing legs to table tops reduces the number of legs so your conference room will look more elegant and seat more people.



Komfortable und angenehme Arbeitsbedingungen sind von wesentlicher Bedeutung. Fußraumbanden sorgen für die Privatsphäre der Tagungsteilnehmer: Sichtschutzblenden oder perforierten Metallblenden sind erhältlich. Ein patentiertes System, um die Tischbeine mit der Tischplatte zu verbinden, reduziert die Anzahl der Beine und sorgt somit für eine elegantere Optik und mehr Beinfreiheit.

Un espace de travail esthétique et confortable contribue à la performance des employés. Les voiles de fond en panneaux ou en tôle noire sont disponibles pour un plus grand confort. Grâce au système spécial de fixation breveté des pieds, nous pouvons utiliser le pied soit en piètement isolé soit en piètement partagé.





Table tops

CX 3200 modular conference table system is distinguished by its lack of supporting structure (no frame) and the quick assembly of legs to table top without the need to use any tools. The CX 3200 is a mobile system offering unlimited arrangement options with the use of a minimum number of legs. The table top is made from five ply blockboard with a total thickness of 32 mm. Top structure consists of a core made from 22 mm poplar wood strips, density 470 kg/m<sup>3</sup>, stuck together and covered with 1 mm veneer sheet and 3 mm MDF sheet. Depending on the type of finish the top is covered with veneer or laminate. The underside of a top is covered with grey colored anti-tension laminate. Melaminated table tops have edges covered with ABS edge banding, thickness 2 mm, while veneered tops have edges veneered with natural edge banding, thickness 2 mm. The CX 3200 table leg is composed of a carcass made from die-cast aluminium which is powdercoated to RAL 9006. A 2 mm thick anodized aluminium profile is attached to the carcass. A white (RAL 9016) powder-coated leg available with a matching white carcass. A matt black anodised leg available with a matching powder-coated carcass. Legs are fitted with levelling glides with an adjustment range of ±10 mm. For better protection of wooden floors legs with felt glides are available optionally. A leg is fixed to a table top with levers made from plastic. Total table height: 740 mm (top 32 mm + leg 708 mm).

Tischplatten

Das modulare Konferenztischsystem CX 3200 zeichnet sich durch die rahmenlose Tragkonstruktion und die schnelle werkzeuglose Montage der Beine und Tischplatten aus. CX 3200 ist ein mobiles System, das nahezu unbegrenzte Möglichkeiten der Anordnung mit einer minimalen Anzahl von Tischbeinen bietet. Die Tischplatte besteht aus 5 einzelnen Platten mit einer Gesamtstärke von 32 mm. Der Kern der Tischplatte ist 22 mm stark und gefertigt aus miteinander verbundenen Pappelholzstreifen, die eine Dichte von 470 kg/m<sup>3</sup> haben und zusätzlich mit einem 1 mm starken Furnierblatt und einer 3 mm starken MDF-Platte verklebt werden. Je nach Kundenwunsch besteht die Oberfläche aus Furnier oder Laminat. Die Unterseite der Tischplatte ist mit einer grauen Anti-Tension-Beschichtung versehen. Die Kanten der laminierten Tischplatten haben eine 2 mm starke ABS-Kante. Tischplatten mit Furnier sind mit einer natürlichen 2 mm starken Furnierumlaufkante versehen. Das CX 3200-Tischbein besteht aus einer Aluminium-Druckgussplatte, pulverbeschichtet in der Farbe RAL 9006 mit einem Fuß aus 2 mm starken, eloxierten Aluminiumprofil. Passend zur weißen Schale ist ein pulverbeschichtetes Gestell (RAL 9016) in weiß erhältlich. Für das in mattschwarz eloxalbeschichtete Gestell ist eine passende pulverbeschichtete Schale wählbar. Die Tischbeine sind mit Nivelliergleitern mit einem Einstellbereich von ±10 mm versehen. Zum Schutz von Holzböden sind die Nivelliergleiter auch mit Filzbelag erhältlich. Die Tischbeine werden mittels Kunststoffhebeln mit der Tischplatte verbunden. Gesamthöhe des Tisches: 740 mm (Platte 32 mm + Beine 708 mm).

Plans de travail

Le système de tables de conférence modulaire CX 3200 se distingue par l'absence de structure porteuse (aucun cadre) et par l'assemblage rapide du piètement au plan de travail sans outillage ni visserie. CX 3200 est un système modulaire offrant des possibilités illimitées d'agencement tout en utilisant un nombre minimal de pieds (pieds partagés). Le plan de travail est en lamellé collé d'une densité de 470 kg/m<sup>3</sup> et d'une épaisseur totale de 32 mm. Des platines spéciales en acier épais de 4 mm sont incrustées dans les plans de travail auxquels les pieds sont fixés. En fonction du type de finition, le plan de travail est recouvert d'un placage bois vernis ou stratifié. Le dessous est recouvert d'une couche stratifiée anti-tension de couleur gris. Les plans de travail stratifiés ont les bords recouverts d'un chant ABS de 2 mm d'épaisseur, tandis que les plans de travail vernis ont les bords recouverts d'une bande de chant en ébénisterie naturelle de 2 mm d'épaisseur. Le piètement est disponible en finition blanc époxy (RAL 9016), assorti au cadre blanc, ainsi qu'en finition aluminium anodisé noir mat, assorti au cadre noir époxy. Le piètement des tables CX 3200 est composé d'un corps d'aluminium forgé, époxy RAL 9006. Le piètement est doté en option d'une goulotte d'électrification verticale en acier époxy noir. Les pieds sont ajustés avec des vérins de réglage d'une amplitude de ± 10 mm. Pour une meilleure protection des revêtements de sol fragiles, des pieds dotés de patins en feutre sont disponibles en option. Le mécanisme de fixation est intégré au piètement. Les pieds sont fixés aux plans de travail en manœuvrant des leviers en plastique. Hauteur totale de table: 740 mm (plan de travail - 32 mm, piètement - 708 mm).

Desk top shapes | Tischplattenformen | Formes de plateaux

Rectangular  
| Rechteckig  
| Rectangulaire

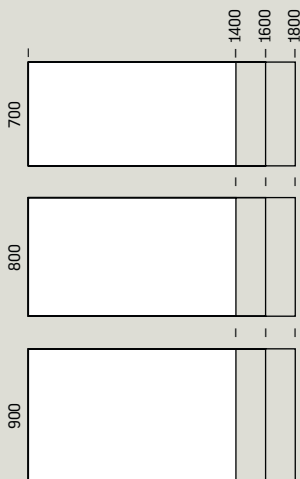

Square  
| Quadratisch  
| Carré

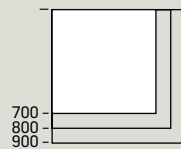

90° ¼ circle with intercut  
| 90° ¼ Kreis beidseitig gerundet  
| Entrecoupe 90° ¼ rond

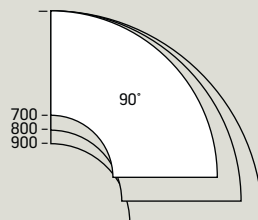

90° ¼ circle  
| 90° ¼ Kreis  
| 90° ¼ rond

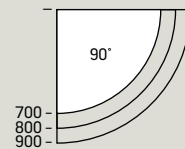

120° with intercut  
| 120° beidseitig gerundet  
| Entrecoupe 120° circulaire

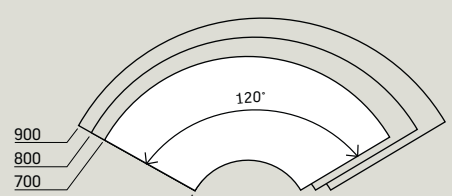

¼ ellipse  
| ¼ Ellipse  
| ¼ ellipse

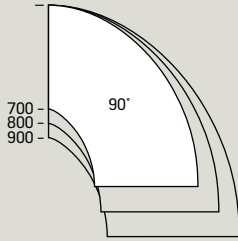

60° both side rounded  
| 60° beidseitig gerundet  
| 60° deux côtés arrondis

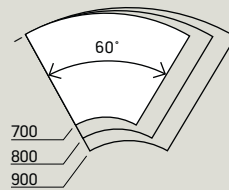

45° one side rounded  
| 45° einseitig gerundet  
| 45° côté extérieur arrondi

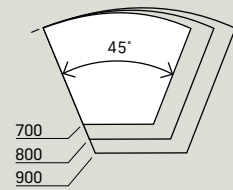

45° both side rounded  
| 45° beidseitig gerundet  
| 45° deux côtés arrondis

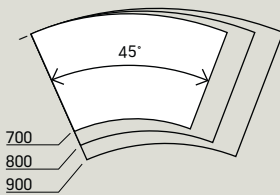

30° both side rounded  
| 30° beidseitig gerundet  
| 30° deux côtés arrondis

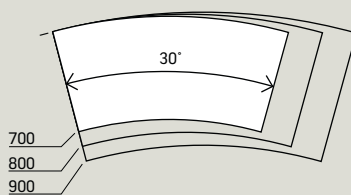

Sail  
| Segelförmig  
| «Voile»

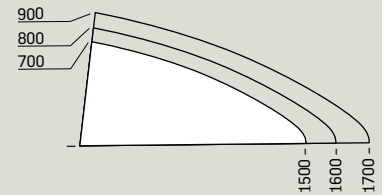

## Modesty panels

The system offers 2 types of modesty panels: slab panels and panels made from perforated sheet metal. Colour patterns of the slab modesty panels are consistent with the colours of table tops, while the metal panels are offered in black RAL 9005 as a standard. Modesty panels are fixed to tables with special fixtures for quick assembly and disassembly.

## Fussraumblanden

Das System ist mit zwei Arten von Fußraumblanden erhältlich: Holzblenden und Blenden aus perforiertem Metall. Die Farbgebung der Holzblenden entspricht jeweils der Farbe der Tischplatten, die Metallblenden werden standardmäßig in der Farbe schwarz RAL 9005 angeboten. Die Sichtblenden können mit speziellen Verbindungsvorrichtungen schnell und einfach an den Tischen angebracht und wieder abgenommen werden.

## Voiles de courtoisie

Le système propose 2 types de voile de fond: des panneaux de bois ou des plaques en métal perforé. Les couleurs des voiles de fond bois correspondent aux couleurs du plan de travail, tandis que les panneaux métalliques sont de couleur noire RAL 9005 en série. Les voiles de courtoisie sont fixés aux tables par des accessoires spéciaux pour un montage / démontage rapide.

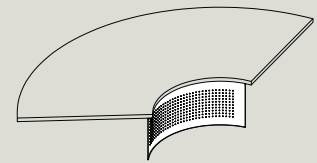
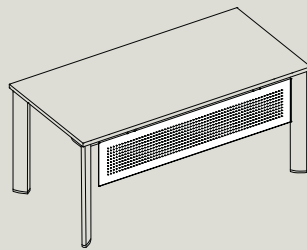
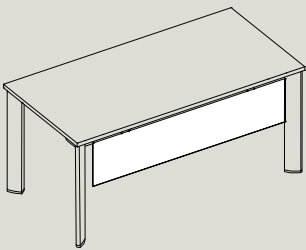

## Trolley

The system offers special trolley for legs and table tops storage or transportation purposes.

## Wagen

Für das System ist ein spezieller Wagen für die Lagerung oder den Transport von Tischbeinen und Tischplatten erhältlich.

## Chariot

Le système propose un chariot de transport pour les pieds et les plateaux.

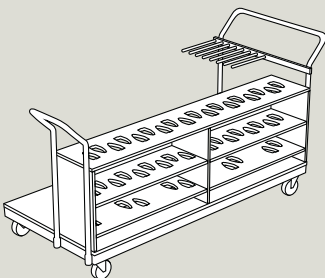

Module configuration examples | Konfigurationsbeispiele | Exemples de configurations

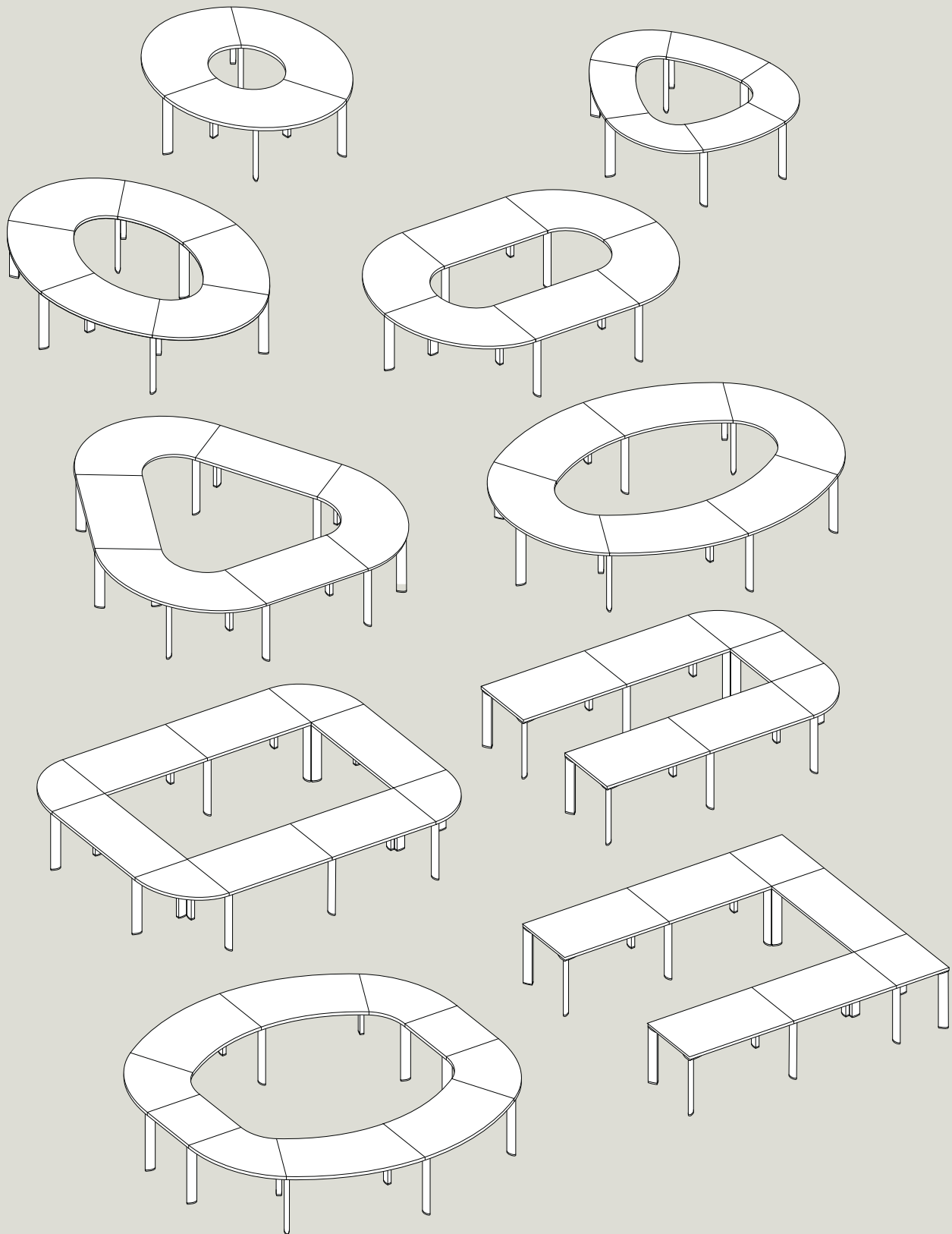

# Flexible arrangement and easy storage

**FLEXIBLE ARRANGEMENTS  
UND EINFACHE LAGERUNG**

**ARRANGEMENT FLEXIBLE,  
STOCKAGE FACILE**



Compact, light and fast to assemble. This is **Flib** – a system of mobile, foldable conference tables which allows you to tailor the space to your current needs. Its arrangement potential makes it useful when you want to quickly adapt a room for a training session, meeting of a project group, teleconference or job interview. It is perfect in locations where every square metre counts.



Kompakt, leicht und schnell aufzubauen. Das ist **Flib** – ein mobiles, klappbares Konferenztischsystem, das ermöglicht, für gegebenen Anlass entsprechenden Platz zu schaffen. Seine Flexibilität ist sehr nützlich, wenn man mit wenigen Handgriffen eine andere Raumsituation schaffen möchte, wie z. B. eine Trainingseinheit, das Meeting einer Projektgruppe, eine Telefonkonferenz oder ein Bewerbungsgespräch. Es eignet sich perfekt für Orte, an denen jeder Meter genutzt werden muss.

Compact, léger et rapide à installer, **Flib** est un système de tables de conférence avec plateaux rabattables qui permet de personnaliser l'espace de travail selon vos besoins, à un moment donné. Grâce à ces tables, vous aurez la possibilité d'organiser rapidement une réunion, une vidéoconférence, une formation, voire une entrevue. Ces tables sont particulièrement adaptées aux espaces réduits.







Flib saves space, time and energy. You can use it to arrange a meeting area in just a few minutes. Thanks to their hinged tops, Flib conference tables take up little space when stored.

Flib spart Platz, Zeit und Energie. Sie können Flib benutzen, um in wenigen Minuten einen Meetingbereich zu schaffen. Dank der klappbaren Tischplatten benötigen Flib-Konferenztische nur wenig Lagerplatz.

Le système Flib est un exemple de mobilité et modularité. En quelques secondes vous adaptez les tables à vos besoins. Le plateau rabattable et la forme du piètement facilitent le rangement des tables après utilisation.



## Mobile conference tables

The Flib family of mobile, folding conference tables consists of tables available in 5 different shapes, as well as 2 table tops serving as connectors for 90 degree angles. The quick enlargement of conference space is possible thanks to the combination of rectangular and oval table tops.

All the tables are built on a moveable base in an ALU or chrome version, with 4 castors (65 mm). Two of these castors are equipped with a brake. Mounted on this construction is a melaminated on both sides flip top, 25 mm thick, which can be folded up to enable effective storage of the tables. Tables available also on glides.

Flib tables can be easily mounted together by using special plastic connectors. In order to facilitate the joining of tables with the help of connectors, four additional metal elements are located on their surface, making it easy to fit the table top edges together. It is simple and intuitive to connect the system's elements, and depending on your needs, this solution enables the creation of any table layout.

## Mobile Konferenztische

Die mobilen, klappbaren Flib-Konferenztische sind mit fünf verschiedenen Plattenformen und zwei 90-Grad-Verbindungsplatten erhältlich. Durch die Kombination von rechteckigen und ovalen Platten kann ein Konferenzraum im Handumdrehen vergrößert werden. Alle Tische sind mit einem verchromten oder alusilbernen, mobilen Gestell erhältlich. Dazu werden vier 65-mm-Rollen geliefert, von denen zwei blockierbar sind. An dieses Gestell werden die zusammenklappbaren, beidseitig melaminbeschichteten 25 mm starken Tischplatten montiert, die platzsparend gelagert werden können. Alle Tische sind auch mit Bodengleitern erhältlich.

Mit speziellen Verbindungselementen aus Kunststoff können Flib-Tische ganz leicht miteinander verbunden werden. Auf den Oberflächen der Verbindungsplatten befinden sich zusätzlich vier Metallelemente, die das Verbinden der Tische und die Einpassung in die Plattenecken erleichtern. Dieses intuitive und modulare Verbindungskonzept ermöglicht je nach Bedarf einen einfachen Aufbau beliebiger Tischkonstellationen.

## Tables de conférence mobiles

Les tables de conférence mobiles avec plateaux rabattables Flib sont disponibles en 5 différentes formes de plateaux et 2 angles de liaison. Les plateaux sont fixés en usine sur la structure en époxy alu ou chrome, cette structure est équipée de 4 roulettes diamètre 65 mm dont deux freinées. Une version sur patins existe également. Les plateaux sont en mélaminé d'une épaisseur de 25 mm. Après utilisation, la structure du pied permet un stockage facile.

Pour faciliter la mise en place d'ensemble de tables, des connecteurs permettent de lier les tables entre elles. Concernant les angles de liaison, des platines en métal rendent l'assemblage beaucoup plus rapide. Un système qui permet de s'adapter à tous les espaces de réunion.

### Desk top shapes | Tischplattenformen | Formes de plateaux

Flib M01

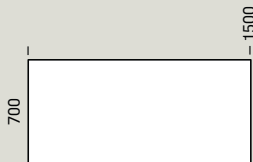

Flib M02

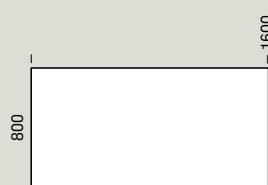

Flib M03

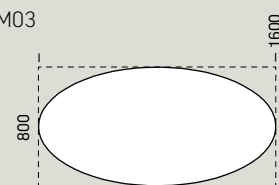

Flib M04

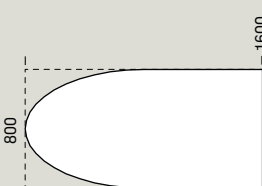

Flib M05

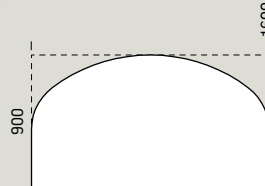

Flib F06

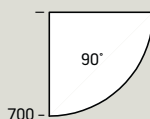

Flib F07

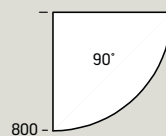

### Table base | Tischgestell | Piètement

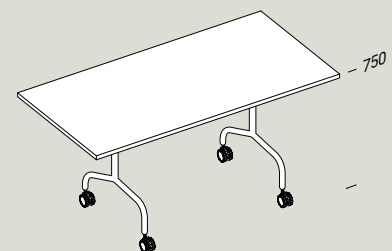

Module configuration examples | Konfigurationsbeispiele | Exemples de configurations

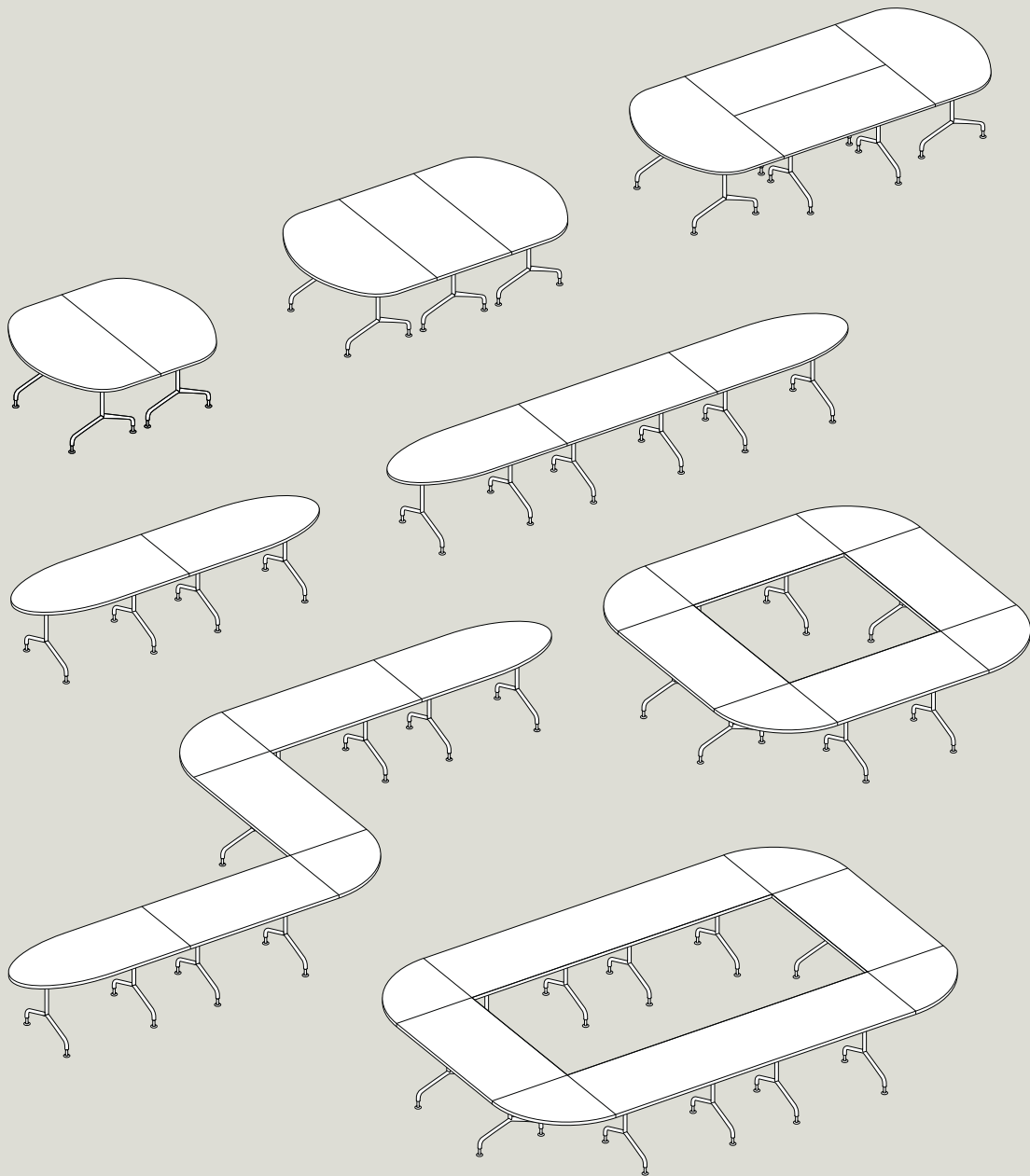



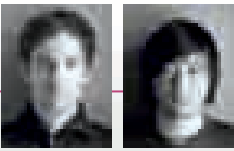

DESIGN  
Gernot Oberfell, Jan Wertel, WertelOberfell

eRange

# Pure elegance of form

**PURE ELEGANZ DER FORMEN**

**LA FORME PURE ET L'ELEGANCE**





The conference room is the heart of any company. It is here that visionary strategies are developed, brilliant ideas born and essential negotiations carried out. It is here that initial proposals are put forward and finishing touches are made. **eRange** conference arrangements offer the prestige. They provide support for dynamic managers and their team.

Der Konferenzraum ist das Herz einer Firma. Hier werden visionäre Strategien entwickelt, brillante Ideen geboren und wichtige Verhandlungen geführt. Vorschläge werden umgesetzt und Projekten der letzte Schliff verpasst. **eRange**-Konferenzmöbel bieten Prestige. Sie unterstützen den dynamischen Manager und sein Team.

La salle de conférence est le cœur de l'entreprise. C'est ici que les stratégies sont exposées, que les idées naissent et les négociations les plus importantes sont menées. Les tables de conférence du système **eRange** n'ont pas de semblables. Elles sont un vrai support pour le manager dynamique et son équipe.



Spaces for round power supply ports have been smartly designed to sit within the table support columns. As a result, they become absolutely invisible when not in use and provide power supply and multimedia access when required.

Die Stromanschlüsse sind intelligent in ausziehbaren Säulen auf dem Tisch eingebaut. Folglich sind diese komplett versteckt, wenn sie nicht gebraucht werden, aber sorgen bei Bedarf für Strom und Multimediazugang.

Les ports électriques ronds ont été conçus pour faciliter l'accès aux prises médias. Non utilisés, ils deviennent complètement invisibles.





The perfect image is composed of tiny details. eRange produces elegant and soft interiors with favourable conditions for when you need to concentrate and come up with the best solution. It allows you to focus on the essence of things.

Ein perfektes Bild setzt sich aus winzigen Details zusammen. Wenn Sie sich konzentrieren und die beste Lösung finden müssen, sorgt eRange mit einer eleganten und weichen Inneneinrichtung für vorteilhafte Bedingungen. Es ermöglicht Ihnen, sich auf die Hauptsache zu konzentrieren.

Les détails de votre mobilier participent à l'image de votre entreprise. L'élégance et la simplicité apparente du système eRange favorisent la concentration et la prise de bonnes décisions.



## Conference tables

Conference tables are an integral part of the eRange line. They come in units or as free standing pieces. Conference table desktops are structured in a similar way to eRange desks (see page 26). Dimensions of conference tables are 1200 x 1400 mm for the external unit (rounded off on one side) or the internal unit, and 2200 x 1200 mm for the free standing table. Modular tables can be built of internal and external components to make up sets of virtually unlimited lengths. The offer is completed with a 450 mm high coffee table.

## Konferenztische

Konferenztische sind ein wesentlicher Bestandteil der eRange-Produktreihe. Sie sind als Modul oder freistehend erhältlich. Die Platten der Konferenztische sind ähnlich aufgebaut wie die der eRange-Schreibtische (siehe Seite 26). Die Maße der äußeren Module (an einer Seite abgerundet) und der inneren Module betragen 1200 x 1400 mm, die freistehenden Tische sind 2200 x 1200 mm groß. Die modularen Tische können aus inneren und äußeren Modulen zusammengestellt werden und sind daher nahezu unendlich verlängerbar. Das Angebot wird durch den 450 mm hohen Beistelltisch komplettiert.

## Tables de conférence

Les plateaux des tables de conférence du système eRange sont disponibles par module ou autonome. La structure des plateaux de tables est identique à celle des bureaux (voir page 26). Les tables de conférence existent en trois dimensions: module externe, arrondi d'un côté (1200 x 1400 mm), module interne (1200 x 1400 mm), table de conférence monobloc (2200 x 1200 mm). Les modules externes et internes permettent d'assembler une table de conférence d'une longueur presque infinie. En complément, nous proposons une table de 450 mm de hauteur.

### Modular conference table | Modularer Konferenztisch | Table de conférence modulaire

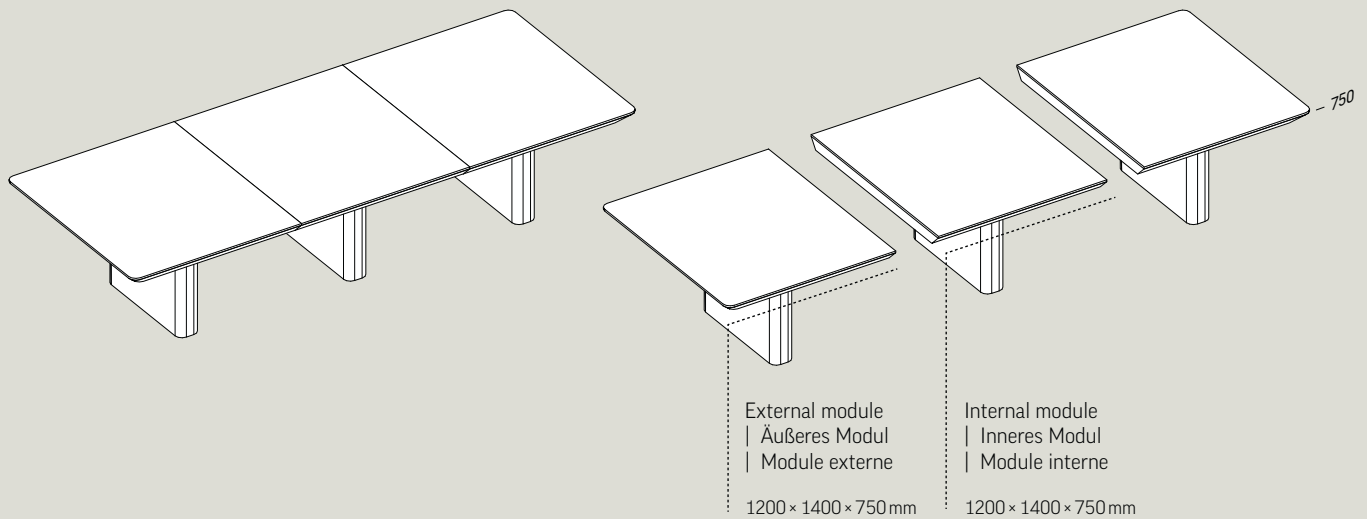

### Free-standing conference table | Freistehender Konferenztisch | Table de conférence autonome

2200 x 1200 x 750 mm

1200 x 600 x 450 mm

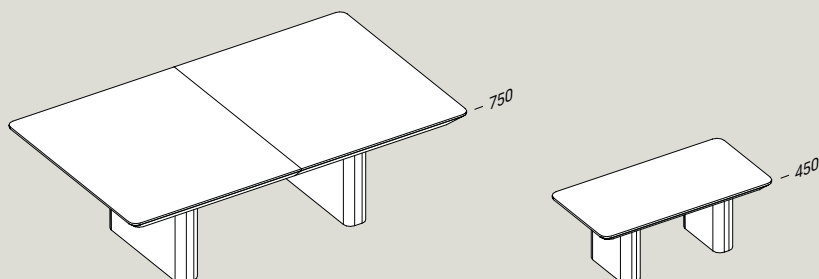



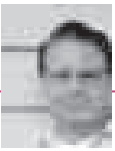

In a conference room every detail is important, improving the comfort of talks and making agreement easier. **SQart** conference arrangements allow you to create spaces that are not only comfortable but also elegant, showing that the company cares about even the tiniest details. It will always be a positive casing point for your business partners.

In einem Konferenzraum ist jedes Detail wichtig, das hilft, den Komfort bei Verhandlungen zu verbessern und so das Erzielen von Einigungen zu vereinfachen. **SQart**-Konferenzmöbel erlauben Ihnen, Räume zu schaffen, die nicht nur komfortabel, sondern auch elegant sind und zugleich zeigen, dass Ihr Unternehmen Wert auf Details legt. Dies wird immer ein überzeugendes Argument für Ihre Geschäftspartner sein.

Dans la salle de conférence chaque détail compte. Le système de tables de conférence **SQart** vous permet de créer un espace non seulement confortable, mais aussi élégant, montrant que votre société prend soin des moindres détails. C'est toujours un argument convaincant pour vos partenaires.





### Conference tables

It is difficult to imagine a complete office furniture system without conference tables. The SQart system offers conference tables on metal legs that complement the regular office furniture. The conference table tops are made of 25 mm double side melaminized chipboard (class E1) or veneered (closed-lacquered veneer).

### Konferenztische

Ein vollständiges Büromöbelsystem kommt kaum ohne einen Konferenztisch aus. Das SQart-System bietet Konferenztische mit Metallbeinen, welche die Serie komplettieren. Die Tischplatten der Konferenztische sind aus 25 mm starken, beidseitig melaminbeschichteten oder furnierten Holzwerkstoffplatten (Klasse E1) gefertigt und mit Versiegelungslack behandelt.

### Tables de conférence

Il est difficile d'imaginer un système de mobilier complet sans tables de conférence. Le système SQart offre les tables de conférence avec pieds en métal (SQart Workstation) ou pieds en bois massif (pour gamme SQart Managerial). Les plateaux des tables de conférence sont en panneaux de particules de 25 mm d'épaisseur de classe E1, finition en stratifié double face ou en finition ébénisterie (pores fermés).

### Bases | Gestelle | Piètements

#### 1 SQart Workstation

Steel rectangular leg  
| Rechteckige Stahlbeine  
| Pied carré en acier

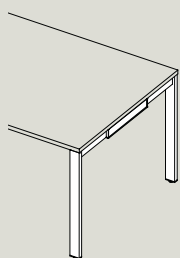

1400 × 1400 × 720 mm

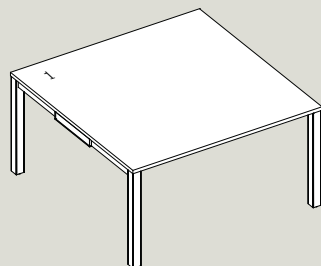

2400 × 1000 × 720 mm

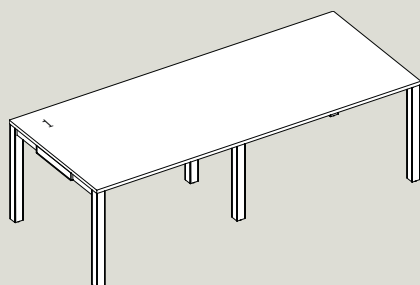

1600 × 900 × 1100 mm

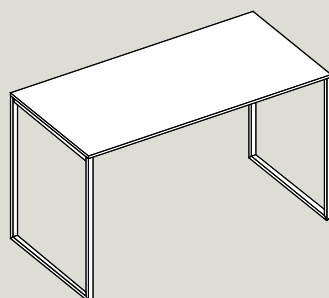

#### 2 SQart High Table

Steel rectangular O leg  
| Rechteckiges Kufengestell  
| Pied carré fermé en acier

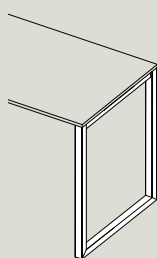

2000 × 1000 × 720 mm

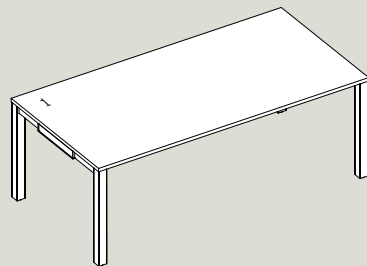

2400 × 1200 × 720 mm

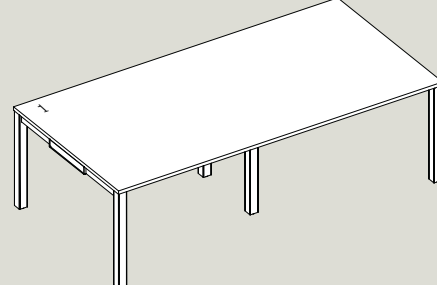

1800 × 900 × 1100 mm

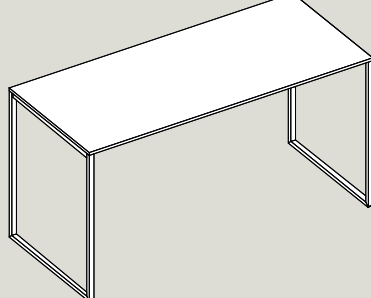

2000 × 900 × 1100 mm

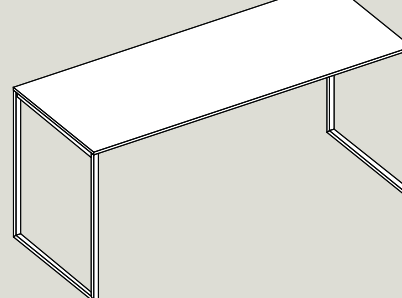





A non-standard, attention drawing shape of the top and extra accessories – power supply and multimedia ports. **Easy Space** conference tables have a lot to offer. The recessed legs provide more space, contributing to the comfort of those in a meeting.

Eine außergewöhnliche Oberflächenform, die die Aufmerksamkeit auf sich zieht und zusätzliche Elemente bietet – wie Strom- und Multimediaanschlüsse. **Easy Space**-Konferenztische haben viel zu bieten. Die klappbaren Tischbeine sorgen für mehr Platz und tragen zum Komfort während eines Meetings bei.

La forme inhabituelle des plateaux, ainsi que les équipements supplémentaires tels que les ports électriques et multimédia font du **Easy Space** un système de réunion idéal. Les pieds en retrait augmentent l'espace et le confort des participants à la réunion.





### Conference tables

Shapes and dimensions of conference tables are chosen in order to create many different configurations to fulfil all demands of modern conference rooms or meeting zones. Conference table construction is identical to the desks construction. Tops are made of 25 mm fine chipboard class E1, melaminated double-coated. Rounded, squared or T legs can be fixed to those tops. "Barrel" tables with rounded or squared legs optionally can be equipped with a manual high adjustment (720-840 mm). It is possible to use the IB CONNECT electrical port as option.

### Konferenztische

Dank der großen Vielfalt an Tischformen und -größen lassen sich zahlreiche Konfigurationen verwirklichen, um allen Anforderungen moderner Konferenzräume oder Besprechungsbereiche gerecht zu werden. Die Konferenztische sind genauso konstruiert wie die Schreibtische. Die Platten bestehen aus einer 25 mm starken Feinholzwerkstoffplatte (Klasse E1) mit beidseitiger Melaminbeschichtung. An die Platten können runde oder quadratische Beine oder T-Fuß-Gestelle montiert werden. Bootsförmige Tischplatten mit runden oder quadratischen Beinen können optional mit einer manuellen Höhenverstellung (720-840 mm). Auf Wunsch kann das elektrische Anschlussmodul IB CONNECT integriert werden.

### Tables de conférence

Les tables de conférence Easy Space facilitent la communication dans le bureau. Elles permettent de créer des configurations pour répondre à toutes les demandes des salles de conférence et de réunion. Elles sont en panneaux de particules de 25 mm de classe E1, finition mélaminée, sur cadre porteur en acier avec pieds carrés, ronds ou en forme de «T». En plus des tables avec plateaux rectangulaires et carrés, le système propose également les tables «tonneaux» sur cadre porteur, avec piètement rond ou carré. Les tables avec piètement rond et carré sont en option réglables en hauteur manuellement (720-840 mm). Port IB CONNECT en option.

#### Tables on square/round legs | Tische mit quadratischen/runden Beinen | Tables avec piètement carré / rond

1400 x 700 x 720 mm

1400 x 1400 x 720 mm

2000 x 1200/800 x 720 mm

2400, 2800, 3200, 3600, 4000 x 1200/800 x 720 mm

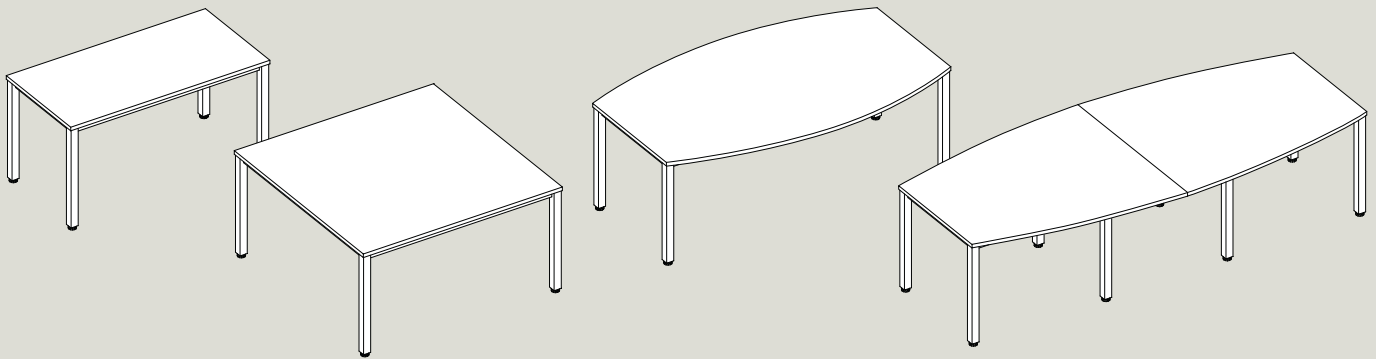

#### Tables on T legs with electric height adjustment | Tische mit T-Fuß-Gestell mit elektrischer Höheneinstellung | Tables avec piètement T-réglables en hauteur électriquement

Rectangular  
| Rechteckig  
| Rectangulaire

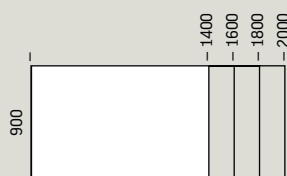
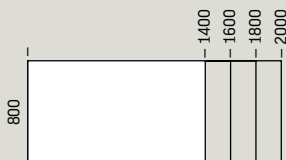

„Barrel“  
| „Bootsförmig“  
| «Tonneau»

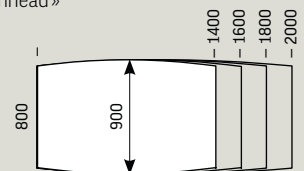



DESIGN  
Mac Stopa



Tauko Modular Table



Tauko Table

Sample arrangements of modular tables

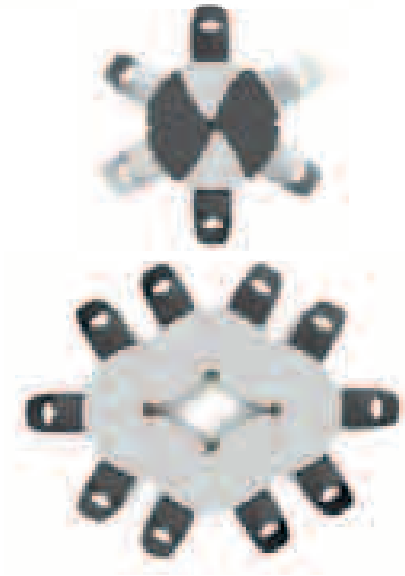
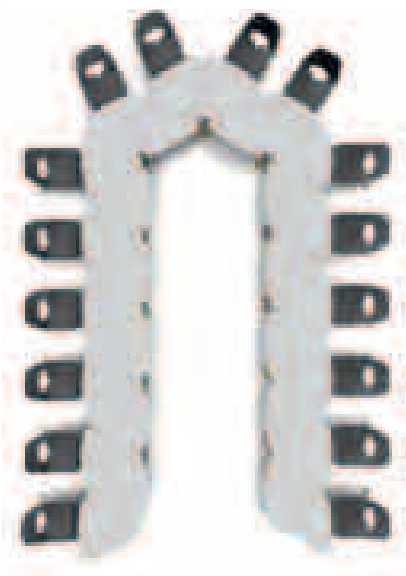

According to the **home office** design trend, Tauko tables are characterised by soft, aesthetically pleasing organic shapes and high quality wooden elements. This modern trend which aims to give office interiors a cosy, home-like atmosphere, has become more popular in recent years. However, the aim is not to

replicate a home interior completely, but to play with its chosen motifs – from introducing home elements into office spaces, through providing solutions that facilitate the process of personalizing a workstation, to designing meeting zones or canteens using natural materials (e.g. wood or natural fabrics) and warm colours.

Basierend auf dem Home Office Design Trend zeichnet sich Tauko durch weiche, angenehm anzusehende organische Formen und den Einsatz qualitativ hochwertiger Holzelemente aus. In den letzten Jahren gewinnt dieser Trend, dessen Ziel es ist, den Büroräumen häusliche, warme Atmosphäre zu verleihen, immer stärker an Bedeutung. Es geht dabei jedoch nicht um eine ideale Wiedergabe der Innenräume des Hauses, sondern vielmehr um ein Spiel mit ausgewählten Motiven. Von der Einführung häuslicher Elemente über die Bereitstellung von Lösungen zur einfachen Personalisierung des Arbeitsplatzes bis hin zur Planung von Meetingzonen oder Kantinen unter Verwendung natürlicher Materialien (z.B. Holz oder Naturstoffe) und warmer Farben.

La table Tauko, qui s'inscrit dans la tendance home office design, se caractérise par ses formes souples, organiques, agréables à l'œil, ainsi que par ses éléments en bois de haute qualité. Cette tendance, devenue populaire ces dernières années, consiste à créer une ambiance casanière et de bien-être. Il ne s'agit cependant pas de recréer parfaitement l'intérieur d'une maison, mais de jouer avec certains thèmes: introduire des équipements de la maison dans un espace de bureau, mettre en place des solutions permettant de mieux personnaliser un poste de travail, utiliser des matières naturelles (comme le bois ou les textiles naturels) et des coloris chaleureux pour construire des espaces de réunion ou des cafétérias.



Tauko Coffee Table

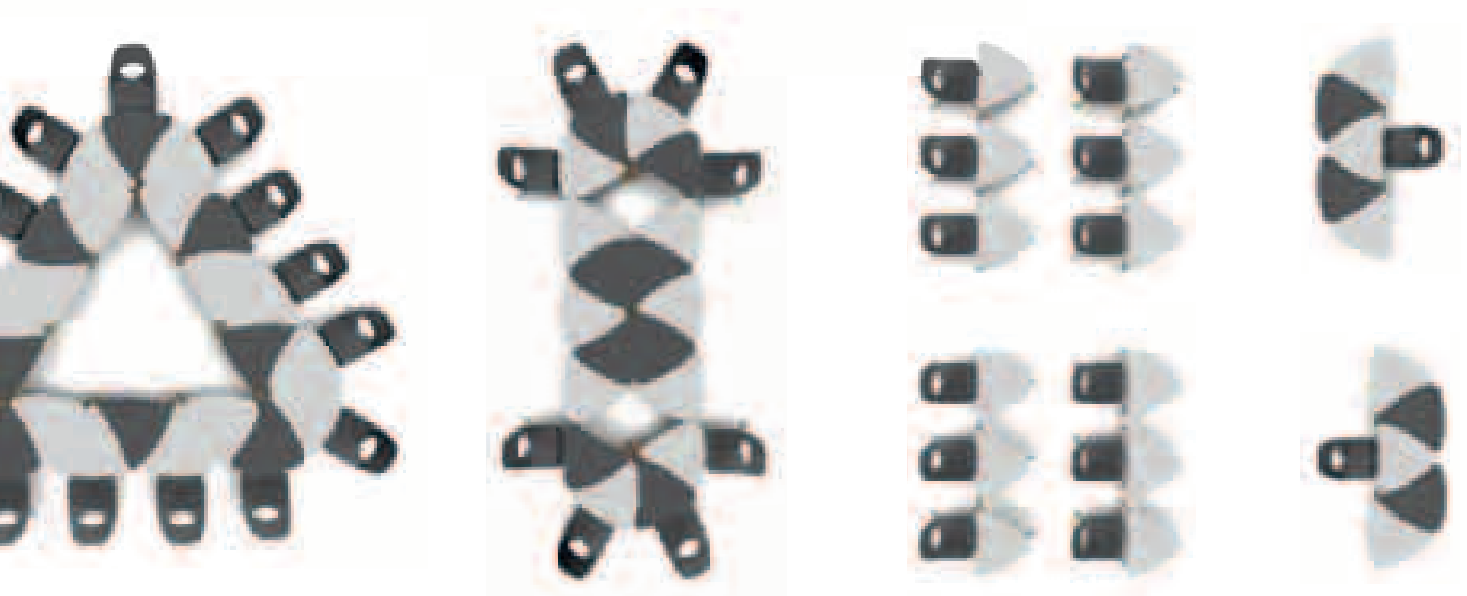

The palette of finishes and the colour concept that harmonizes perfectly with the new trends make the **Tauko** ideal solutions not only for offices, but also for hotels and cafes. Thanks to their modularity, the tables are also perfect for conference halls and training rooms.

Durch die breite Auswahl an Oberflächen sowie die neue, trendsetzende Farbgebung eignet sich **Tauko** ideal sowohl für Büros, Cafés als auch Hotels. Durch die Modularität der Tische kann Tauko in Konferenz- und Schulungssälen eingesetzt werden.

Une gamme de finitions ainsi que des coloris conformes aux dernières tendances font de **Tauko** un meuble parfait, autant pour des bureaux que pour des cafés et hôtels. Les tables modulaires seront quant à elles idéales dans les salles de réunions et de formation.

Stacking up to  
| Stapelbar bis zu  
| Empilable par  
3



Tables

The table top is 25 mm thick, available in melamine (BI or MS) and with a matching ABS edge. The 4-leg wooden base contains metal elements (LWM). The base is produced of wooden components made of lacquered natural beech solid wood. Metal components are powder-coated in RAL 9003 white colour. Modular tables can be used in various layouts; rearrangement of the layout is possible in an easy and quick way. The characteristic attractive shape of the table top gives the whole table a designer look.

Tische

Die 25 mm starke Tischplatte ist mit Melamin, in den Farben BI White oder MS slate, beschichtet und ist mit einer umlaufenden ABS-Kante versehen. Das 4-Bein Holzgestell verfügt über Metallelemente (LWM). Die Holzkomponenten des Gestells in Buche natur sind mit einem Lack auf Wasserbasis gestrichen. Die Metallkomponenten sind pulverbeschichtet in der Farbe RAL 9003 White. Optional können schwarze Rollen für Teppichböden angebracht werden. Die modularen Tische können in verschiedenen Zusammenstellungen genutzt sowie einfach und schnell neu kombiniert werden. Die charakteristische, attraktive Form der Tischplatte verleiht dem gesamten Tisch ein individuelles Design.

Tables de réunion

Le plateau de table d'une épaisseur de 25 mm est disponible en finition mélaminé (BI ou MS) et avec un chant ABS assorti. Le piètement à 4 pieds contient des éléments métalliques (LWM). Il est en bois massif de hêtre, en finition vernis naturel. Les composants en métal sont en finition époxy de couleur blanche (RAL 9003). Les tables modulaires peuvent être utilisées selon des configurations diverses; leur disposition peut être modifiée facilement et rapidement. La forme caractéristique unique du plateau donne à toute la table un look tendance.

Square top | Quadratische Platten | Plateaux carrés

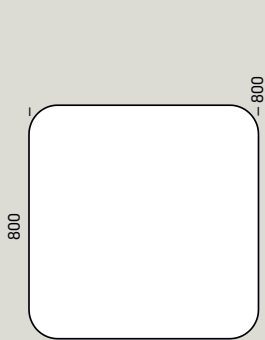

Coffee table  
| Café Tisch  
| Table de café

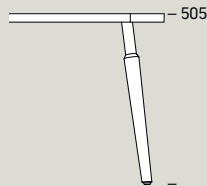
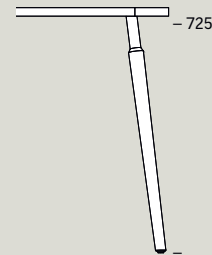
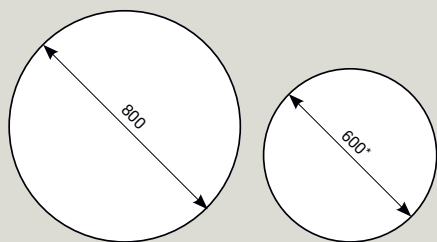

Table  
| Tisch  
| Table



Round tops | Runde Platten | Plateaux ronds



Coffee table  
| Café Tisch  
| Table de café

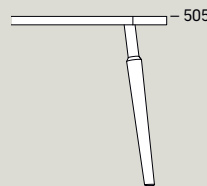
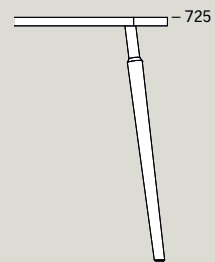
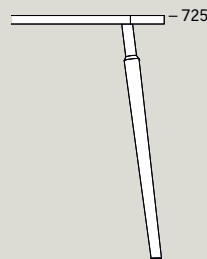
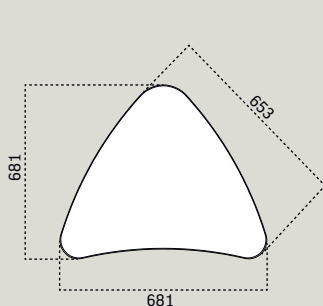

Table  
| Tisch  
| Table



\* Only for coffee table  
| Nur für Café Tische  
| Uniquement pour table de café

Modular table | Modularer Tisch | Table modulaire





**Attention!** Axo tables and chairs available in "Nowy Styl Group - Project Chairs" catalogue.  
**Hinweis!** Axo-Tische und -Stühle finden Sie im Katalog „Nowy Styl Group - Projektstühle“.  
**Attention!** Les tables et les sièges Axo sont présentés dans le catalogue « Project Chairs ».



Let yourself be surprised! **Axo** tables will change your thinking about a meeting space. Extremely easy to store, move and link, Axo will face up to every challenge. The tables can be stored in high vertical stacks ensuring economic use of warehouse space. You can instantly link them into rows to arrange any, even very small conference spaces.

Lassen Sie sich überraschen! Mit **Axo** werden Sie ihre Denkweise über Meetingbereiche ändern. Ausgesprochen einfach zu lagern, zu transportieren und miteinander zu verbinden. Axo stellt sich jeder Herausforderung. Die Tische können in der Höhe auf vertikalen Stapeln gelagert werden und benötigen so nur wenig Platz im Lagerraum. Sie können die Tische einfach zu Reihen verbinden, um Platz im kleinsten Konferenzraum zu schaffen.

Laissez-vous surprendre! Les tables **Axo** vont changer l'idée que vous aviez de la réunion. Extrêmement facile à stocker, transférer et combiner, les tables Axo relèvent chaque défi! Les tables sont empilables verticalement pour assurer une utilisation optimale de l'espace de stockage. Grâce à la connexion en rangée possible, votre salle sera instantanément transformée en salle conférence.



700 × 500 × 740mm



1



2



2



## Tables SQart

The SQart system offers mobile tables with the following tops:

- | square tops – 600 × 600 mm and 800 × 800 mm
- | round tops – Ø 600 mm and Ø 800 mm

Mobile table tops are made of 25 mm melamine board. Tables are equipped with 4 lockable castors. Table heights: fixed – 720 mm, with pneumatic height adjustment with a range of 720 to 1120 mm.

## SQart-Tische

Das SQart-System umfasst mobile Tische, die mit den folgenden Platten erhältlich sind:

- | Quadratische Platten – 600 × 600 mm und 800 × 800 mm
- | Runde Platten – Ø 600 mm und Ø 800 mm

Die Tischplatten sind aus 25 mm starken, melaminbeschichteten Platten gefertigt. Die Tische sind mit vier blockierbaren Rollen ausgestattet. Tischhöhen: feststehend – 720 mm, höhenverstellbar mit pneumatischer Höheneinstellung im Bereich von 720 bis 1120 mm.

## Tables SQart

Le système SQart propose des tables mobiles avec les plateaux :

- | carrés – 600 × 600 mm et 800 × 800 mm
- | ronds – Ø 600 mm and Ø 800 mm

Les plateaux sont en panneaux de particules de 25 mm d'épaisseur de classe E1, mélamine double face. Les tables mobiles sont équipées des roulettes à frein. Elles sont disponibles avec hauteur fixe : 720 mm ou avec un vérin de réglage pneumatique : 720-1120 mm.

1



600 × 600 × 720 (720-1120) mm



800 × 800 × 720 (720-1120) mm

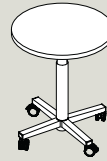

Ø 600 × 720 (720-1120) mm



Ø 800 × 720 (720-1120) mm

## Tables Easy Space

Tables – used at meetings in the workstation area or in the communication zones. The top is made of 25 mm fine chipboard class E1, melamine double – coated. The base of the table is made of a powder coated or chromium plated leg attached to a round, cast iron plate. Height: 720 or 1135 mm. Mobile tables – used at meetings in the workstation area. The top is made of 25 mm fine chipboard class E1, melamine double – coated. The base of the table is made of a powder coated or chromium plated leg attached to a mobile base. Height: 720 mm.

## Easy Space-Tische

Tische für Besprechungen in den Arbeits- oder Kommunikationsbereichen. Die Platten sind aus einer 25 mm starken, doppelseitig melaminbeschichteten Feinholzwerkstoffplatte (Klasse E1) gefertigt. Das Gestell besteht aus einem pulverbeschichteten oder verchromten Bein, montiert auf einer gusseisernen Platte. Mobile Tische im Bereich der Arbeitsplätze setzen sich aus einer beidseitig melaminbeschichteten 25 mm starken Feinholzwerkstoffplatte (Klasse E1), sowie dem Tischgestell, bestehend aus einem pulverbeschichteten oder verchromten Bein, das auf einem mobilen Gestell montiert ist, zusammen. Höhe: 720 mm.

## Tables Easy Space

Le plateau est en panneau de particules de 25 mm de classe E1, finition mélaminée. Le piètement est en métal chromé ou époxy, avec une embase ronde en fonte. Hauteur : 720 mm ou 1135 mm. La table mobile peut être utilisée lors de réunions dans l'espace de travail. Le plateau est en panneau de particules de 25 mm de classe E1, finition mélaminée. Le piètement est en métal chromé ou époxy, fixé à une base mobile. Hauteur : 720 mm.

2



Ø 800 × 720 mm



Ø 800 × 720 mm

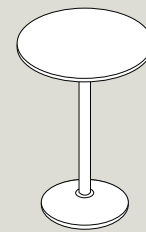

Ø 800 × 1135 mm

**DE EIN BEREICH, IN DEM EIN STÄNDIGER  
AUSTAUSCH VON FRAGEN UND  
INFORMATIONEN STATTFINDET: HEUTZUTAGE  
MUSS EINE EMPFANGSTHEKE EINE VIELZAHL  
VON FUNKTIONEN ERFÜLLEN.**

Der Empfang ist nicht nur das "Gesicht" des Unternehmens und ein Begegnungsraum, sondern auch ein Arbeitsbereich, in dem die unterschiedlichsten Anliegen behandelt werden. Damit all diese Aufgaben erfüllt werden, muss der Empfangsbereich mit durchdachten Konzepten geeignet gestaltet werden. Unsere Vorschläge geben Antworten auf diese Anforderungen.

**FR AGITATION, RAPIDITE, MULTI ACTIVITES,  
VOICI CE QUE REPRESENTE L'ACCUEIL  
AUJOURD'HUI.**

C'est souvent le premier contact entre l'entreprise et son client mais c'est aussi un lieu qui remplit des fonctions très variées. Nous souhaitons vous apporter une solution réfléchie et aboutie.

# 04

Reception furniture  
Empfangsmöbel  
Réception

**IN A PLACE WHERE A CONSTANT SEA OF QUESTIONS AND INFORMATION FLOW BACK AND FORTH: THESE DAYS A RECEPTION DESK HAS TO FULFIL A NUMBER OF FUNCTIONS.**

It is not just the face of a company and a meeting area, but also a working zone in which plenty of different issues are dealt with. To face all those tasks well-thought-out solutions must be in place, so it is particularly important to have a well designed reception area. Our suggestions respond to those needs.



# Functionality as a good start

**FUNKTIONALITÄT FÜR EINEN GUTEN START**

**LA FONCTIONNALITÉ EST UN BON DÉBUT**





The reception area is the showpiece of every office – the thing that really matters is the first impression. Research published by Glasgow University clearly shows that we tend to form our opinion about a new person we meet within only 500 milliseconds of hearing their voice. The same applies for an office space – once we see it, we can form an opinion of the whole company very quickly.

However, we cannot forget that a reception area is still a workplace. Therefore it must be functional and adjusted to the needs of its users.

Der Empfang ist die Visitenkarte eines Büros – denn der erste Eindruck zählt bekanntlich. Von der Universität Glasgow veröffentlichte Untersuchungen zeigen, dass wir uns unsere Meinung über eine Person, die wir neu kennenlernen, innerhalb von 500 Millisekunden bilden, sobald wir ihre Stimme gehört haben. Diese Ergebnisse lassen sich auch auf das Büro-Design übertragen, da die Gestaltungslinie viel über das gesamte Unternehmen aussagt. Es sollte jedoch nicht vergessen werden, dass der Empfang auch ein Arbeitsplatz ist. Daher sollte dieser funktionell sein und die Bedürfnisse des Benutzers berücksichtigen.

L'espace d'accueil est une véritable carte de visite de chaque bureau: nous savons tous que c'est la première impression qui compte. D'après une étude publiée par l'Université de Glasgow, 500 millisecondes suffisent pour se forger une première opinion d'une nouvelle personne, dès qu'on entend sa voix. Cela vaut également pour l'aspect d'un bureau, qui nous permet de nous forger une opinion sur l'ensemble de l'entreprise. Il ne faut pas oublier cependant que l'accueil est également un espace de travail et, en tant que tel, il doit être fonctionnel et répondre aux besoins de son utilisateur.





### Reception

The 150 mm thick Sand reception wall is made of chipboard covered with hardly flammable polyurethane foam of 35 kg/m<sup>3</sup> density and an upholstery fabric. The wall cover is made of 18 mm thick melamine faced chipboard. The walls can be complemented with any desks from the Nowy Styl Group's offer.

### Rezeption

Das Wandelement für die Sand Rezeption besitzt eine Tiefe von 150 mm und besteht aus einem Kern aus Spanplatten, welcher mit schwerentflammarem Formschaum mit einer Raumdichte von 35 kg/m<sup>3</sup> und ausgewählten Bezugsstoffen gepolstert wird. Die Abdeckplatte besteht aus einer 18mm dicken Melaminplatte. Die Wandelemente können mit jedem Tisch aus dem Sortiment der Nowy Styl Group kombiniert werden.

### Réception

Les cloisons de la réception Sand, d'une épaisseur de 150 mm, sont réalisées en panneaux de particules, recouvertes d'une mousse de polyuréthane d'une densité de 35 kg/m<sup>3</sup> et tapissées d'un tissu. Le plateau supérieur est en PPSM d'une épaisseur de 18 mm. Les cloisons peuvent être assorties à n'importe quel des bureaux de l'offre Nowy Styl Group.

Reception - 1 desk, height 1200 mm, depth 900 mm.  
 | Rezeption - 1 Tisch, Höhe 1200 mm, Tiefe 900 mm.  
 | Réception : 1 bureau, hauteur 1200 mm, profondeur 900 mm

Reception - 2 desk, height 1200 mm, depth 900 mm.  
 | Rezeption - 2 Tische, Höhe 1200 mm, Tiefe 900 mm.  
 | Réception : 2 bureaux, hauteur 1200 mm, profondeur 900 mm

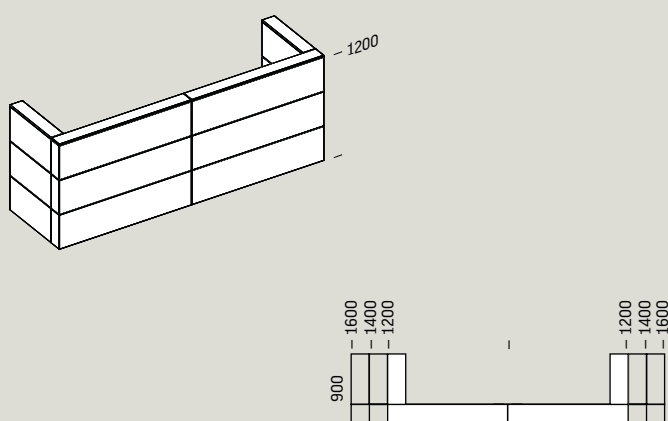
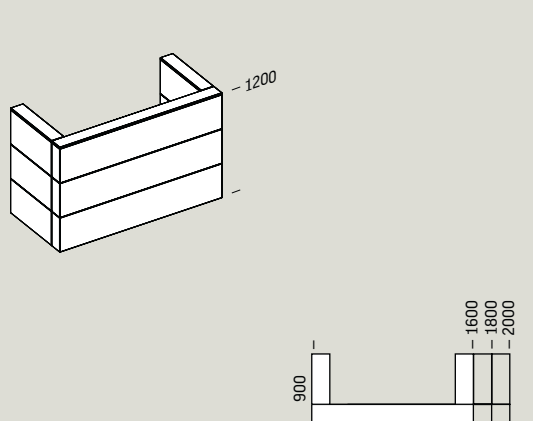

Reception - 1 desk, height 1200 mm, depth 1100 mm.  
 | Rezeption - 1 Tisch, Höhe 1200 mm, Tiefe 1100 mm.  
 | Réception : 1 bureau, hauteur 1200 mm, profondeur 1100 mm

Reception - 2 desk, height 1200 mm, depth 1100 mm.  
 | Rezeption - 2 Tische, Höhe 1200 mm, Tiefe 1100 mm.  
 | Réception : 2 bureaux, hauteur 1200 mm, profondeur 1100 mm

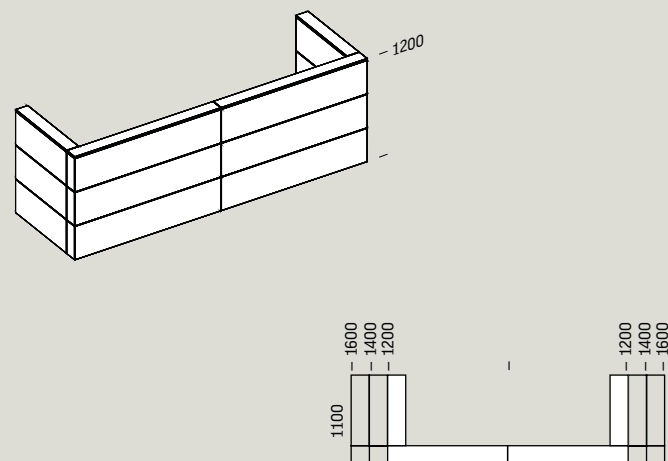
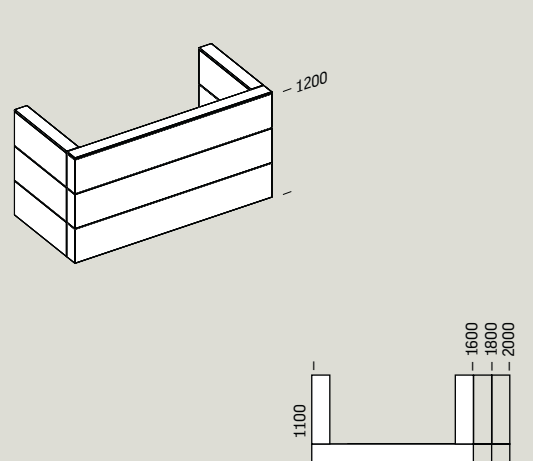





# Introduction to success

**DER EINSTIEG ZUM ERFOLG**

**L'INVITATION AU SUCCES**



**Velum** reception counters have been designed based on a simple and solid structure of desks on slab-end legs. Thanks to the modules with different heights and shapes you can add variety to your counter, as well as freely extend and adapt it to the needs of a specific enterprise. Additional upholstered panels will help you pick colours consistent with your corporate identity.

**Velum** Empfangstresen wurden auf dem soliden Aufbau von Seitenwagentischen konzipiert. Dank der Module mit unterschiedlichen Höhen und Formen können Sie Abwechslung in Ihre Empfangstheke bringen. Ebenso können Sie diese auch frei erweitern und an die Bedürfnisse Ihres Unternehmens anpassen. Mit den zusätzlichen, gepolsterten Paneelen können Sie Ihre Theken in den Firmenfarben gestalten.

Les banques d'accueil **Velum** sont constituées en panneaux de mélamine simples et robustes. Les modules existent dans des tailles et des formes différentes offrant de nombreuses possibilités de configuration. Les panneaux tapissés sont disponibles dans une large gamme de couleurs qui mettront en valeur l'identité de votre entreprise.

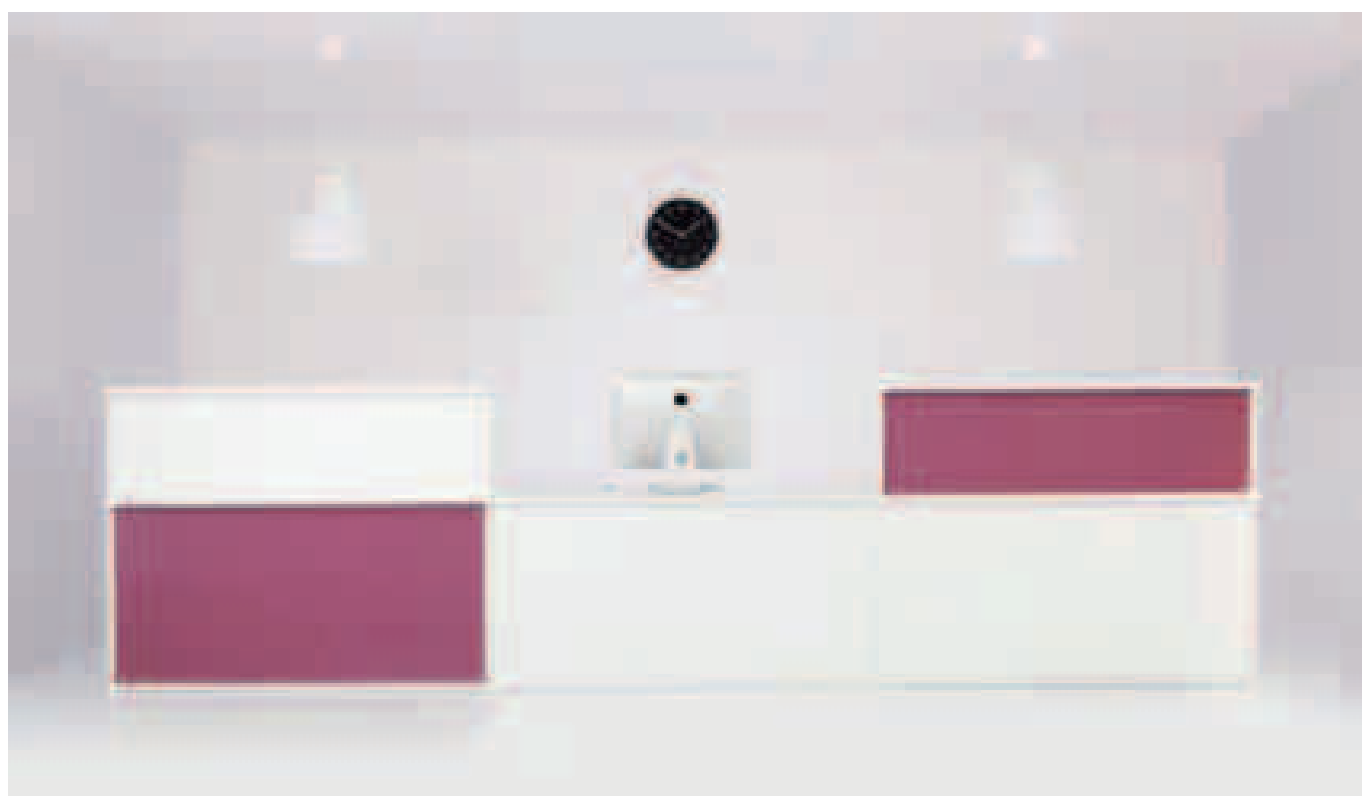

## Reception counters

Velum reception counters are available as two types of unit: straight and corner. Counter supporting structure is made of 25 mm melamine-coated fine chipboard class E1. Counter upper top and main top are made of 25 mm board, and edges are finished with 2 mm ABS edge banding. The fronts of the straight units are made of 12 mm fine chipboard while the corner units have fronts made of 3 mm high density fibreboard (the colour of HDF is always grey). Counter fronts can be non-upholstered, or upholstered on one or both sides. The front of the straight unit has a modesty panel which is always melamine-coated on the inside. On the corner units, upholstering the internal parts is not possible. Counter units are joined together with metal elements fitted on the bottom side of the main top to form one whole. In the high unit, the lower component of the counter is joined to the upper component with cam and dowel fixings which secure the upper component against uncontrolled sliding.

Corner units are also available in laminates.

## Empfangstheken

Velum-Empfangstheken sind in zwei Ausführungen erhältlich: gerade Theken und Ecktheken. Der Rahmen der Theke besteht aus einer 25 mm starken, melaminbeschichteten Holzwerkstoffplatte der Klasse E1. Die Abdeckplatte sowie die Hauptplatte der Theke bestehen aus einer 25 mm starken Holzwerkstoffplatte, die mit einer 2 mm starken ABS-Kante versehen ist. Die Front der geraden Ausführung besteht aus einer 12 mm starken Feinholzwerkstoffplatte, die Front der Ausführung über Eck ist aus einer 3 mm starken HDF-Platte (Farbe grau) gefertigt. Die Fronten sind wahlweise ohne oder mit Stoffbezug, einseitig oder beidseitig bezogen, erhältlich. Die Vorderseite der geraden Theke ist mit einer Fußraumbundle ausgestattet, die auf der Innenseite melaminbeschichtet ist. Bei den Ecktheken können die Innenseiten nicht mit Stoffbezug angeboten werden. Die Thekenelemente können mithilfe von Metallelementen, die sich auf der Unterseite der Platte befinden, miteinander verbunden werden. Bei der hohen Ausführung ist die obere Komponente an der unteren Komponente durch Exzenterbeschläge montiert und somit sicher verbunden. Eckmodule sind ebenfalls in Laminat erhältlich.

## Banques d'accueil modulaires

Les banques d'accueil Velum sont disponibles selon deux types de modules: module droit ou module d'angle. La structure des modules est faite de panneaux de particules de 25 mm d'épaisseur de classe E1. Le plateau supérieur et le plan de travail sont en panneaux de particules finition mélaminée de 25 mm avec un chant ABS de 2 mm d'épaisseur. Les façades des modules frontaux sont recouvertes d'un panneau de particules de 12 mm d'épaisseur alors que les modules d'angle sont en fibre de haute densité de 3 mm (toujours de couleur grise). Les façades des modules peuvent être tapissées ou non, sur une ou deux faces. La façade du module frontal dispose d'un voile de fond toujours mélaminé sur la partie interne. Dans les modules d'angle, les parties internes ne peuvent pas être tapissées. Les modules de banque sont reliés entre eux par des éléments métalliques. Sur les modules hauts, les éléments sont vissés pour éviter de glisser.

Module d'angle est également disponible en stratifié.

Straight low unit  
| Gerades, niedriges Modul  
| Module droit bas

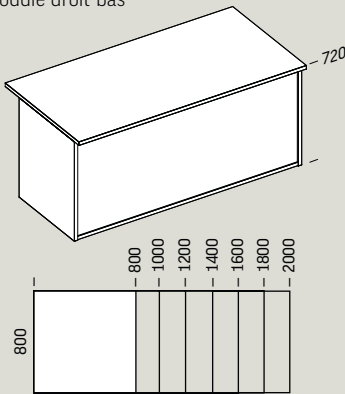

Internal low corner unit  
| Nach innen gerundetes, niedriges Eckmodul  
| Module d'angle interne bas

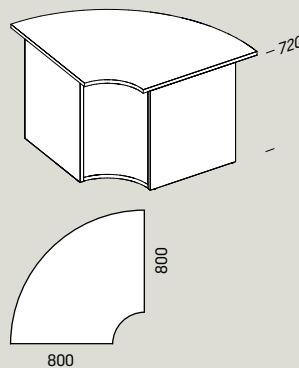

External low corner unit  
| Nach außen gerundetes, niedriges Eckmodul  
| Module d'angle externe bas

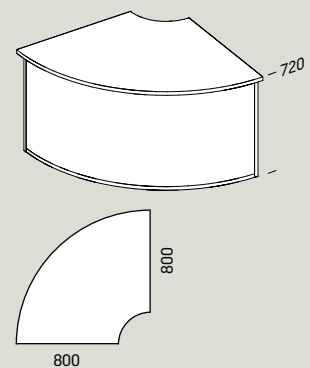

Straight high unit  
| Gerades, hohes Modul  
| Module droit haut

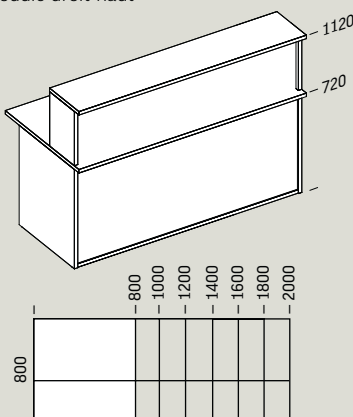

Internal high corner unit  
| Internes, hohes Eckmodul  
| Module d'angle interne haut

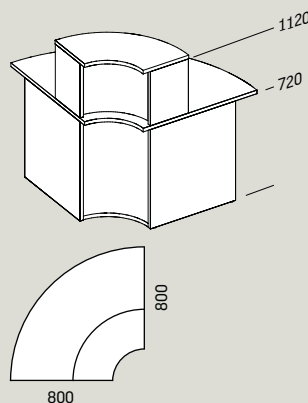

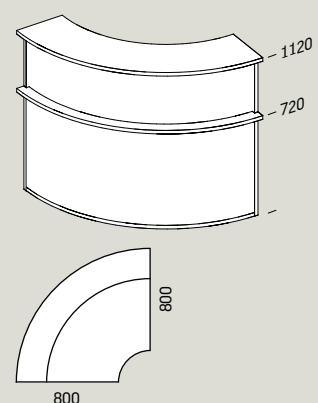

External high corner unit  
| Externes, hohes Eckmodul  
| Module d'angle externe haut

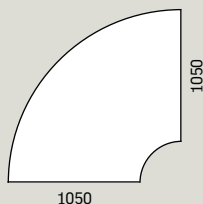
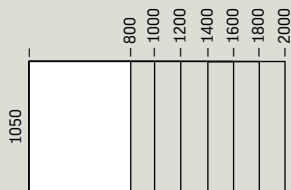
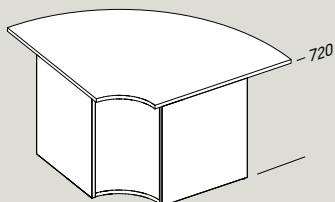
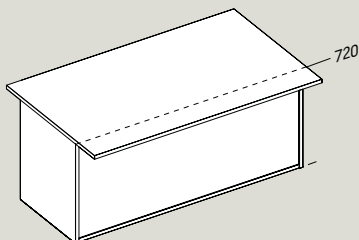

Straight low unit  
 | Gerades, niedriges Modul  
 | Module droit bas

External low corner unit  
 | Nach innen grundetes, niedriges Eckmodul  
 | Module d'angle interne bas



 Table with increased depth is a solution designed to support people with disabilities  
 | Die Tische mit größerer Tiefe wurden für Menschen mit besonderen Bedürfnissen entwickelt.  
 | Profondeur sous tablette d'accueil spécialement conçue pour l'accueil des personnes à mobilité réduite.

Module configuration examples | Konfigurationsbeispiele | Exemples de configurations

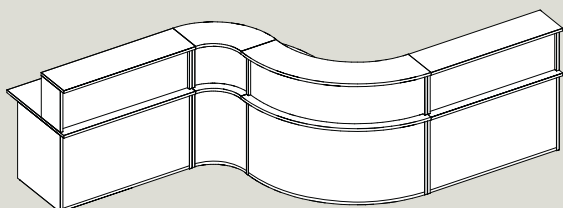
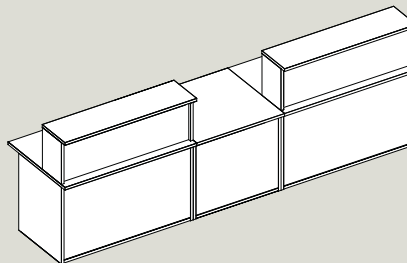
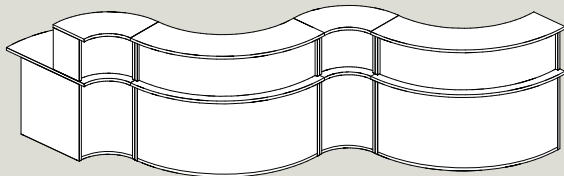
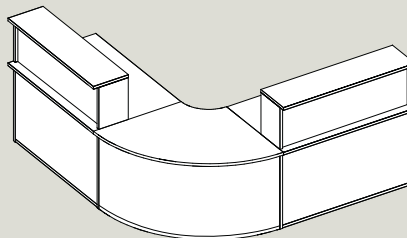
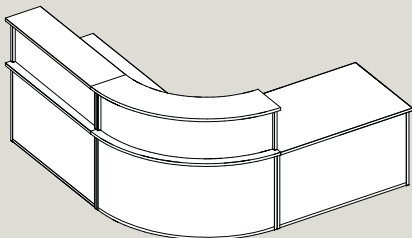
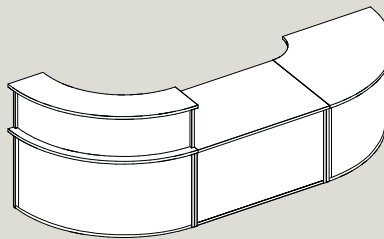
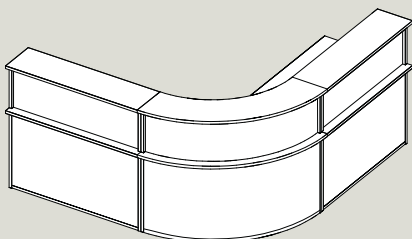

Nice to see you

SCHÖN, SIE ZU SEHEN!

BIENVENUE

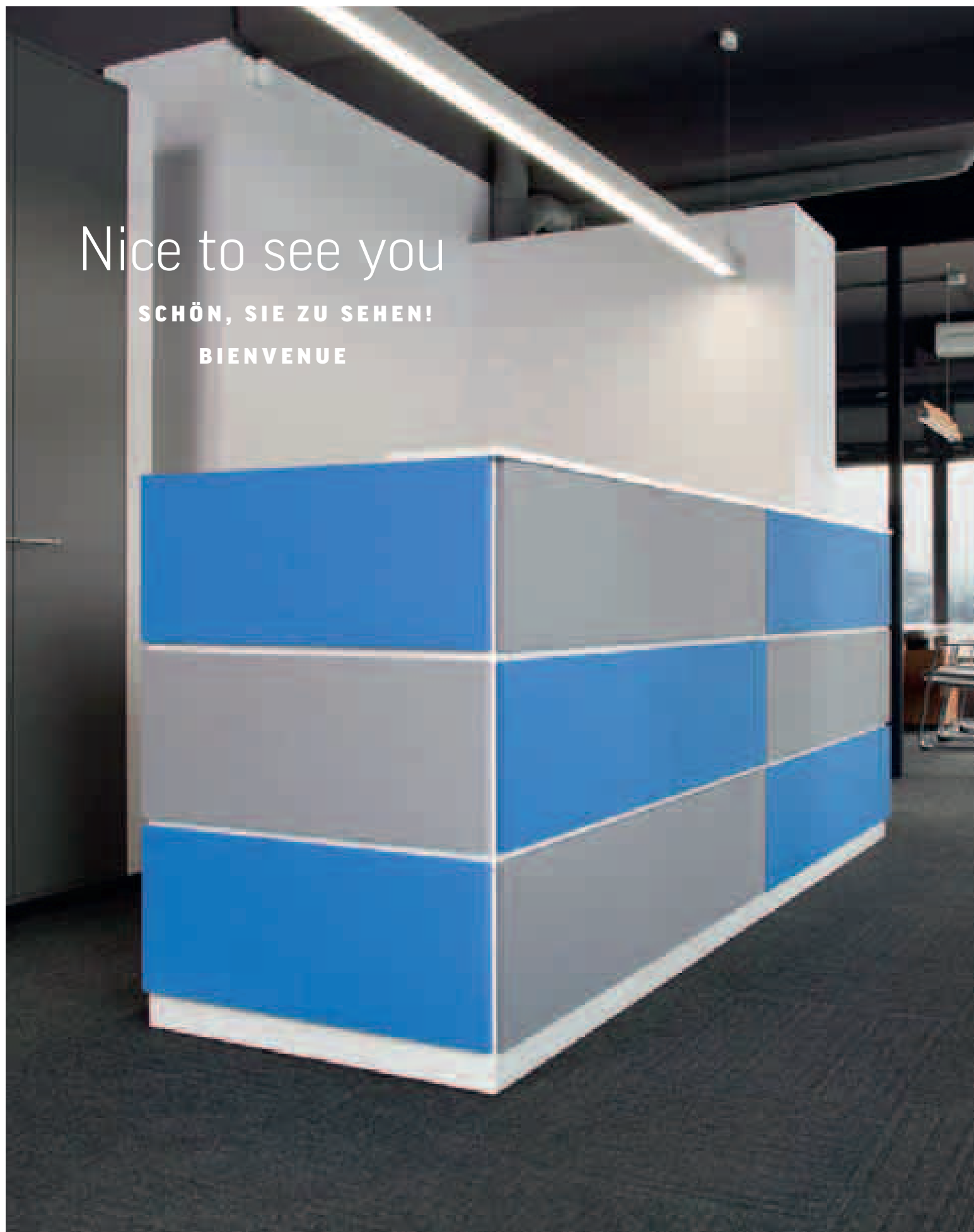

**Check-in** are front and side reception panels installed to Easy Space and SQart desks. They can be used to section off a reception area on the front only, or using also U-shaped or L-shaped side panels. A side panel can conceal the entire workstation or only a part of it, as required. The alcove formed on the user side can be fitted with an upholstered panel for pinning notes and important information.

Check-in besteht aus Thekenfront- und/oder Seitenpaneelen, die an Schreibtischen der Serien Easy Space und SQart montiert werden. Das Paneel-System kann den Empfangsbereich nur an der Vorderseite oder auch U-förmig und L-förmig mit einem Sichtschutz versehen. Eine Seitenblende kann je nach Wunsch den gesamten Arbeitsplatz abschirmen oder nur einen Bereich. Die Nische auf der Nutzerseite kann mit einer Pinnwand zum Anheften von Notizen und wichtigen Informationen versehen werden.

Check-in est un système de panneaux de réception frontaux ou latéraux intégrables aux bureaux Easy Space et SQart. Ils sont disponibles en version frontale uniquement, ou peuvent être combinés à des panneaux latéraux (en «U» ou en «L»). Le cas échéant, un panneau latéral peut couvrir tout le poste de travail ou une partie seulement. Côté utilisateur, la cloison peut être équipée d'un panneau tapissé servant à punaiser des notes ou des informations importantes.

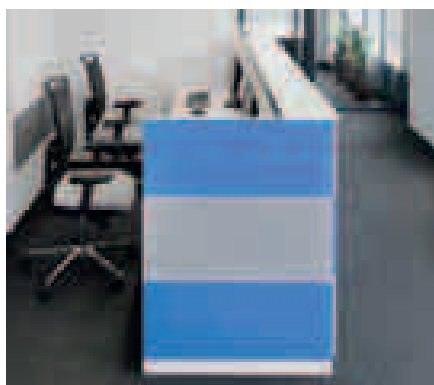

## Reception panels

Check-in reception counters are built by putting together a desk (Easy Space or SQart) and front and/or side panels which are mounted to desk top. Front panels are available in several options:

- | central panel (straight, cannot be assembled with a side panel).
- | left panel (straight, can be assembled with a left side panel).
- | right panel (straight, can be assembled with a right side panel).
- | double-sided panel (straight, can be assembled with left and right side panels).

Front and side panels are made of 25 mm class E1 fine chipboard, with melamine coating on both sides. The front side the panels have three 18 mm thick upholstered pads placed with 18 mm spacing. Each pad is mounted with quick release fixings (located in four corners for panels with 1100 mm length and with one extra central fixing for panels longer than 1100 mm). The pads have an important additional feature – they can be assembled and disassembled multiple times and exchanged freely without the assistance of service staff. Thumbtacks cannot be used on the front side of the upholstered pads. The front panel always comes with a 25 cm deep top made of 18 mm fine chipboard with melamine coating on both sides. Optionally, the front panel can have an upholstered pad on the user's side. The pad is made of 8 mm soft fibreboard covered with upholstery. Front and side panels are joined with cam and dowel fixings at a 45 degrees angle. Front and side panels are joined with the desk on the inside, beneath the work top, with metal linking units. Reception counters can be leveled in the range of 10 mm. The products are supplied in packaging for self-assembly.

Front panel  
| Frontblende  
| Panneau frontal

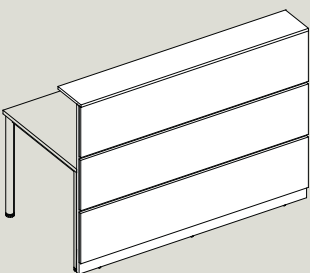

## Thekenpaneele

Empfangstheken der Reihe Check-in werden zusammengestellt aus einem Schreibtisch (Easy Space oder SQart) und einem Front- und/oder Seitenpaneel. Frontblenden sind in verschiedenen Optionen erhältlich:

- | Mittelpaneel (einzeln, nicht erweiterbar mit Seitenpaneel)
- | Frontpaneel links (einzeln, kann nicht mit einem linken Seitenpaneel montiert werden)
- | Frontpaneel rechts (einzeln, kann nicht mit einem rechten Seitenpaneel montiert werden)
- | Frontpaneel beidseitig (einzeln, kann mit einem linken und einem rechten Seitenpaneel montiert werden)

Die Front- und Seitenblenden sind aus 25 mm starken, beidseitig melaminbeschichteten Feinholzwerkstoffplatten der Klasse E1 gefertigt. Auf der Vorderseite der Blenden sind jeweils drei 18 mm starke Platten mit Polsterauflage im Abstand von 18 mm angebracht. Jede Auflage ist mittels Bajonett-Beschlägen fixiert (diese befinden sich bei den 1100 mm langen Blenden an den vier Ecken; bei den über 1100 mm langen Blenden ist zusätzlich eine Schnellverbindung in der Mitte angebracht). Die Polsterauflagen haben eine wichtige Zusatzfunktion – Sie können mehrfach montiert und demontiert werden und sind beliebig austauschbar, ohne Hilfe von speziellem Servicepersonal. Die Vorderseite kann nicht als Pinnwand genutzt werden. Das Frontpaneel besteht aus hochverdichteten Holzwerkstoffplatten mit einer Stärke von 25 cm und beidseitig melaminbeschichtet. Auf der Vorderseite dieser Paneele sind jeweils 18 mm starke Holzwerkstoffplatten, die mit einer strukturgeprägten Melaminharzbeschichtung versehen sind. Auf der Nutzerseite kann die Rückseite der Frontblende optional mit einem Polster ausgestattet werden. Die Polsterung besteht aus einer 8 mm dicken Weichfaserplatte mit Stoffbezug. Die Verbindung der Front- und Seitenpaneele erfolgt mittels Exzenterbeschlägen im 45°-Winkel. Front- und Seitenpaneele werden mit dem Schreibtisch auf der Innenseite, unter der Arbeitsplatte, mit Verbindungselementen aus Metall verbunden. Die Nivellierung der Empfangstheken ist im Bereich von 10 mm möglich. Die Produkte werden in einer Verpackung zur Selbstmontage geliefert.

Side panel  
| Seitenblende  
| Panneau latéral

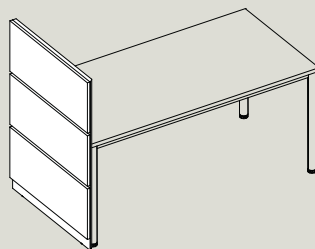

## Panneaux de réception

Les banques d'accueil Check-in se composent d'un bureau (Easy Space ou SQart) ainsi que de modules droits ou d'angles fixés au plateau supérieur du bureau. Les modules frontaux sont disponibles en plusieurs variantes:

- | module central (sans possibilité d'assemblage avec module latéral),
- | module gauche (pour être assemblé avec module latéral gauche),
- | module droite (pour être assemblé avec module latéral droite),
- | module bilatéral (pour être assemblé avec module latéral gauche et droite)

Le plateau d'accueil du module frontal est toujours en panneaux de particules de 25 mm de classe E1, finition mélaminée double face. Du côté extérieur, les panneaux possèdent trois éléments tapissés de 18 mm d'épaisseur avec 18 mm d'espacement entre eux. Chaque élément est monté à l'aide de fixations rapidement démontables (pour des panneaux de 1100 mm, sur les coins, pour les panneaux de dimensions supérieures, fixation supplémentaire au centre). Un des avantages de ce système est la possibilité de montages et démontages multiples, les panneaux peuvent être librement changés sans intervention extérieure. Les éléments tapissés du côté frontal ne permettent pas l'utilisation de punaises. Le plateau supérieur du module frontal est toujours de 250 mm de profondeur. Il est en panneau de particules de 180 mm d'épaisseur, finition mélaminée double face. Le panneau frontal peut être tapissé en option du côté utilisateur. Le revêtement est constitué d'une plaque de fibre souple de 8 mm, recouverte de tapisserie. Les panneaux des modules frontaux sont reliés aux panneaux des modules d'angle à 45° à l'aide d'inserts. Ils sont fixés au bureau du côté intérieur, sous le plan de travail à l'aide de fixations métalliques.

A set of 3 upholstered pads  
| Ein Set mit 3 Polsterauflagen  
| Ecrans tapissés pour panneau frontal ou latéral (Jeu de 3 pièces)

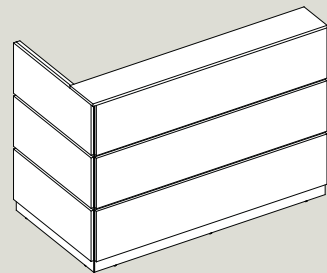

Compatibility | Kompatibilität | Concordance

Easy Space - round leg  
 | Easy Space - rundes Bein  
 | Easy Space - piètement rond

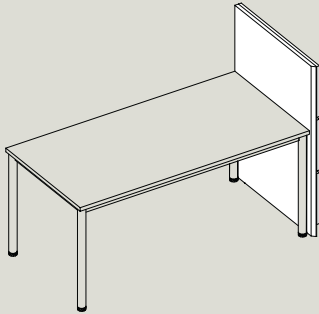

Easy Space - square leg  
 | Easy Space - quadratisches Bein  
 | Easy Space - piètement carré

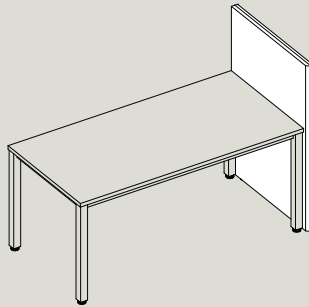

Easy Space - C leg  
 | Easy Space - C-Fuß-Gestell  
 | Easy Space - piètement en «C»

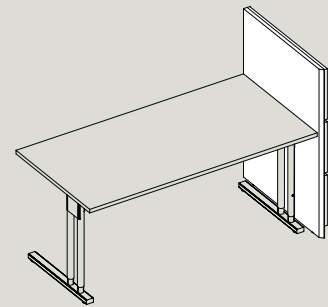

SQart - C leg  
 | SQart - C-Fuß-Gestell  
 | SQart - piètement en «C»

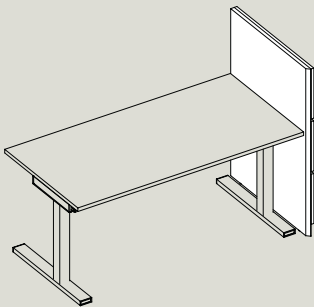

SQart - O leg  
 | SQart - Kufengestell  
 | SQart - piètement en «O»

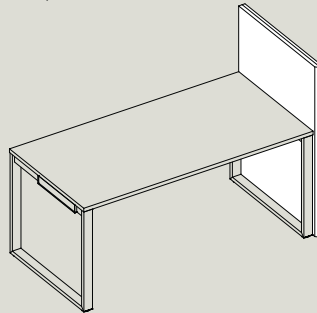

SQart - square leg  
 | SQart - quadratisches Bein  
 | SQart - pied rectangulaire

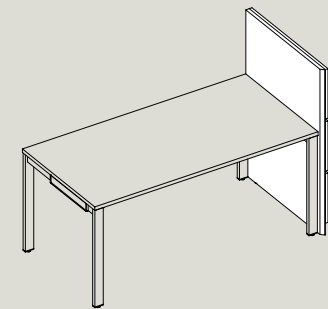

**!** **Please note:** desks are ordered separately  
 | **Bitte beachten Sie:** Die Schreibtische müssen separat bestellt werden.  
 | **Attention :** bureau commandé séparément

The background of the page is a photograph of an office interior, featuring a black office chair on the left and a white cabinet on the right. The image is overlaid with a semi-transparent brown filter.

## **DE DIE ZEIT IHRER ANGESTELLTEN IST SEHR WERTVOLL.**

Die Bemühungen um eine geeignete Raumaufteilung sind nicht vergeblich, wenn nachhaltige Erfolge erzielt werden. Die Organisation und Ablage von Dokumenten erfordert intelligente Lösungen. In den geräumigen Schränken ist für eine sichere Aufbewahrung Ihrer Unterlagen gesorgt. Zudem sind die Schränke bei der Kategorisierung und Organisation hilfreich. So werden Sie wichtige Briefe oder Rechnungen nie wieder suchen müssen.

## **FR LE TEMPS DES EMPLOYES EST EXTREMEMENT PRECIEUX.**

L'effort consacré à l'organisation de l'espace peut apporter des effets durables. L'organisation des documents, ainsi que leur stockage demandent des solutions bien réfléchies. Des rangements spacieux sont indispensables pour stocker, classer et sécuriser les plus importants de vos documents. Trouver une lettre ou une facture ne sera plus un problème.

# 05

Storage cabinets

Schränke

Rangements

**IN YOUR EMPLOYEES TIME IS VERY PRECIOUS.**

Effort spent on the arrangement of space is not lost if it yields lasting results.

Document organisation and storage require good solutions. The capacious cabinets will keep your essential documents safe and help you categorise and classify them. As a result, finding a letter or an important invoice will never be an issue anymore.



# Functionality contained in an extraordinary form

**FUNKTIONALITÄT IN EINER  
AUSSERGEWÖHNLICHEN FORM**

**LA FONCTIONNALITE ET UNE FORME  
EXCEPTIONNELLE**





The offer of eRange cabinets excellently complements a sophisticated executive office. Handles have been completely removed from the fronts of the furniture, highlighting their pure, classic form. The characteristic, modular structure allows both internal components and rounded-off external modules to be linked under a shared top, so that they respond to individual needs.

Schränke der Serie eRange sind perfekt geeignet für ein anspruchsvolles Chefbüro. Die Fronten des Möbelsystems haben keine Griffe – das verstärkt die puristische, klassische Form dieser Kollektion. Die charakteristische, modulare Struktur bietet Ihnen die Möglichkeit mehrere Schränke mit einer einzelnen Oberplatte zu verbinden, sodass diese Ihren individuellen Ansprüchen gerecht werden.

Le système eRange complète votre bureau avec des rangements adaptés. Les façades de meubles dépourvues de poignées mettent en valeur une ligne épurée et classique du mobilier. La conception unique des différents modules réunis par un top de finition commun répond aux besoins individuels de l'utilisateur.





## Cabinets

The eRange cabinet offer includes cabinets with slab and glass doors and open-shelf cabinets. All cabinets come in two heights: 2OH or 3OH. Their characteristic structure – external units (rounded off on one side) and internal units, make it possible to link units into sets of cabinets. One top shared by all units (with maximum uninterrupted length of 2400 mm) gives an elegant finish to the whole set. The carcass, shelves and fronts of cabinets are made of 19 mm thick veneered board, while bottom and top panels, the cover and the back are made of 13 mm veneered board. Slab door and glass door cabinets may come optionally in a veneer/melamine combination, where bottom and top panels and shelves are made of MS Slate melamine-coated board. Fronts of glass door cabinets are made of 6 mm thick hardened glass lacquered inside with a RAL colour from the offer. Handles of glass cabinets and slab door cabinets have been replaced with the push-to-open system.



## Schränke

eRange bietet eine Auswahl an Schränken mit Holz- und Glastüren sowie offenen Regalen. Alle Schränke sind in zwei Höhen verfügbar: 2OH oder 3OH. Der charakteristische Aufbau – äußere Module (an einer Seite abgerundet) und innere Module – ermöglicht die Zusammenstellung einzelner Elemente zu Schrankkombinationen. Eine einzelne Oberplatte für alle Module (mit einer maximalen Länge von 2400 mm) verleiht der Kombination einen eleganten Look. Korpus, Einlegeböden und Fronten der Schränke bestehen aus 19 mm starken Furnierplatten, während Ober- und Bodenplatte sowie Abdeckplatte und Rückwand aus 13 mm starken Furnierplatten gefertigt sind. Schränke mit Holz- und Glastüren können optional mit einer Kombination aus Furnier und Melamin gestaltet werden, wobei Ober- und Bodenplatten sowie Einlegeböden aus Platten mit einer Melaminbeschichtung in dunkelgrau bestehen. Die Fronten der Glastüren bestehen aus 6 mm starkem, gehärtetem Glas und sind innen mit einer Farbe aus dem RAL-Farbsystem lackiert. Griffe an den Schränken mit Glas- oder Holztüren wurden durch einen Push-to-open-Mechanismus ersetzt.

## Rangements

Le système eRange propose des rangements à portes battantes, des rangements à portes vitrées et bibliothèques. Tous les rangements sont disponibles en version 2OH ou 3OH. Ils existent en modules externes (biseauté à 45° d'un côté) et internes qui peuvent être combinés. Les modules sont couverts d'un plateau supérieur disponible en longueur maximale de 2400 mm. La structure, les étagères et les façades sont réalisées en placage bois massif traité ébénisterie vernis de 19 mm d'épaisseur. Les parties internes, le dos et le plateau supérieur sont en placage bois massif traité vernis de 13 mm. Les rangements à portes battantes et vitrées sont disponibles en combinaison placage bois et mélaminé – la partie supérieure et inférieure, ainsi que les étagères sont en mélaminé MS de couleur gris foncé. Les portes battantes en verre securit fumé font 6 mm d'épaisseur. Elles sont laquées de couleur RAL choisie. Les rangements à portes vitrées ne possèdent pas de serrure ni de poignées, elles s'ouvrent avec le système « push & open » (appuyez pour ouvrir).

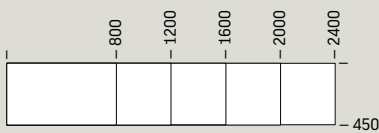
## Cabinets Tops | Schrankoberplatten | Plateaux

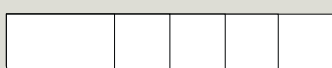
Rectangular   Rechteckig   Rectangulaire	
Both side rounded   Beidseitig abgerundet   Cintré	
Right side rounded   Rechtsseitig abgerundet   Cintré côté droit	
Left side rounded   Linksseitig abgerundet   Cintré côté gauche	

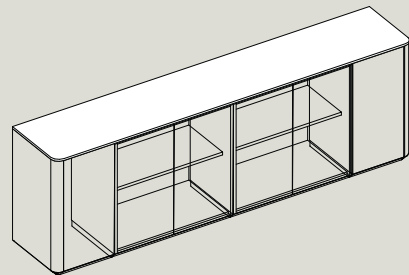

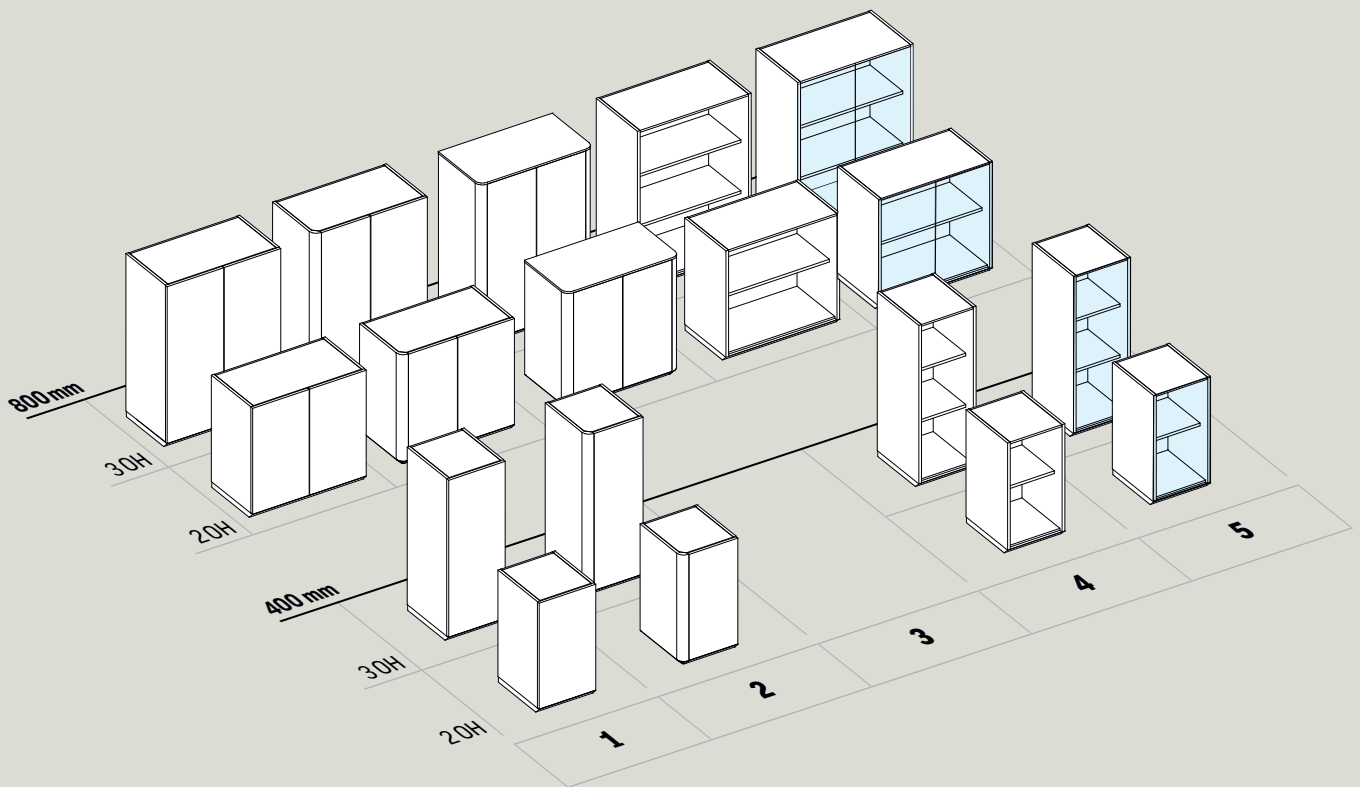

<b>1</b>	Hinged door cabinets (internal units)	Flügeltürenschränke (innere Module)	Rangements à portes panneaux (module interne)
<b>2</b>	Hinged door cabinets (external units, right or left)	Flügeltürenschränke (äußere Module, rechts oder links)	Rangements à portes panneaux (module externe, droite ou gauche)
<b>3</b>	Free standing cabinets	Freistehende Schränke	Rangements à portes panneaux (module autonome)
<b>4</b>	Open cabinets (only internal units)	Regale (nur innere Module)	Bibliothèque (module interne uniquement)
<b>5</b>	Glass door cabinets (only internal units)	Glastürenschränke (nur innere Module)	Rangements à portes vitrées (module interne)





# Ace of space

EIN TRAUM VON RAUM

MAÎTRE DE L'ESPACE

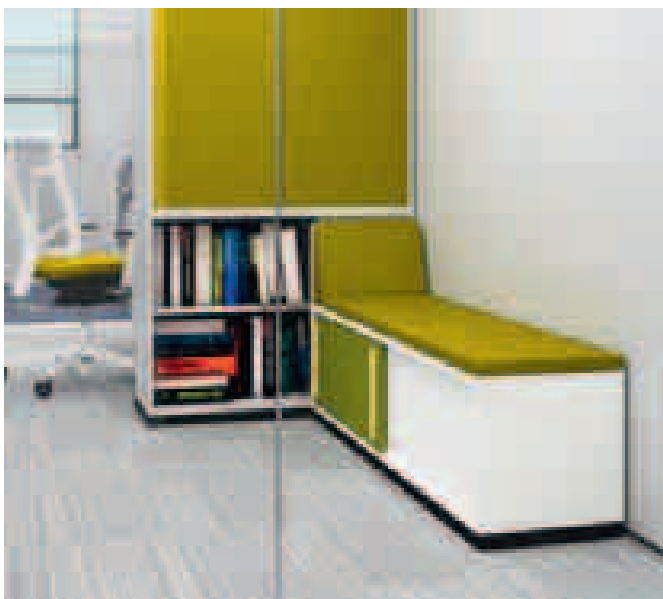

A cabinet with an upholstered cover gives employees the ability to change their working position completely (to half-lying one), which has a positive influence on their health.

Der Unterschrank mit Polsterauflage ermöglicht es Mitarbeitern ihre Sitzhaltung in eine halb liegende Position zu verändern, was sich positiv auf ihre Gesundheit auswirkt.

Grâce à un rangement bas équipé d'un placet d'assise tapissé, vous pourrez librement changer de position en vous mettant même en position semi-allongée, ce qui est favorable pour votre santé.

The line of the **Play&Work** cabinets is a perfect complement to every space. It is characterized by variety of dimensions and the possibility to fix accessories implementation to a metal panel. High cabinets fixed to desks allow you to isolate workstations from the hustle and bustle of everyday office work. They also aid in arranging more workstations within a smaller space, which significantly optimises maintenance costs.

Das Angebot an **Play&Work** Schränken bietet eine perfekte Ergänzung für jeden Raum und zeichnet sich durch seine Vielfalt an unterschiedlichen Größen sowie die individuelle Gestaltungsmöglichkeit des Metallpaneels durch Zubehörelemente aus. Die hohen, an den **Play&Work**-Schreibtischen angebrachten Schränke ermöglichen eine Abkopplung des Arbeitsplatzes vom üblichen Bürotrubel. So können auch mehr Arbeitsplätze auf kleinerem Raum untergebracht werden, was die Betriebskosten erheblich verringert.

Les rangements du système **Play&Work** complètent parfaitement n'importe quel espace. Ils se caractérisent par un vaste choix de dimensions et par la possibilité de rajouter des accessoires sur des séparations tubulaires métalliques. Les rangements hauts, intégrés aux bureaux, permettent de séparer le poste de travail de l'atmosphère agitée qui règne au bureau. Ce système permet d'installer plus de postes de travail sur la même surface, optimisant ainsi la surface et les coûts.

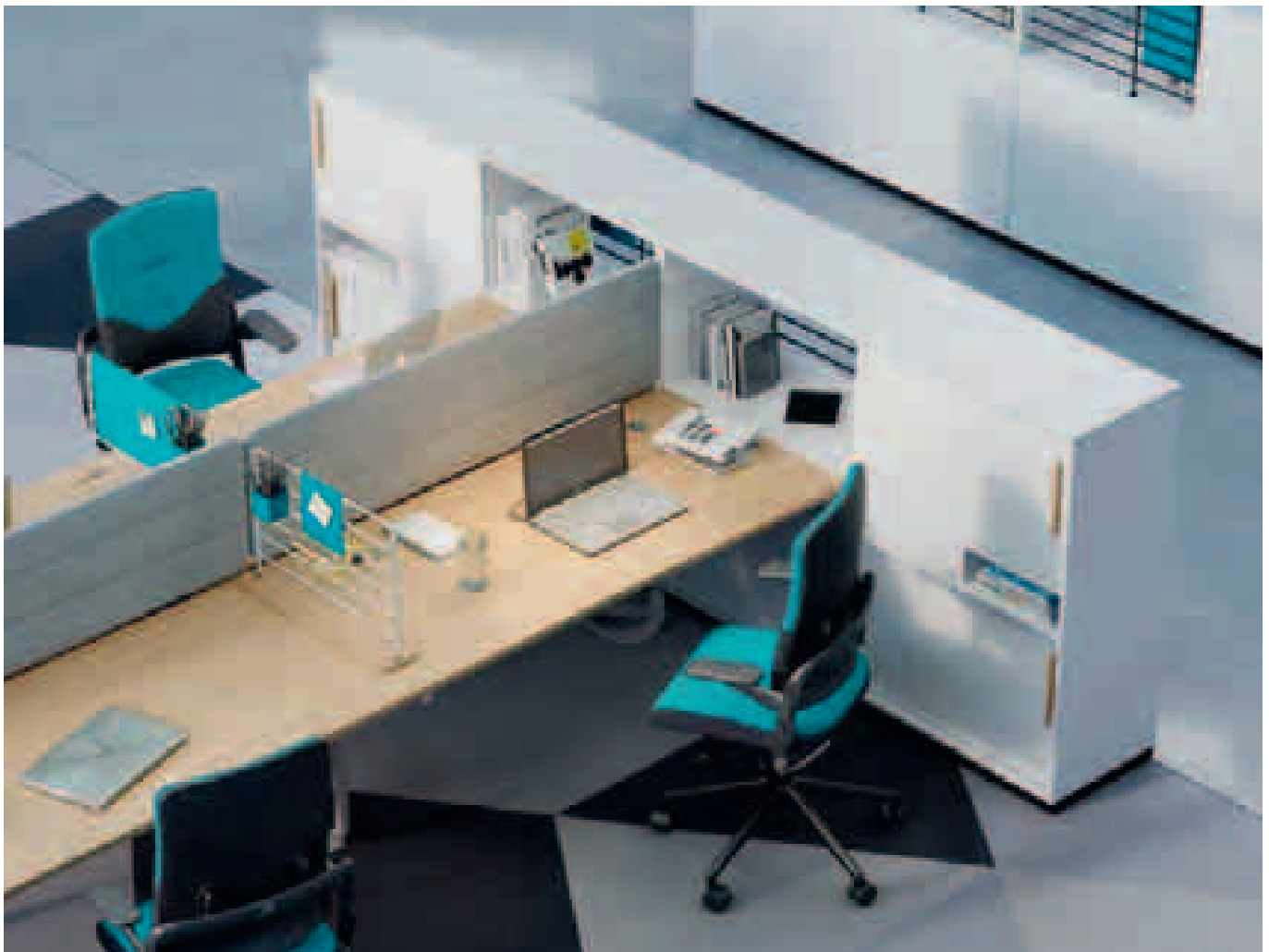

## Cabinets for integration with desks / workbenches with a U-shaped base

Cabinets are made of 18 and 25 mm melamine double faced chipboard (class E1) and are fitted with a metal plinth equipped with metal levelling feet. Cabinets are available as a one-sided option that can be integrated with a single desk, or as a double-sided option that is used to integrate two desks. Cabinets can also be integrated with workbenches. The arrangement comprises at least two cabinets (left and right versions) integrated with a workbench base modular unit. The workstation can be extended by attaching additional units. Cabinets are available with sliding door, drawers and open shelves. Thanks to the sliding door system, users can have easy access to their own space without disturbing each other. Cabinets are available in two different heights – 3.5 OH (1 212 mm) and 4.5 OH (1 585 mm), and in two different widths – 1600 and 1800 mm. Every cabinet is equipped with a metal panel. There are two types of handle available (as standard): metal (dedicated also to the SQart system), wooden (used in the Play&Work system).

One-sided cabinets (Depth 445)  
| Einseitige Schränke (Tiefe 445)  
| Armoires (profondeur 445)

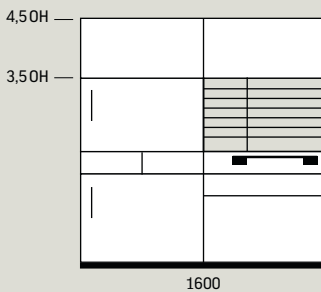

## Schränke zur Verbindung mit einem Tisch

Die Schränke bestehen aus 18 und 25 mm starken, beidseitig melaminbeschichteten Spanplatten (Güteklasse E1). Alle Schränke sind ausgestattet mit einem umlaufenden Metallsockel und Stellfüßen aus Metall – von innen nivellierbar. Die Schränke sind als einseitige Variante zur Verbindung mit einem Tisch oder als zweiseitige Variante zur Verbindung mit zwei Tischen erhältlich – jeder Nutzer hat einen Teilbereich des Schrankes zur eigenen Verfügung. Die Schränke sind mit Schiebetüren, Schublade und offenem Regalfach erhältlich. Dank der Schiebetüren haben Nutzer einfachen Zugriff auf Ihren Stauraum ohne sich gegenseitig zu stören, was den Komfort erhöht und die Privatsphäre schützt. Schränke sind in zwei verschiedenen Höhen – 3,5 OH (1212 mm) und 4,5 OH (1585 mm) und in zwei verschiedenen Breiten – 1600 und 1800 mm – erhältlich. Jeder Schrank ist mit einem Organisationspaneel aus Metall ausgestattet. Dies gibt dem Nutzer viele Möglichkeiten mit dem umfangreichen Zubehör die Dritte-Ebene seines Arbeitsplatzes zu individualisieren. Zwei Griffvarianten aus Metall (A) oder Buchenholz (C) sind erhältlich.

Double-sided cabinets (Depth 445)  
| Doppelseitige Schränke (Tiefe 445)  
| Armoires double accès (profondeur 445)

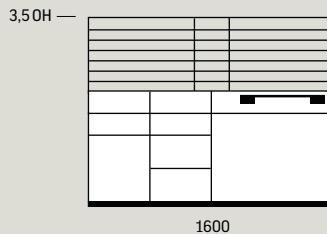

## Armoires à associer aux bureaux / postes de travail « Bench », avec piètement en « U »

Les armoires sont en panneaux de particules de 18 et de 25 mm et de classe E1, finition mélaminé double face. Elles reposent sur un socle métallique, équipé de vérin de nivellement en métal. Les armoires peuvent être intégrées à un seul bureau ou, en version double accès, à deux bureaux. Elles peuvent également s'intégrer aux postes de travail « Bench ». Cet aménagement comprend au moins deux armoires (version droite et gauche), associées au module « Bench » de base. Le poste de travail peut être agrandi via l'ajout de modules supplémentaires. Les armoires sont disponibles en version portes coulissantes, tiroirs et étagères ouvertes. Le système des portes coulissantes permet d'accéder facilement au poste de travail sans se gêner les uns les autres. Deux hauteurs d'armoire sont disponibles (3,5 OH (1 212 mm) et 4,5 OH (1 585 mm)) ainsi que deux largeurs (1 600 et 1 800 mm). Chaque armoire est équipée d'une séparation tubulaire métallique. Deux types de poignée standard sont disponibles :  
| métal (dédiées également au système SQart)  
| bois (utilisées dans le système Play&Work).

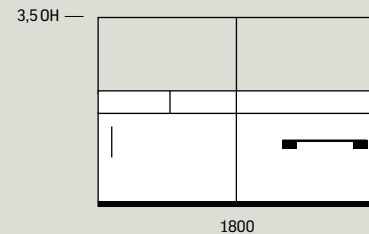

## Freestanding cabinets

Cabinets are made of 18 and 25 mm melamine double faced chipboard (class E1). All cabinets are fitted with a metal plinth equipped with metal levelling feet. Cabinets are available as a one-sided or doublesided option. Cabinets are available with sliding door and open shelves. Thanks to the sliding door system, users can have easy access to their own space without disturbing each other, which improves their comfort and privacy. Cabinets are available in two different heights – 3.5 OH (1212 mm) and 4.5 OH (1585 mm), and the following width – 1600 mm. Every cabinet is equipped with a metal panel that enables the user to customise their workstation using a wide range of accessories for the third working level.

## Freistehende Schränke

Die Schränke werden aus 18 und 25 mm starken und beidseitig Melamin beschichteten Spanplatte (Güteklasse E1) gefertigt. Alle Schränke sind mit einem Organisationspaneel und Sockel aus Metall ausgestattet. Sie stehen als ein- oder zweiseitige Variante, mit Schiebetüren und offenem Regalfach zur Auswahl. Dank der Schiebetüren haben Nutzer einfachen Zugriff auf Ihren Stauraum ohne sich gegenseitig zu stören, was den Komfort erhöht und die Privatsphäre schützt. Die Schränke sind in zwei verschiedenen Höhen – 3,5 OH (1212 mm) und 4,5 OH (1585 mm) und in der Breite 1600 mm sowie 1800 mm erhältlich. Jeder Schrank ist mit einem Organisationspaneel aus Metall ausgestattet. Dies gibt dem Nutzer viele Möglichkeiten mit dem umfangreichen Zubehör die Dritte-Ebene seines Arbeitsplatzes zu individualisieren.

## Armoires isolées

Les armoires sont en panneaux de particules 18 et 25 mm et de classe E1, finition mélaminé double face. Toutes les armoires reposent sur un socle métallique équipé d'un vérin de nivellement en métal. Les armoires existent en version simple ou double accès. Les armoires sont disponibles en version portes coulissantes, tiroirs et étagères ouvertes. Le système des portes coulissantes permet d'accéder facilement au poste de travail sans se gêner les uns les autres. Deux hauteurs d'armoire sont disponibles (3,5 OH (1 212 mm) et 4,5 OH (1 585 mm)) ainsi qu'une largeur de 1 600 mm. Chaque armoire est équipée d'une séparation tubulaire métallique, permettant à chaque utilisateur de personnaliser son espace de travail grâce à une vaste gamme d'accessoires de 3e niveau.

### Cabinets with a seat

Low cabinets with a seat are available as a one-sided or double-sided option. Depending on the chosen version, cabinets are available without a backrest, with a one-sided backrest or a double-sided backrest. Every cabinet is fitted with a pad upholstered with Blazer fabric (100% wool). Dimensions: height 470 mm (seat), 740 mm (backrest), width 1600 mm, depth 400 mm.

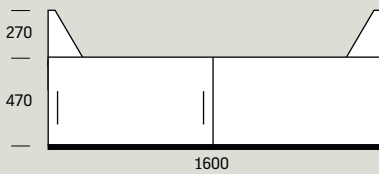

### Lowboards mit Polsterauflage

Lowboards mit Polsterauflage sind als einseitige oder zweiseitige Variante erhältlich. Weiterhin kann das Lowboard mit einer oder zwei Rückenlehnen bestellt werden. Jedes Lowboard ist mit einer ca. 40 mm starken Polsterauflage ausgestattet, Bezugsstoff „Blazer“ (100% Wolle). Die Polster werden mit einem Klettband am Korpus befestigt. Schiebetürgriffe aus Buchenholz oder Metall. Türen sind nicht abschließbar. Korpus auf umlaufendem Metallsockel, Höhe 20 mm. Abmessungen: Höhe 470 mm (inkl. Sitz), 740 mm (inkl. Rückenlehne), Breite 1600 mm, Tiefe 400 mm.

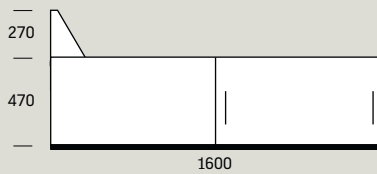

### Meubles de rangement bas avec placet d'assise

Rangement bas avec placet d'assise tapissé disponible en deux versions: simple ou double accès. Les rangements, en fonction de l'option choisie, peuvent avoir un ou deux accoudoirs. Chaque élément est couvert d'un placet tapissé du tissu Blazer (100% laine). Dimensions: hauteur 470 mm (assise) 740 mm (dossier), largeur 1600 mm, profondeur 400 mm.

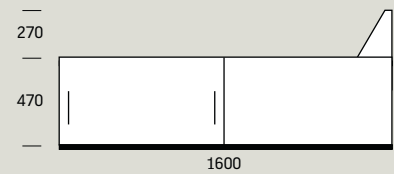

### High table for integration with a cabinet

The structure of a high table is similar to the structure of a desk. The table is 1100 mm high, 600 mm wide and 1200 mm deep. There is a one-sided cabinet designed for integration with the high table (width 1600 mm, height 1117 mm, depth 445 mm) available in the following configuration: double sliding door and open shelves.

### Hochtisch zur Anbindung an einen Schrank

Die Unterkonstruktion des Stehtisches ist ähnlich der Konstruktion der Tische. Der Tisch ist 1110 mm hoch, 600 mm tief, 1200 mm breit. Der passende einseitige Schrank zur Verbindung mit dem Stehtisch (Breite 1600 mm, Höhe 1117 mm, Tiefe 445 mm) ist mit Schiebetüren und offenem Regalfach erhältlich. Türen sind nicht abschließbar. Zwei Griffvarianten aus Metall (A) oder Buchenholz (C) sind erhältlich.

### Table haute associée au module de rangement

La structure de la table haute est identique à la structure d'un bureau. La hauteur du plateau de la table est 1110 mm, la largeur 600 mm, la profondeur 1100 mm. Il est possible d'associer à la table une armoire unilatérale (largeur 1600 mm, hauteur 1117 mm, profondeur 445 mm) dans la configuration: rangement bas à porte coulissante double et bibliothèque.

Cabinet | Schränke | Armoire

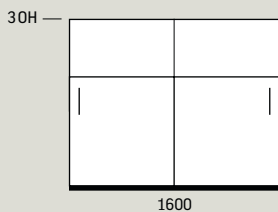

High table | Hochtisch | Table haute

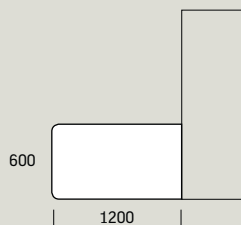



# Dominating space

**DOMINIERENDER RAUM**

**IL DOMINE L'ESPACE**





Apart from functional desks, the SQart system also offers a wide range of cabinets and upper units. The offer includes cabinets with sliding doors, tambour doors, hinged doors and glass hinged doors, as well as open-shelf cabinets, wardrobes and cabinets with drawers. They can be used to create a varied but still very coherent and consistent whole.



Neben funktionalen Schreibtischen bietet das SQart-System auch eine breite Auswahl an Schränken und Aufsatzschränken. Dazu zählen Schränke mit Schiebe-, Rolladen- und Flügeltüren sowie Glasflügeltüren, offene Regale, Garderobenschränke und Schränke mit Schubladen. Diese können so verwendet werden, dass sich ein vielfältiges, aber dennoch einheitliches und stimmiges Gesamtbild ergibt.

SQart propose une gamme de bureaux fonctionnels, complété par une large gamme de rangements et de surmeubles. La gamme comprend des rangements à portes coulissantes, battantes mais aussi à rideaux ou vitrées. Nous trouverons également des bibliothèques, vestiaires et rangements à tiroirs de types différents. Tous ces éléments forment un ensemble varié et complémentaire.



## Cabinets

SQart Workstation includes a wide range of various types of cabinets and upper-cabinets. In the portfolio you will find sliding door, tambours, hinged double door, hinged glass double door, open-shelving, wardrobe, lateral drawer cabinets and combi cabinets (cabinet with hinged door mounted with open shelving cabinet). The cabinets are made of 18 mm double side melaminated chipboard (class E1). The back panel is made of 12 mm chipboard class E1. The glass door is made of satin glass and the tambour fronts are plastic. The hinged door cabinets are equipped with fast-assembly hinges with an easy adjustability function and soft close system. The metal drawers and the frames for files are fully extendable. All cabinets have two types of base: either a metal plinth (available in black, white or alu) or feet. Optionally, an upholstered pad can be attached to the back of a cabinet. It plays both aesthetic and functional roles – as a pinboard and additional sound absorber.

## Schränke

Der SQart-Arbeitsplatz beinhaltet ein komplettes Schranksystem und Aufsatzschränke mit Schiebe-, Rollladen-, Flügeltüren und Glasflügeltüren sowie Regale, Garderobenschränke, Schubladenschränke und Kombischränke (Schränke mit Flügeltüren und Regalmodul). Die Schränke sind aus 18 mm starken, beidseitig melaminbeschichteten Holzwerkstoffplatten (Klasse E1) gefertigt. Die Rückwände bestehen aus einer 12 mm starken Holzwerkstoffplatte der Klasse E1. Die Glastüren bestehen aus satiniertem Glas, die Rollläden sind aus Kunststoff. Die Flügeltürenschränke sind mit leicht verstellbaren Scharnieren für eine schnelle Montage und einem leichtgängigen Schließsystem ausgestattet. Die Metallauszüge der Schubladenelemente und die Hängeregistratur sind mit Vollauszügen ausgestattet. Alle Schränke sind wahlweise mit Stahlsockeln (erhältlich in weiß, schwarz und alu) oder Gleitern erhältlich. Optional kann an der Schrankrückseite eine Polsterauflage angebracht werden. Diese hat sowohl ästhetische als auch praktische Funktionen – sie ist Pinnwand und zusätzlicher Geräuschkämpfer.

## Rangements

Le système SQart Workstation propose une large gamme de rangements et de surmeubles: rangement à portes coulissantes, à portes rideaux, à portes battantes, à portes vitrées, bibliothèque, vestiaire, rangement à tiroirs et mixte (combinant un rangement à portes battantes et un rangement ouvert). Les rangements sont fabriqués en panneaux de particules de 18 mm d'épaisseur de classe E1, finition mélaminée double face. Le dos du rangement est en panneau de particules de 12 mm de classe E1. Les portes vitrées sont en verre satiné. Les portes à rideaux sont en PVC. Les rangements à portes battantes ont des charnières à montage rapide et se règlent facilement. Ils sont équipé d'un système de fermeture de porte silencieux. Le tiroir du bas et tiroir à dossiers suspendus des rangements sont en métal et extractibles à 100% sur une glissière à billes. Ils sont équipés d'un contrepoids. Tous les rangements du système SQart Managerial sont disponibles avec deux type de pieds: socle en métal (en couleur noir ou blanc ou argenté) et patins. Les surfaces de punaisage sont montables en option sur les fonds des rangements. Elles jouent un rôle décoratif et fonctionnel (isolement acoustique).

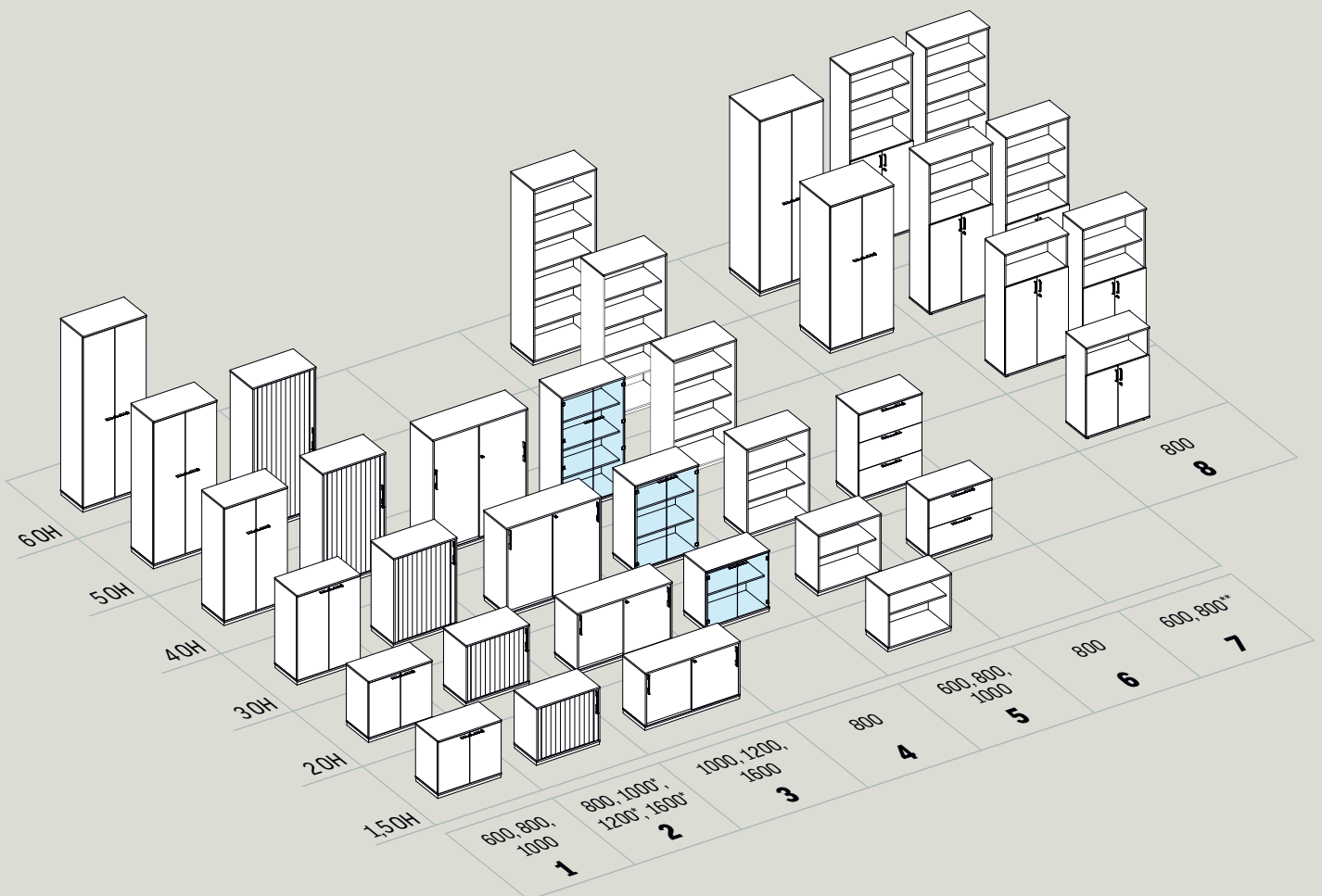

<b>1</b>	Hinged door cabinets	Flügeltürenschränke	Rangements à portes panneaux
<b>2</b>	Tambour cabinets *only 1,5-40H	Rollladenschränke *nur 1,5-40H	Rangements à portes rideaux *1,5-40H uniquement
<b>3</b>	Sliding door cabinets	Schiebetürenschränke	Rangements à portes coulissantes
<b>4</b>	Glass hinged door cabinets	Schränke mit Glasflügelüren	Rangements à portes vitrées
<b>5</b>	Open shelves cabinets	Regale	Bibliothèques
<b>6</b>	Drawer cabinets	Schubladenschränke	Rangements à tiroirs
<b>7</b>	Wardrobes **cabinets 800 mm available also with depth 600 mm	Schränke **800 mm Schränke auch mit der Tiefe 600 mm verfügbar	Vestiaires **vestiaire 800 mm disponible également avec profondeur de 600 mm
<b>8</b>	Combi cabinets	Kombischränke	Rangements mixtes

## Upper cabinets | Aufsatzschränke | Surmeubles

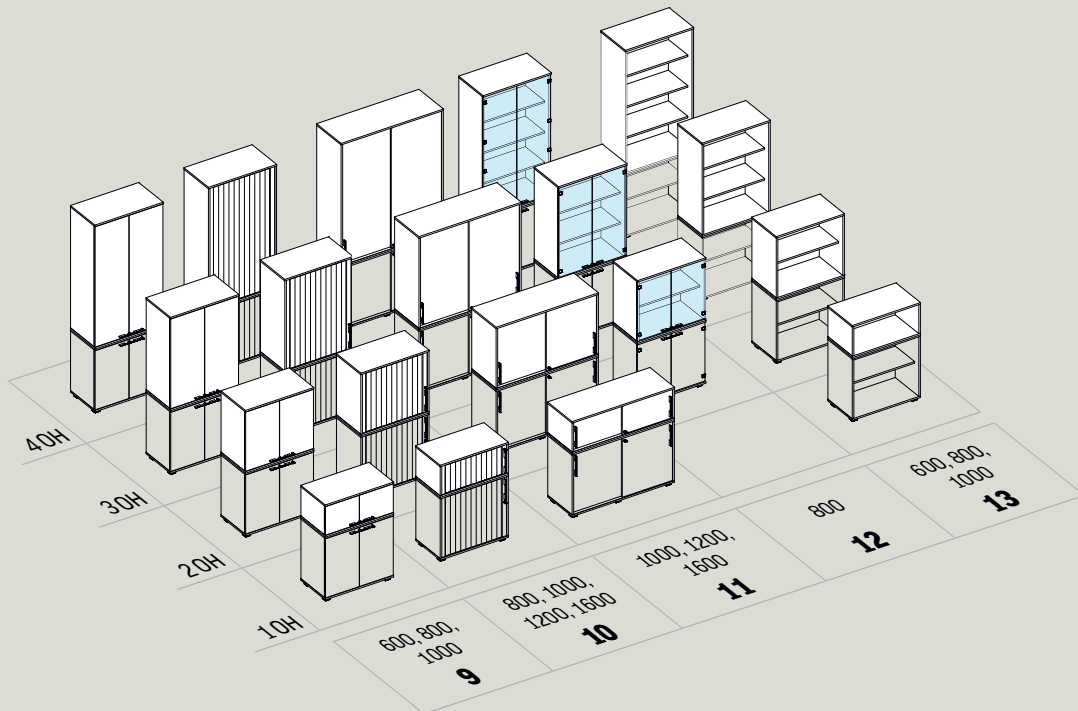

<b>9</b>	Upper - hinged door cabinets	Aufsatzschränke mit Flügelüren	Surmeuble à portes panneaux
<b>10</b>	Upper - Tambour cabinets	Aufsatzschränke mit Rollladen	Surmeuble à portes rideaux
<b>11</b>	Upper - Sliding door cabinets	Aufsatzschränke mit Schiebetüren	Surmeuble à portes coulissantes
<b>12</b>	Upper - Glass hinged door cabinets	Aufsatzschränke mit Glasflügelüren	Surmeuble à portes vitrées
<b>13</b>	Upper - Open cabinets	Aufsatzregale	Surmeuble ouvert

## Cabinets

---

The whole SQart Managerial product family also includes a broad range of cabinets. In the portfolio you will find sliding doors, tambours, hinged double door, hinged glass double door, open-shelving, wardrobe and lateral drawer cabinets. The cabinets are made of 18 mm veneered chipboard (class E1). They are also available in a combination of veneer + melamine – top and front (if applicable) veneered, carcass is melamine coated. The back panel is made of 12 mm chipboard class E1. The glass door is made of satin glass and the tambour fronts are plastic. The hinged door cabinets are equipped with fast-assembly hinges with an easy adjustability function and soft close system. The metal drawers and the frames for files are fully extendable. All cabinets have one type of base: a metal plinth (available in black, white or alu).

## Schränke

---

Die Produktfamilie SQart Managerial umfasst auch ein breites Sortiment an Schränken. Es gibt Schränke mit Schiebetüren, Rollläden, Flügeltüren und Glasflügeltüren sowie Regale, Garderobenschränke und Schubladenschränke. Die Schränke sind aus 18 mm starken, furnierten Holzwerkstoffplatten (Klasse E1) gefertigt. Optional ist auch eine Kombination aus Furnier und Melamin erhältlich: oben und gegebenenfalls vorne furniert und der Rahmen melaminbeschichtet. Die Rückwände bestehen aus einer 12 mm starken Holzwerkstoffplatte der Klasse E1. Die Glastür besteht aus satiniertem Glas, die Rollläden sind aus Kunststoff. Die Flügeltürenschränke sind mit leicht verstellbaren Scharnieren für eine schnelle Montage und einem leichtgängigen Schließsystem ausgestattet. Die Metallschubladen und die Hängeregistratur sind mit Vollauszügen ausgestattet. Alle Schränke sind mit Stahlsockel erhältlich (schwarz, weiß oder alufarben).

## Rangements

---

Le système SQart Managerial propose une large gamme de rangements : rangement à portes coulissantes, à portes rideaux, à portes battantes, à portes vitrées, bibliothèque, vestiaire et rangement à tiroirs. Les rangements sont fabriqués en panneaux de particules de 18 mm d'épaisseur de classe E1, finition ébénisterie. Ils sont disponibles en combinant une finition en ébénisterie et mélaminé (plateau supérieur et façade en ébénisterie, structure mélaminée). Le dos du rangement est en panneau de particules de 12 mm de classe E1. Les portes vitrées sont en verre satiné. Les portes à rideaux sont en PVC. Les rangements à portes battantes ont des charnières à montage rapide et se règlent facilement. Ils sont équipés d'un système de fermeture de portes silencieux. La structure des tiroirs est en métal et extractibles. Les tiroirs sont extractibles à 100% sur une glissière à billes. Ils sont équipés d'un contrepoids. Tous les rangements du système SQart Managerial sont disponibles avec un type de socle en métal (en couleur noir, blanc ou argenté).

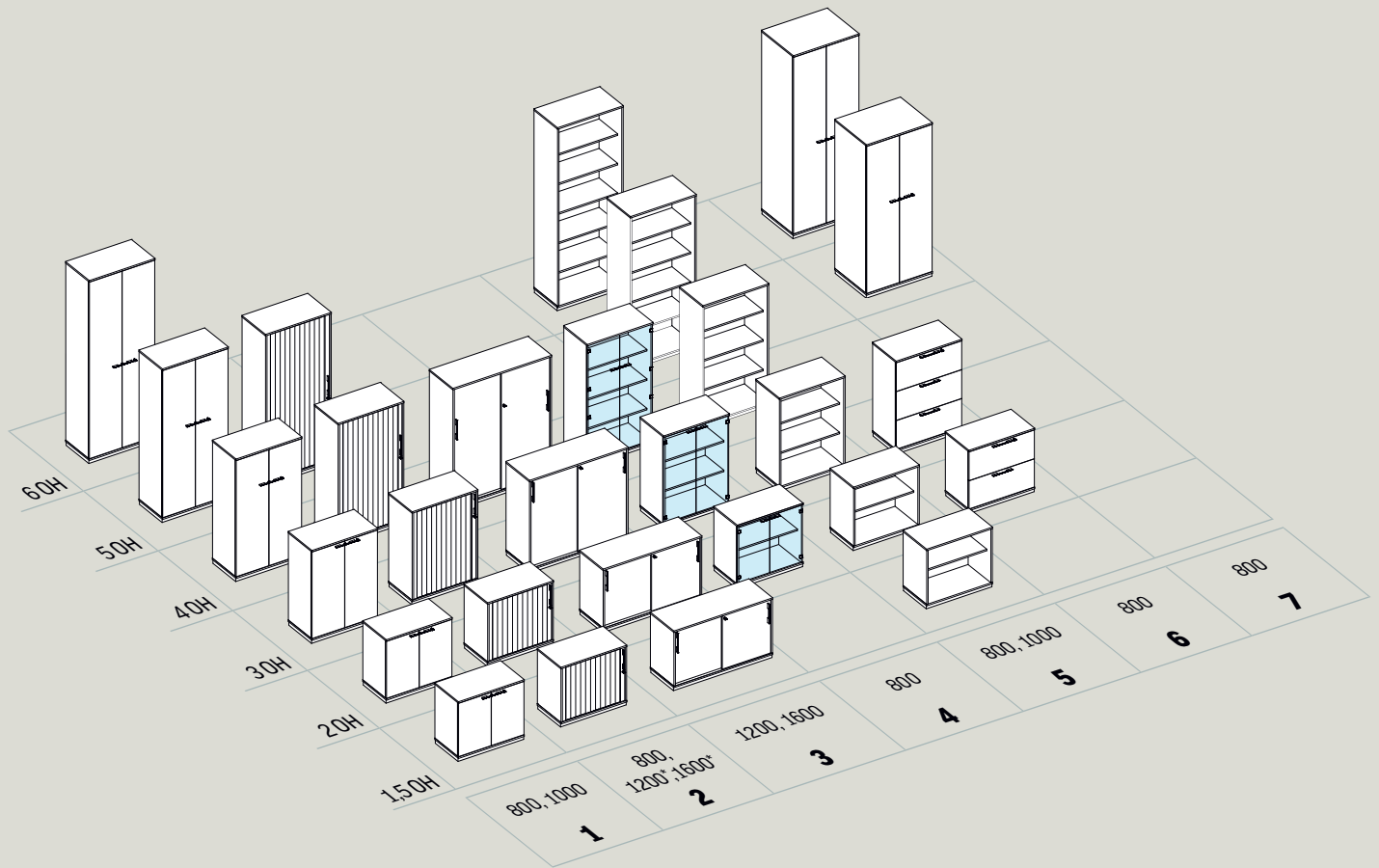

<b>1</b>	Hinged door cabinets	Flügeltürenschränke	Rangement à portes panneaux
<b>2</b>	Tambour cabinets *only 1,5-40H	Rollladenschränke *nur 1,5-40H	Rangement à portes rideaux *1,5-40H uniquement
<b>3</b>	Sliding door cabinets	Schiebetürenschränke	Rangement à portes coulissantes
<b>4</b>	Glass hinged door cabinets	Schränke mit Glasflügeltüren	Rangement à portes vitrées
<b>5</b>	Open shelves cabinets	Regale	Bibliothèque
<b>6</b>	Drawer cabinets	Schubladenschränke	Rangement à tiroirs
<b>7</b>	Wardrobes	Garderobenschränke	Vestiaire



# Always at your service

**IMMER IM DIENST FÜR SIE**

**TOUJOURS A VOTRE SERVICE**





Smart use of space is key when designing an office. **Easy Space** allows for maximum utilisation of space without compromising ergonomics. As a result, items that might be useful in performing daily tasks are always within reach and in view.

Die intelligente Nutzung des Raumes ist der wichtigste Faktor bei der Büroeinrichtung. **Easy Space** ermöglicht Ihnen eine maximale Ausnutzung des Platzes, ohne Kompromisse in der Ergonomie eingehen zu müssen. Aus diesem Grund sind Utensilien, die täglich im Gebrauch sind, immer in Sicht- und Reichweite.

L'utilisation intelligente de l'espace est un enjeu clé des bureaux modernes et l'objet de nos recherches. **Easy Space** permet une utilisation optimale et ergonomique de l'espace de travail. Ainsi, tout ce qui est nécessaire à l'exécution des tâches bureautiques quotidiennes restent toujours à portée de main.



Easy Space offers six types of cabinet: with sliding doors, tambour doors, hinged doors, open-shelf cabinets and cabinets with drawers. Depending on the intended use you can select a solution that is best for your office.

Easy Space bietet verschiedene Schranktypen: mit Schiebetüren, Rollladensystem, Flügeltüren, mit Schubladen und als Regale. Abhängig vom späteren Gebrauch können Sie sich für die Lösung entscheiden, die am besten in Ihr Büro passt.

Easy Space offre six rangements différents : à portes coulissantes, à portes rideaux, à portes battantes, rangements ouverts et à tiroirs. Choisissez la meilleure solution.

## Cabinets

There are different types of cabinets: sliding door cabinets, tambour, hinged door cabinets with melamine-coated or glass hinged door, open shelves or drawer units. Material: carcass of 25 and 18 mm class E1 fine melaminated chipboard. Hinged door and sliding door made of 16 mm class E1 fine melaminated chipboard. Glass door made of 6 mm safety transparent glass; tambours made of recyclable polypropylene, in alu colour.

## Schränke

Es stehen verschiedene Schranktypen zur Auswahl: mit Schiebetüren, Rollladensystem, melaminbeschichteten Flügeltüren oder Glasflügeltüren, mit Schubladen oder in offener Ausführung als Regal. Diese sind aus einer 25 bzw. 18 mm starken, melaminbeschichteten Feinspanplatte der Klasse E1 gefertigt. Die Flügel- und Schiebetüren bestehen aus einer 16 mm starken, melaminbeschichteten Feinspanplatte der Klasse E1. Die Glstüren sind aus 6 mm starkem, transparentem Sicherheitsglas gefertigt, die Rollläden aus wiederverwertbarem Polypropylen in der Farbe alusilber.

## Rangements

Plusieurs types de rangements sont disponibles: portes coulissantes, portes à rideaux, portes battantes (vitrées ou mélaminées), rangements ouverts et à tiroirs. La structure est en panneaux de particules de 25 mm et de 18 mm de classe E1, finition mélaminée. Les portes coulissantes sont en panneaux de particules de 16 mm de classe E1, finition mélaminée. Les portes vitrées sont en verre transparent sécurité de 6 mm. Les portes à rideau sont en polypropylène biodégradable de couleur aluminium.

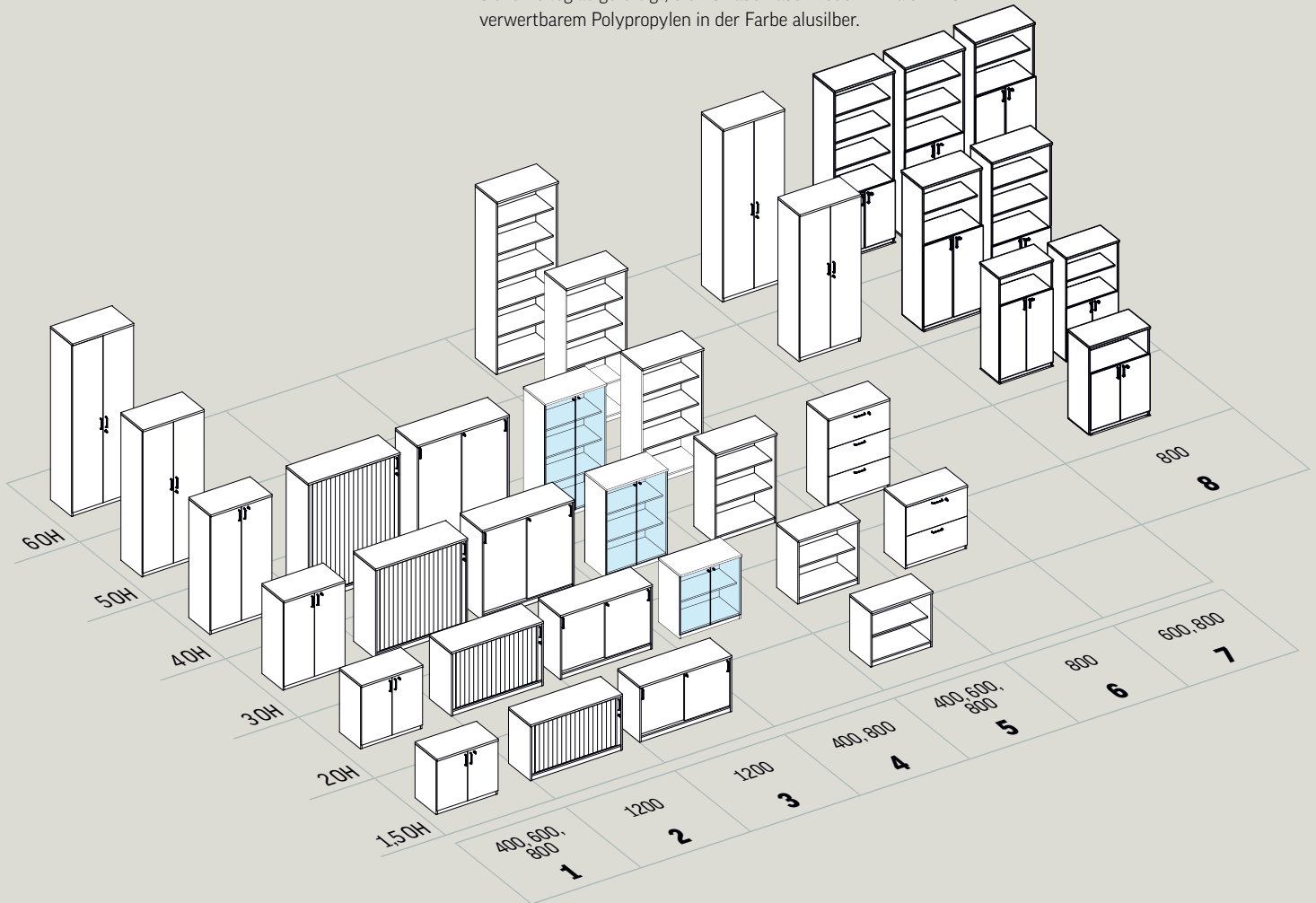

<b>1</b>	Hinged door cabinets	Flügeltürenschränke	Rangement à portes battantes
<b>2</b>	Tambour cabinets	Rollladenschränke	Rangement à portes rideaux
<b>3</b>	Sliding door cabinets	Schiebetürenschränke	Rangement à portes coulissantes
<b>4</b>	Glass hinged door cabinets	Schränke mit Glasflügeltüren	Rangement à portes vitrées
<b>5</b>	Open shelves cabinets	Regale	Bibliothèque
<b>6</b>	Drawer cabinets	Schubladenschränke	Rangement à tiroirs
<b>7</b>	Wardrobes	Garderobenschränke	Vestiaire
<b>8</b>	Combi cabinets	Kombischränke	Rangements mixtes

Upper cabinets | Aufsatzschränke | Surmeubles

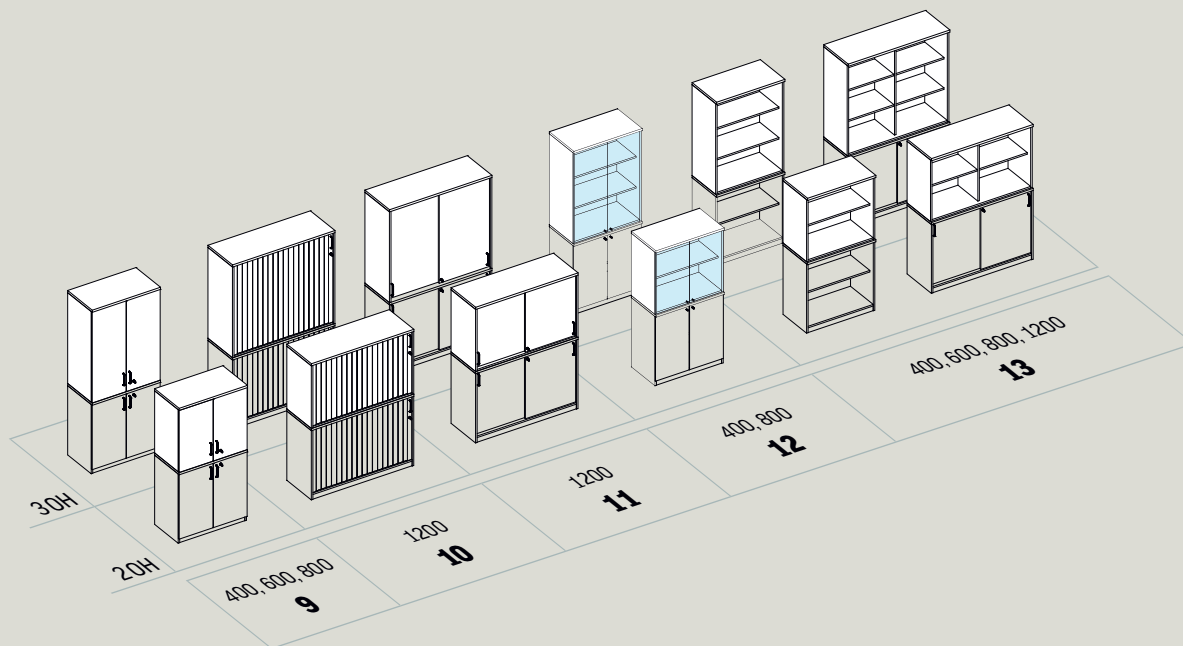

<b>9</b>	Upper - hinged door cabinets	Aufsatzregale mit Flügeltüren	Surmeuble à portes battantes
<b>10</b>	Upper - tambour cabinets	Aufsatzschränke mit Rollläden	Surmeuble à portes rideaux
<b>11</b>	Upper - sliding door cabinets	Aufsatzschränke mit Schiebetüren	Surmeuble à portes coulissantes
<b>12</b>	Upper - glass hinged door cabinets	Aufsatzschränke mit Glasflügeltüren	Surmeuble à portes vitrées
<b>13</b>	Upper - open shelves cabinets	Aufsatzregale	Surmeuble ouvert



# Storage made even simpler

**AUFBEWAHRUNG NOCH EINFACHER GEMACHT**

**LE STOCKAGE DEVIENT  
DE PLUS EN PLUS FACILE**



Low, medium-sized or high – depending on your needs: there should be suitable cabinets for documents, binders, samples or models in every office. The versatility and diversity of **Tento** cabinets will help you organise the space around you in the most efficient way. Their look will perfectly match any functional space.



Niedrig, mittelhoch oder hoch – ganz nach Ihren Bedürfnissen. In jedem Büro sollte es passende Schränke für Dokumente, Hefter, Muster oder Modelle geben. Die Flexibilität und Vielseitigkeit der **Tento**-Schränke wird Ihnen dabei helfen, den Raum um Sie herum möglichst effizient zu organisieren. Die Optik der Schränke passt sich jedem funktionalen Raum perfekt an.

Bas, moyens ou hauts, à chaque bureau son rangement. Idéal pour un rangement de proximité, le stockage de vos documents ou dossiers. La polyvalence et la variété des rangements **Tento** permet d'optimiser l'espace de travail. Ils s'intègrent facilement à votre bureau.



## Cabinets

Six types of cabinets are available: cabinets with sliding doors, tambour doors and hinged board doors, wardrobe cabinets, combi cabinets and open-shelf cabinets. Cabinets are entirely made from fine chipboard, melamine-coated on both sides, thickness 18 mm. Visible narrow edges are covered with ABS 1 mm edge banding, while the remaining edges are protected with 0.4 mm Standotron edge banding.

Available optional types of cabinet back finish:

- | backs made from HDF, lacquered grey on one side, thickness 2.5 mm,
- | backs made from fine chipboard, melamine-coated on both sides, thickness 12 mm, the colour of the carcass. Cabinets with fine chipboard back can be used to divide space independently.

Available optional types of cabinet front finish:

- | board fronts made from melamine-coated fine chipboard, thickness 18 mm, narrow edges covered with ABS 1 mm edge banding,
- | tambour fronts made from plastic (PP) in grey.

Shelf joints protect shelves from accidental slipping from the cabinet. Visible narrow edges of shelves are covered with ABS 2 mm edge banding, while the remaining edges are protected with 0.4 mm Standotron edge banding. Shelf position can be adjusted to five levels every 32 mm. Standard shelf thickness is 18 mm; a 25 mm thick fine chipboard shelf (all edges covered with ABS 2 mm edge banding) is available optionally. Quick assembly concealed hinges with easy adjustment and soft close system are available as an extra option (hinge opening angle 110°).

Cabinets are fitted with a lock and a door latch, forming a three-point bolting system. A square lock with two keys, exchangeable cylinder and one master key comes as a standard feature.

Wardrobe cabinets are an exception as they come without a lock as a standard feature.

The cabinet has glides for levelling it from the inside.

## Schränke

Es stehen sechs verschiedene Schranktypen zur Auswahl: mit Schiebetüren, Rolladentüren und Flügeltüren sowie Garderobenschränke, Kombischränke und Regale. Die Schränke bestehen vollständig aus beidseitig melaminbeschichteter Feinholzwerkstoffplatte mit einer Stärke von 18 mm. Sichtbare, schmale Kanten sind mit einem 1 mm starken ABS-Kantenumleimer versehen, die anderen Kanten mit 0,4 mm Standotron-Kantenumleimer.

Die Rückwand des Schrankes ist in verschiedenen Ausführungen erhältlich:

- | HDF-Platte, einseitig grau lackiert, Stärke 2,5 mm.
- | Feinholzwerkstoffplatte, beidseitig melaminbeschichtet, Stärke 12 mm, in der Farbe des Korpus. Schränke mit einer Rückwand aus Feinholzwerkstoffplatte können als Raumteiler verwendet werden.

Die Frontseite des Schrankes ist in verschiedenen Ausführungen erhältlich:

- | Feinholzwerkstoffplatte, melaminbeschichtet, Stärke 18 mm, schmale Kanten abgedeckt mit 1 mm dickem ABS-Kantenumleimer.
- | Rollläden aus Kunststoff (Polypropylen) in grauer Farbe.

Regalverbinder verhindern, dass sich Einlegeböden unbeabsichtigt aus dem Regal lösen. Sichtbare schmale Kanten der Einlegeböden sind mit einem 2 mm dicken ABS-Kantenumleimer versehen, die anderen Kanten mit 0,4 mm Standotron-Kantenumleimer. Die Einlegeböden können auf fünf Stufen (im Abstand von 32 mm) eingesetzt werden. Die Stärke der Einlegeböden beträgt 18 mm. Auf Wunsch sind auch 25 mm starke Feinholzwerkstoffplatten als Einlegeböden erhältlich (alle Kanten sind mit einem 2 mm dicken ABS-Kantenumleimer versehen). Als Zusatzoption können die Türen mit unsichtbaren und leicht verstellbaren Scharnieren für eine schnelle Montage und einem leichtgängigen Schließsystem ausgestattet werden (Öffnungswinkel der Scharniere beträgt 110°).

Die Schränke verfügen über eine Verriegelung und ein Türschloss, die zusammen ein Dreipunkt-Verriegelungssystem bilden. Der Standardlieferungsumfang enthält ein quadratisches Schloss mit zwei Schlüsseln, einen austauschbaren Zylinder und einen Masterschlüssel. Dies gilt nicht für Garderobenschränke: Standardmäßig werden diese ohne Schloss geliefert. Im Schrank sind Gleiter für die Nivellierung angebracht.

## Rangements

Les rangements sont disponibles en six versions: portes coulissantes, portes à rideaux, portes battantes, meubles vestiaires, rangements mixtes et rangements ouverts. Les rangements sont entièrement en panneaux de particules de 18 mm, finition mélaminée double face. Les bords étroits visibles étant finis en chant ABS de 1 mm, les autres avec du standotron de 0,4 mm.

Deux possibilités de finitions pour les fonds d'armoires:

- | en panneau HDF de couleur gris, laqué d'un côté, d'une épaisseur de 2,5 mm,
- | en panneaux de particules, finition mélaminée double face de 12 mm, couleur identique à la structure. Les rangements avec fond en panneau de particules peuvent être utilisés pour délimiter l'espace de bureau.

Pour les façades:

- | portes panneaux de particules, finition mélaminée de 18 mm, les bords étroits visibles étant finis en chant ABS de 1 mm,
- | portes rideaux en polypropylène (PP) de couleur gris.

Les étagères sont montées à l'aide des connecteurs de protection contre l'éjection accidentelle. Les bords étroits visibles étant finis en chant ABS de 2 mm, les autres avec du standotron de 0,4 mm. L'étagère est réglable en 5 positions (intervalle entre deux niveaux est de 32 mm). L'épaisseur des étagères standard est de 18 mm. En option une étagère en panneau de particules de 25 mm (tout bord en chant ABS de 2 mm). En option, les charnières à montage rapide avec réglage facile et le système de fermeture de porte silencieux (angle d'ouverture de 110°).

Les rangements sont équipés d'une serrure à cré-mone à trois points. La serrure carrée standard avec deux clés peut être remplacée par une serrure avec clé Master, sauf les vestiaires standards qui ne possèdent pas de serrure. Les rangements sont équipés de patins de mise à niveau réglables de l'intérieur. Dans notre offre vous trouverez aussi un vestiaire mural.

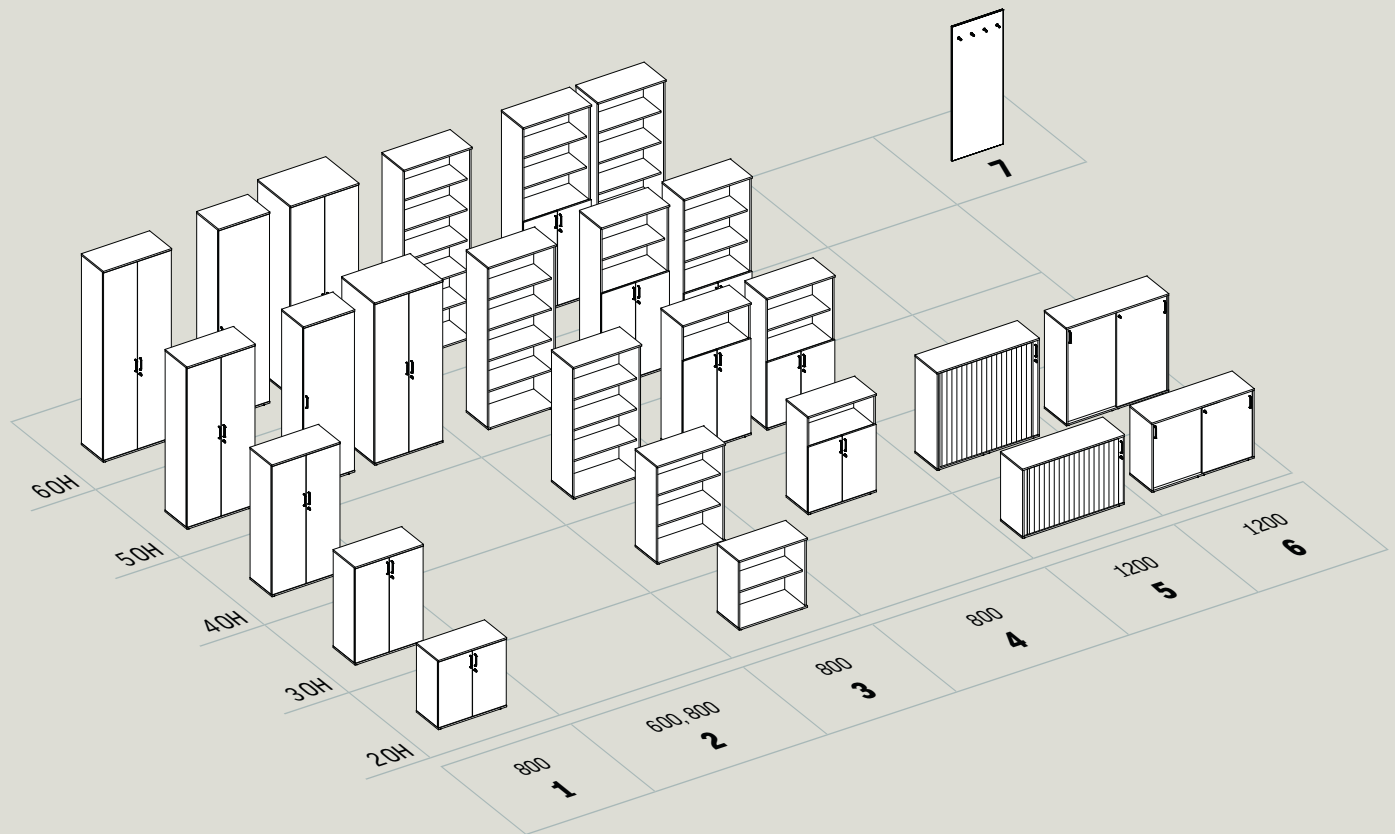

<b>1</b>	Hinged door cabinets	Flügeltürenchränke	Rangement à portes battantes
<b>2</b>	Wardrobes	Garderobenschränke	Vestiaires
<b>3</b>	Open shelves cabinets	Regale	Rangement ouvert
<b>4</b>	Combi cabinets	Kombischränke	Rangement mixte
<b>5</b>	Tambour cabinets	Rollladenschränke	Rangement à portes rideaux
<b>6</b>	Sliding door cabinets	Schiebetürschränke	Rangement à portes coulissantes
<b>7</b>	Wardrobe panel	Garderobenwand	Vestiaire mural

**DE IM ARBEITS-, TERMIN – UND  
AUFGABENWIRBEL ERWARTEN WIR VON  
UNSERER UMGEBUNG, DASS SIE UNSERE  
TÄGLICHE ARBEIT ERLEICHTERT.**

Wichtige Dokumente und nützliche Arbeitsmittel – sie sollten immer in Reichweite sein, wenn man sie benötigt. Aufbewahrung wird mit den geräumigen Unterbauschränken und Sideboards mit den zahlreichen Funktionsmöglichkeiten, die Ihnen zur Verfügung stehen, sogar noch einfacher.

**FR NOUS ATTENDONS DE NOTRE  
ENVIRONNEMENT QU'IL NOUS FACILITE  
NOTRE TRAVAIL AU QUOTIDIEN LORSQUE LES  
RENCONTRES ET LES TACHES PROLIFERENT.**

Un environnement favorable améliore notre travail au quotidien. L'ensemble des documents et outils indispensables doivent être disponibles rapidement. Notre gamme de caissons et rangements grande capacité offre un large de choix et de nombreuses fonctionnalités.

# 06

Pedestals,  
Sideboards & Caddy  
Container,  
Sideboards, Caddy  
Caissons et dessertes

**EN DURING A BUSY DAY,  
APPOINTMENTS AND THINGS TO DO;  
WE EXPECT OUR ENVIRONMENT  
TO MAKE OUR DAILY LIVES EASIER.**

Important documents and useful working tools should always be on hand when you need them. Storage will become even easier when you have our capacious pedestals and sideboards with various functionalities at your disposal.



# A series of intelligent solutions

**EINE REIHE INTELLIGENTER  
LÖSUNGEN**

**SOLUTIONS INTELLIGENTES**



**eRange** unexpectedly offers plenty of storage space. A fixed sideboard – an integral part of a desk, makes work organisation easier and provides access to essential documents. Its smart structure allows 100% utilisation of the space inside, offering access from both the user side and the outside.

**eRange** bietet unerwartet viel Stauraum. Ein fest installiertes Sideboard – wesentlicher Bestandteil eines Schreibtisches – macht es einfacher, die Arbeit zu organisieren und ermöglicht den Zugang zu wichtigen Dokumenten. Sein praktisches Design ermöglicht eine 100%ige Ausnutzung des Stauraums im Inneren und Zugriff von beiden Seiten, von der des Benutzers und von der Rückseite.

Le système **eRange** vous offre un volume de stockage surprenant. Grâce aux caissons latéraux fixes, l'organisation est simplifiée, avec un accès simplifié aux documents clés. Sa conception intelligente vous permet d'utiliser à cent pour cent l'espace intérieur disponible, avec un accès côté de l'utilisateur, mais aussi de l'extérieur.





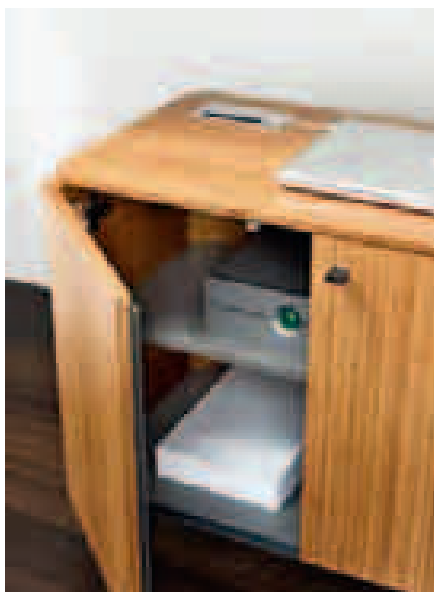
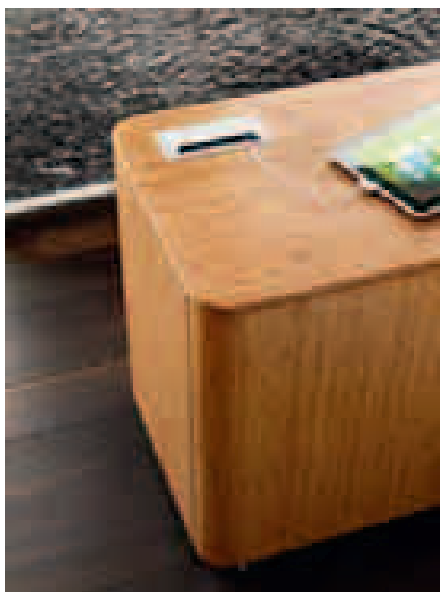

eRange relies not only on quality, elegance and refined form, but also on advanced functionality achieved thanks to smart solutions that have been applied. A push-to-open system used in cabinets and drawers, the mobile pedestals, the smart cable management – all this contributes to the very good praise the system enjoys for its functional qualities.

eRange verlässt sich nicht nur auf Qualität, Eleganz und raffinierte Form, sondern auch auf die erweiterte Funktionalität, die dank der cleveren angewandten Lösungen umgesetzt werden konnte. Das „Push to open“-System, das bei den Schränken und Schubladen verwendet wurde, die mobilen Unterbauschränke, die intelligente Kabellösung – dies alles trägt zu der guten Beurteilung, die dieses System auf Grund seiner funktionalen Qualitäten genießt, bei.

Le système eRange est unique, il se distingue par ses qualités de finitions, son élégance, mais aussi pour ses fonctionnalités avancées obtenues par l'utilisation des solutions technologiques ingénieuses. L'ouverture selon le principe push-to-open (appuyer pour ouvrir) utilisée dans les rangements et les tiroirs ou encore les caissons mobiles. La gestion intelligente et discrète des câbles en font un système haut de gamme.

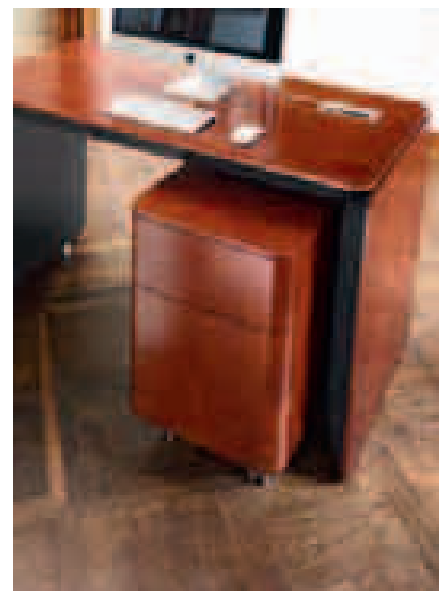

## Mobile pedestals

Within the eRange offer the pedestal is only available as a mobile unit and is available in two configurations:

- | 3 drawers + pencil drawer,
- | 2 drawers + pencil drawer.

The carcass and fronts of the pedestal are made of 19mm thick veneered board. Bottom and top panels and insides of drawers are made of MS Slate coloured melamine board. The top of the pedestal is made of 13mm thick veneered board. The frame of the pedestal is set on a 38mm high lacquered plinth made of MDF. The plinth has four castors (two of which have brakes). The pedestals come without a lock, as a standard. Optionally, the top drawer can be fitted with a lock and two folding keys. Fronts of the pedestals and the pencil drawer have no handles and are opened with a push-to-open mechanism.

- 2 drawers + pencil drawer  
| 2 Schubladen + Utensilienschublade  
| 2 tiroirs + plumier

410 × 600 × 643mm

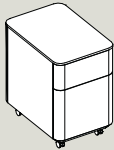

- 3 drawers + pencil drawer  
| 3 Schubladen + Utensilienschublade  
| 3 tiroirs + plumier

410 × 600 × 643mm

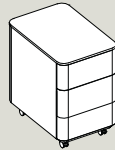

## Mobile Container

Im eRange-System sind Container nur in mobiler Ausführung und in zwei verschiedenen Konfigurationen verfügbar:

- | 3 Schubladen + Utensilienschublade,
- | 2 Schubladen + Utensilienschublade.

Korpus und Fronten der Container bestehen aus 19mm starken Furnierplatten. Die Boden- und Abdeckplatten sowie die Innenseiten der Schubladen bestehen aus dunkelgrauen (MS) Melaminplatten. Die Oberseite der Container ist aus einer 13mm starken Furnierplatte gefertigt. Der Containerkorpus befindet sich auf einem 38mm hohen lackierten MDF-Sockel. Der Sockel hat vier Rollen (wovon 2 Stück mit Bremsen ausgestattet sind). Standardmäßig werden die Container ohne Verschlusssystem geliefert. Optional kann die obere Schublade mit einem Verschlusssystem und zwei Klappschlüsseln geliefert werden. Die Fronten der Container und die Utensilienschublade haben keine Griffe und werden mit einem Push-to-open-Mechanismus geöffnet.

## Caissons

Les caissons mobiles eRange sont disponibles en deux configurations:

- | 3 tiroirs + plumier
- | 2 tiroirs + plumier

Les caissons mobiles ont une structure en placage bois massif traité ébénisterie vernis de 19mm d'épaisseur alors que les finitions et le top font 13mm d'épaisseur. Les parties internes et le dos des caissons sont en mélamine gris foncé MS. Le plumier est fabriqué en MDF vernis et tapissé de cuir noir. Le caisson est supporté par un socle en MDF vernis d'une hauteur de 38mm. Le socle possède quatre roulettes, dont deux avec frein. Par défaut, les caissons ne possèdent pas de serrure. Optionnellement, le tiroir supérieur peut avoir une serrure avec deux clés articulées. Les tiroirs et le plumier ne possèdent pas de poignée, ils s'ouvrent avec le système «push & open» (appuyez pour ouvrir).

## Mobile sideboards

Mobile sideboards are available as the following 3 types:

- | 2 hinged doors (800mm),
- | 2 hinged doors + 2 drawers (1200mm),
- | 2 hinged doors + 3 drawers (1200mm).

Mobile sideboards are structured in a similar way to pedestals, with the exception that all optionally available components can be made of a fully veneered board. Drawer slides in pedestals and sideboards are completely concealed, located underneath drawer bottoms. The high drawer has two side bars linking the front of the drawer with the back, on which document files can be hung.

- 2 hinged door  
| 2 Flügeltüren  
| 2 portes panneaux

800 × 450 × 638mm

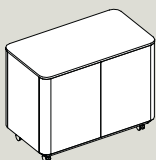

- 2 hinged door + 2 drawers  
| 2 Flügeltüren + 2 Schubladen  
| 2 portes panneaux + 2 tiroirs

1200 × 450 × 638mm

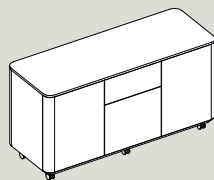

- 2 hinged door + 3 drawers  
| 2 Flügeltüren + 3 Schubladen  
| 2 portes panneaux + 3 tiroirs

1200 × 450 × 638mm

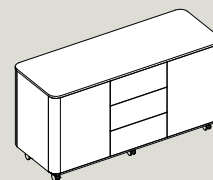

## Mobile Sideboards

Mobile Sideboards sind in drei Ausführungen erhältlich:

- | 2 Flügeltüren (800mm),
- | 2 Flügeltüren + 2 Schubladen (1200mm),
- | 2 Flügeltüren + 3 Schubladen (1200mm).

Die mobilen Sideboards sind ähnlich wie die Container konstruiert, jedoch können hier alle optional verfügbaren Komponenten auch aus Furnierholz gefertigt werden. Die Schubladenführungen in den Containern und Sideboards sind vollkommen unsichtbar und befinden sich an der Unterseite der Schubladen. Die hohe Schublade verfügt über seitliche Leisten, die als Hängeregistratur verwendet werden können.

## Rangements latéraux mobiles

Les rangements latéraux mobiles existent en trois configurations:

- | 2 portes battantes (800mm),
- | 2 portes battantes + 3 tiroirs (1200mm),
- | 2 portes battantes + 2 tiroirs (1200mm).

La structure des rangements latéraux mobiles est identique à celle des caissons. La seule différence est que tous les éléments des rangements latéraux mobiles peuvent être en finition ébénisterie. Les glissières des tiroirs dans les caissons et les rangements latéraux sont entièrement masquées sous les tiroirs. Un caisson à deux tiroirs possède un tiroir profond et deux barres latérales destinées à recevoir des dossiers suspendus.

## Stationary sideboards

Optionally, the desk can be integrated with a fixed sideboard, in which case it only has one slab-end leg. The fixed sideboards are available in 4 types:

- | 4 hinged doors,
- | 3 hinged doors + 3 drawers with a built in pencil drawer,
- | 5 hinged doors,
- | 4 hinged doors + 3 drawers with a built in pencil drawer.

The carcass, fronts and shelves of the sideboard are made of 19 mm thick veneered board, and bottom and top panels and the cover are made of 13 mm veneered board. Optionally, the back, the bottom and top panels and the shelves can be made of MS Slate melamine coated board.

## Fest integrierte Sideboards

Schreibtische können optional mit einem fest integrierten Sideboard ausgestattet werden – in diesem Fall entfällt eine Seitenwange. Die fest installierten Sideboards sind in vier verschiedenen Ausführungen erhältlich:

- | 4 Flügeltüren,
- | 3 Flügeltüren + 3 Schubladen mit integrierter Utensilienschublade,
- | 5 Flügeltüren,
- | 4 Flügeltüren + 3 Schubladen mit integrierter Utensilienschublade.

Korpus, Einlegeböden und Fronten der Sideboards bestehen aus 19 mm starken Furnierplatten, während Ober- und Bodenplatte sowie die Oberfläche aus 13 mm starken Furnierplatten gefertigt sind. Optional können Rückwand, Ober- und Bodenplatte sowie die Einlegeböden aus dunkelgrauen (MS) Melaminplatten gefertigt werden.

## Caissons porteurs

En option, le bureau peut être supporté par une desserte latérale, il n'est alors formé que d'un seul pied panneau. Les caissons porteurs existent en quatre configurations:

- | 4 portes battantes,
- | 3 portes battantes et 3 tiroirs avec un plumier,
- | 5 portes battantes,
- | 4 portes battantes et 3 tiroirs avec un plumier.

Le caisson porteur est structuré d'un placage bois massif traité ébénisterie vernis d'une épaisseur de 19 mm. Les finitions du plateau supérieur et des façades sont en placage bois massif traité ébénisterie vernis de 13 mm d'épaisseur. En option, le fond, le plateau supérieur et inférieur, ainsi que les tiroirs peuvent être fabriqués en mélaminé gris foncé MS.

- 4 hinged door
- | 4 Flügeltüren
- | 4 portes panneaux

1583 × 577 × 450 mm

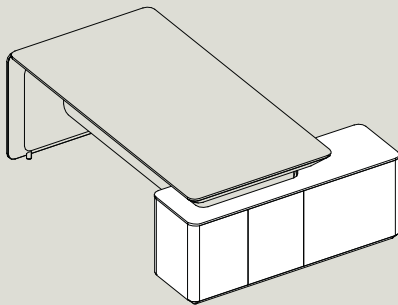

- 3 hinged doors + 3 drawers with a built in pencil drawer
- | 3 Flügeltüren + 3 Schubladen mit integrierter Utensilienschublade
- | 3 portes panneaux + 3 tiroirs avec plumier intégré

1583 × 577 × 450 mm

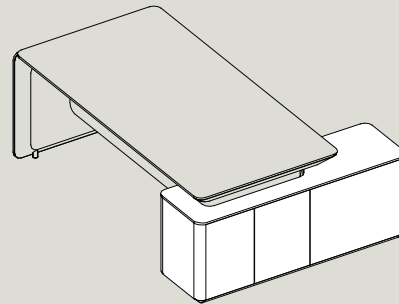

- 5 hinged doors,
- | 5 Flügeltüren
- | 5 portes panneaux

1975 × 577 × 450 mm

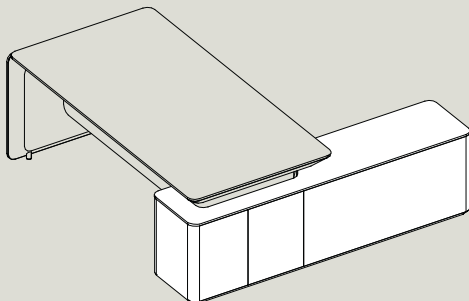

- 4 hinged doors + 3 drawers with a built in pencil drawer.
- | 4 Flügeltüren + 3 Schubladen mit integrierter Utensilienschublade
- | 4 portes panneaux + 3 tiroirs avec plumier intégré

1975 × 577 × 450 mm

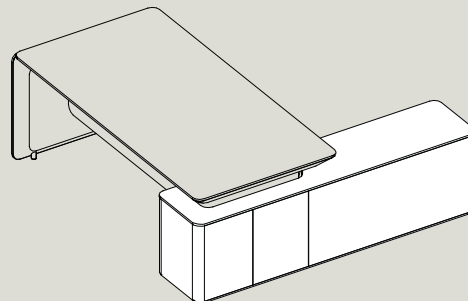



The right workplace organisation and management are crucial aspects of the effective tasks and processes realisation. By implementing spacious sideboards and the multifunctional Big Orga Tower from the Play&Work system, we are able to achieve order and harmony in every single room.

Die richtige Organisation und Arbeitsplatzgestaltung sind zentrale Faktoren für eine effektive Umsetzung von Aufgaben und Prozessen. Durch die Einführung von geräumigen Sideboards und dem multifunktionalen Big Orga Tower aus dem Play&Work System kann in jedem Raum Ordnung und ein harmonisches Erscheinungsbild erzielt werden.

Le mobilier correctement disposé et la planification d'espace de travail sont des facteurs essentiels pour l'optimisation des tâches et la réalisation de processus. En plaçant les dessertes spacieuses et les Big Orga Tower multifonctionnels du système de mobilier Play&Work, nous sommes en mesure d'assurer ordre et harmonie dans n'importe quelle pièce.

The elegant sideboard integrated with a managerial desk is a good example of an innovative approach to classic solutions. A functionally arranged interior ensures comfort in its use.

Das elegante Sideboard in Kombination mit dem Play&Work-Schreibtisch stellt ein gelungenes Beispiel eines innovativen Konzepts für eine klassische Lösung im Chefbüro dar. Das funktionell ausgestattete Innenleben des Sideboards erhöht den Nutzerkomfort.

La desserte latérale élégante, associée à un poste de direction, est un bon exemple d'une approche innovante pour une solution classique. Un aménagement d'intérieur fonctionnel est le garant du confort.





### Stationary sideboards

The following three types of sideboard are available:

- double sliding door (one-sided sideboard)
- one sliding door (double-sided sideboard)
- one sliding door, open shelves and drawers (double-sided sideboard). It is made of 18 mm melamine double faced chipboard (class E1). The sideboard drawers are equipped with a soft-close system. They also have a stop control plus function. The 3 drawers and open shelves are within the user's reach, while the sliding door is opened on the outer side of the desk.

Sideboard dimensions - width 1800 mm, height 595 mm, depth 445 mm.

### Fest integrierte Sideboards

Das Sideboard zur Verbindung mit einem Tisch ist mit Schiebetüren, 3 Schubladen und offenem Regalfach erhältlich.

Die 18 mm starken Platten (Güteklasse E1), sind mit Melamin beschichtet. Die Sideboard Schubladen sind mit einem „Soft Close System“ und „Stop Control plus“ Funktion ausgestattet und verfügen somit über einen Selbsteinzug mit Ausziehsperre. Die Schubladen und das offene Regalfach sind Nutzerseitig zu erreichen. Der Schiebtürenschränk ist von der gegenüberliegenden Seite des Sideboards zugänglich.

Abmessungen: Breite 1800 mm, Höhe 595 mm, Tiefe 445 mm.

### Dessertes porteuses

La desserte latérale intégrable est disponible en trois versions : 2 × portes coulissantes (desserte simple accès), 1 × porte coulissante de chaque côté (desserte double accès), 1 × porte coulissante du côté extérieur ; 1 × bibliothèque, 3 × tiroirs du côté de l'utilisateur (desserte double accès). Les dessertes latérales sont réalisées en panneaux de particules de 18 mm, mélaminés double face, de classe E1. Les dessertes sont dotées des tiroirs avec un système de fermeture silencieuse et une fonction stop control plus (ouverture sélective des tiroirs et verrouillage de tous les tiroirs lorsque le meuble est penché). Du côté de l'utilisateur, la desserte latérale est équipée de 3 tiroirs et d'une bibliothèque; les portes coulissantes s'ouvrent du côté extérieur. Dimensions des dessertes latérales : largeur 1800 mm, hauteur 595 mm, profondeur 445 mm.

Desk to be joined to a sideboard | Schreibtische zur Verbindung mit einem Sideboard | Bureaux à associer à une desserte latérale

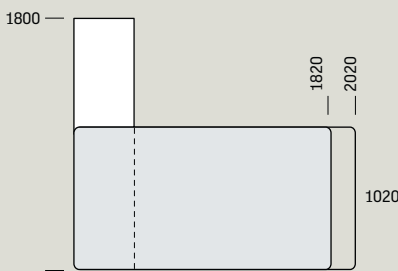
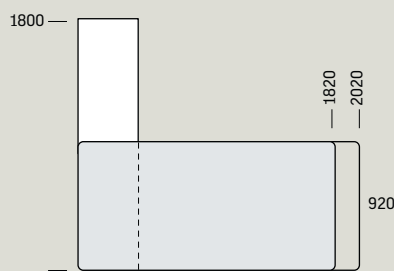

### Big Orga Tower

Big Orga Tower is made of 18 and 25 mm melamine double faced chipboard (class E1). The Big Orga Tower pedestals are available with a metal base equipped with metal levelling feet. Big Orga Tower is available in two types: drawer + open shelves with a chipboard back, drawer + open shelves with a metal panel. Both types are fitted with a 1.5 OH drawer (standard office workstation height - 740 mm). Big Orga Tower is available as a right or left handed option.

Dimensions: height 1117 mm, width 400 mm, depth 800 mm.

### Big Orga Tower

Der Big Orga Tower ist aus 18 und 25 mm starken Melamin-Spanplatten (Güteklasse E1) gefertigt. Er hat einen umlaufenden Metallsockel und ist mit Stellfüßen aus Metall ausgestattet. Diese sind von außen nivellierbar.

Der Big Orga Tower ist in 2 Varianten erhältlich:

- | Auszug + offenes Regalfach mit einer melaminbeschichteten Rückwand.
- | Auszug + offenes Regalfach mit einem Organisationspaneel aus Metall als Rückwand. Auszugsgriff aus Buchenholz oder Metall. Beide Varianten haben einen 1,5 OH Vollauszug (100%, Standard Tischhöhe - 740 mm). Der Big Orga Tower ist als rechte oder linke Variante erhältlich. Abmessungen: Höhe 1117 mm, Breite 400 mm, Tiefe 800 mm.

### Big Orga Tower

Le caisson Big Orga Tower est réalisé en panneaux de particules de 18 et de 25 mm, mélaminés double face, de classe E1. Les éléments Big Orga Tower reposent sur un socle métallique, équipé d'un régulateur en métal de mise à niveau.

Le caisson Big Orga Tower est disponible en deux configurations :

- | tiroir + étagères ouvertes, le dos réalisé en panneaux de particules,
- | tiroir + étagères ouvertes, le dos réalisé en panneaux tubulaires métal.

Dans les deux configurations, il est équipé d'un tiroir de 1,5 OH (même hauteur que le plan de travail : 740 mm). Selon la configuration, Big Orga Tower est disponible en version droite ou gauche. Dimensions : hauteur 1117 mm, largeur 400 mm, profondeur 800 mm.

- Freestanding Big Orga Tower
- | Freistehender großer Orga Tower
- | Caisson autonome Big Orga Tower

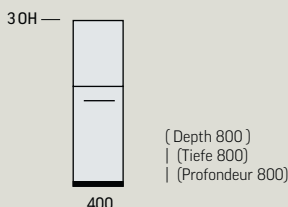

Always where you need it

**IMMER DA, WO SIE ES BRAUCHEN**

**LA OU VOUS EN AVEZ BESOIN**







## The SQart furniture system offers a multitude of options.

The diversity and functionality of SQart cabinets will introduce order to all your documents, whatever their type. Pedestal drawers are fitted with a soft-close mechanism and have no handles. There is a 15 mm gap between the front of a drawer and the side of the pedestal, which is used instead of a handle.

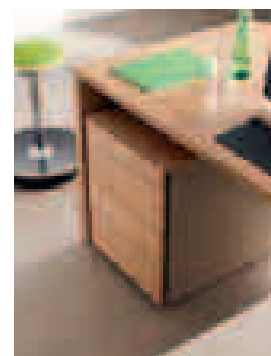

**SQart Möbelsysteme bieten eine Vielzahl an Möglichkeiten.** Die Vielfältigkeit und Funktionalität der SQart Schränke sorgen für Ordnung Ihrer Dokumente, egal welcher Art. Die Container sind mit „Soft-Close“-Automatik ausgestattet und haben keine Griffe. Sie verfügen über einen 15 mm Spalt zwischen der Front einer Schublade und der Seite des Containers, der stattdessen als Griff fungiert.

**Le Système SQart offre de nombreuses options.** La diversité et la fonctionnalité des rangements de la famille SQart vous permettent de stocker tout type de document. Les caissons à tiroirs disposent d'un système de fermeture silencieuse, ils ont également été privés des poignées. Pour ouvrir, utiliser le système de préhension de 15 mm, située entre la façade et le côté du caisson.





Orga Tower serves as a storage unit but also as a leg and a side panel. It is available in two heights - 740 and 1170 mm, with fixed depth of 800 mm and the width of 172 mm.

Der Orga-Tower dient neben der Containerfunktion auch als Tischbein und seitlicher Sichtschutz und ist in zwei Höhen erhältlich - 740 und 1170 mm. Die feste Tiefe beträgt 800 mm, die Breite 172 mm.

Un Orga Tower latéral vous servira comme un caisson organisationnel pratique et facilement accessible. Il pourra être utilisé en piètement, support du votre plan de travail. Dimensions disponibles: hauteur - 740 et 1170 mm, profondeur - 800 mm et largeur - 172 mm.

## Pedestals

There are 3 basic pedestal models mobile pedestals (575 mm high) and desk high pedestals (740 mm high) and also slim mobile pedestals (332 mm width). The mobile pedestals are available in 4 or 5 castor models. The free standing items have 3 independent base models: metal plinth, 4 feet and 4 feet with additional 5th castor. The additional castor is for the models (both, mobile and fixed) with a bottom drawer for files. All pedestals are made of 18mm thick double side melaminated chipboard (except from the top of the free standing one - 25mm thick) The pedestal offer has multiple configurations:

- | Pencil drawer + 3 drawers,
- | Pencil drawer + 4 drawers,
- | Pencil drawer + 1 drawer + 1 filing drawer,
- | Pencil drawer + 2 drawers + 1 filing drawer,
- | Pencil drawer + 2 filing drawers.

All pedestals have metal drawers with a central lock, soft closing system and anti tilt. The filing drawers are fully extendable and can be opened by the use of the side opening.

## Container

Das SQart-Containersystem ist in drei Basisausführungen erhältlich: als Rollcontainer (Höhe 575 mm), Standcontainer (Höhe 740 mm) und schmaler Rollcontainer (Breite 332 mm). Beide Rollcontainer können mit vier oder fünf Rollen geliefert werden. Bei den Standcontainern gibt es drei Versionen: mit Metallsockel, mit vier Gleitern oder mit vier Gleitern und einer zusätzlichen Rolle. Diese Zusatzrolle wird standardmäßig bei Roll- wie Standcontainern benutzt, die eine Bodenschublade mit Hängeregistratur haben. Alle Container bestehen aus einer 18 mm starken, beidseitig laminierten Holzwerkstoffplatte (ausgenommen die Deckplatte des Standcontainers, diese ist 25 mm stark) und sind in zahlreichen Konfigurationen erhältlich:

- | Utensilienschublade + 3 Schubladen
- | Utensilienschublade + 4 Schubladen,
- | Utensilienschublade + 1 Schublade + 1 Hängeregistraturauszug,
- | Utensilienschublade + 2 Schubladen + 1 Hängeregistraturauszug,
- | Utensilienschublade + 2 Hängeregistraturauszüge.

Alle Container werden serienmäßig mit zentral verschließbaren Metallauszügen und einem leichtgängigen, geräuschlosen Verschlusssystem (Soft-Close-Automatik) sowie Kippschutz ausgestattet. Schubladen mit Hängeregistratur sind vollständig ausziehbar und können durch den Eingriff an der Seite leicht geöffnet werden.

## Caissons

Il existe trois types de caissons: caissons mobiles d'une hauteur de 575 mm, caissons latéraux d'une hauteur de 740 mm, caissons mobiles étroits d'une largeur de 332 mm. Les caissons mobiles sont disponibles avec 4 ou 5 roulettes. Les caissons latéraux sont disponibles avec un socle en métal, 4 patins ou 4 patins avec une roulette supplémentaire. La 5<sup>ème</sup> roulette est fixée sous le tiroir à dossiers suspendus. Les caissons sont réalisés en panneau de particules de 18 mm d'épaisseur, finition en stratifié double face. L'épaisseur de la surface supérieure dans les caissons latéraux est de 25 mm. Les caissons sont disponibles en plusieurs configurations:

- | Plumier + 3 tiroirs
- | Plumier + 4 tiroirs
- | Plumier + 1 tiroirs + 1 tiroir à dossiers suspendus
- | Plumier + 2 tiroirs + 1 tiroir à dossiers suspendus
- | Plumier + 2 tiroirs à dossiers suspendus

Tous les types de caissons sont équipés de tiroirs en métal dotés d'un système de fermeture silencieuse et d'une serrure centrale avec fonction Stop Control Plus. Les tiroirs à dossiers suspendus sont extractibles à 100%.

### Mobile pedestals | Mobile Container | Caissons mobiles

332 × 600 × 570 mm

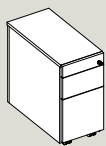

430 × 600 × 570 mm

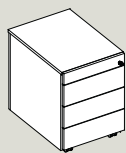

430 × 600 × 570 mm

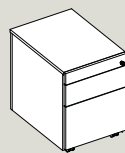

430 × 800 × 525 mm

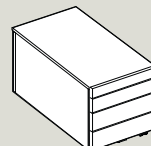

430 × 800 × 570 mm

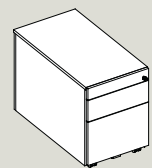

### Upholstered pads for mobile pedestal | Polsterauflage für Rollcontainer | Placet tapissé pour caissons mobiles

332 × 600 mm

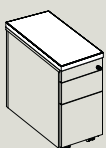

430 × 600 mm

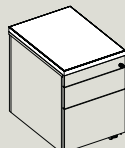

430 × 800 mm

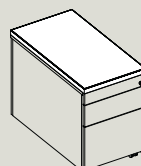

## Stationary pedestals | Stationäre Container | Caissons latéraux

430 × 600 × 720 mm

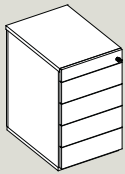

430 × 600 × 720 mm

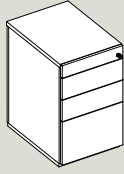

430 × 600 × 720 mm

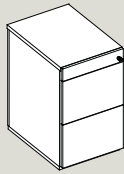

430 × 800 × 720 mm

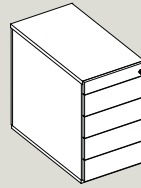

430 × 800 × 720 mm

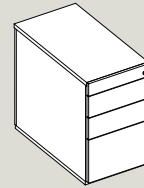

## Big Orga Tower pedestals

The SQart furniture system also offers desks with the integration of Big Orga Tower pedestal which substitutes 2 no. Metal post legs, 1 no. C type leg or 1 no. O type leg. Big Orga Tower pedestal, 400 mm wide and 800 mm deep is available in one height: 1117 mm but also in freestanding version. Both carcass and top are made from 18 mm melamine faced chipboard.

## Big-Orga-Tower

Das SQart-Möbelsystem umfasst auch Schreibtische mit einem integrierten Orga-Tower-Container. Die breite Variante, genannt „Big-Orga-Tower“, ersetzt bei Tischen mit rechteckigen Beinen, C-Fuß oder Kufe jeweils eine Seite als Standfuß. Der Big-Orga-Tower ist 400 mm breit, 800 mm tief und mit einer Höhe von 1117 mm erhältlich. Der Korpus und die Tischplatte sind aus 18 mm starken Melamin Spanplatten gefertigt.

## Caissons Big Orga Tower

Le système de mobilier SQart propose aussi des bureaux rectangulaires avec caisson Big Orga Tower intégré, remplaçant alors 2 des 4 pieds, soit 1 côté du piètement «C» ou «O». Les dimensions du caisson Big Orga Tower sont de 400 mm de largeur, 800 mm de profondeur et de 1117 mm de hauteur. Il est aussi disponible en version autonome. Le cadre et le plateau supérieur sont fabriqués en panneaux de particules de 18 mm d'épaisseur, finition mélaminée.

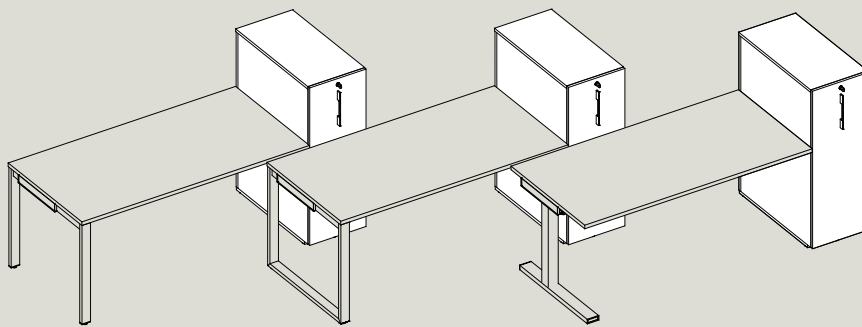

400 × 800 × 1117 mm

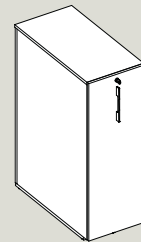

Big Orga Tower to be integrated with desks on 2 square legs, C leg and O leg  
 | Der Big-Orga-Tower kann an SQart-Schreibtische auf zwei quadratischen Beinen,  
 C-Fuß-Gestell oder Kufengestell montiert werden.  
 | Big Orga Tower intégré, remplaçant 2 pieds, un piètement en «C» ou en «O».

Freestanding Big Orga Tower  
 | Freistehender Big-Orga-Tower  
 | Big Orga Tower autonome

## Orga Tower pedestals

The SQart furniture system offers rectangular desks with the integration of an Orga Tower pedestal which substitutes 2 no. Metal post legs, 1 no. C type leg or 1 no. O type leg. Orga Tower pedestals, 172 mm wide and 800 mm deep are available in the following heights: 740 and 1168 mm. The carcass is made of 18 mm melamine faced chipboard and the top is made of 25 mm melamine faced chipboard.

## Orga-Tower-Container

Das SQart-Möbelsystem umfasst rechteckige Schreibtische mit integriertem Orga-Tower-Container, der bei Tischen mit rechteckigen Beinen, C-Fuß oder Kufe jeweils eine Seite als Standfuß ersetzt. Der Orga-Tower ist 172 mm breit, 800 mm tief und in den Höhen 740 und 1168 mm erhältlich. Der Korpus besteht aus einer 18 mm und die Oberseite aus einer 25 mm starken, melaminbeschichteten Holzwerkstoffplatte.

## Caissons Orga Tower

Le système de mobilier SQart propose des bureaux rectangulaires avec caisson Orga Tower intégré, remplaçant alors 2 des 4 pieds, soit 1 côté du piètement «C» ou «O». Les dimensions du caisson Orga Tower sont de 172 mm de largeur, 800 mm de profondeur et de plusieurs hauteurs disponibles: 740 et 1168 mm. La structure est fabriquée en panneau de particules mélamine de 18 mm d'épaisseur et la surface supérieure en panneau de particules mélamine de 25 mm d'épaisseur.

1720 × 800 × 1170 mm

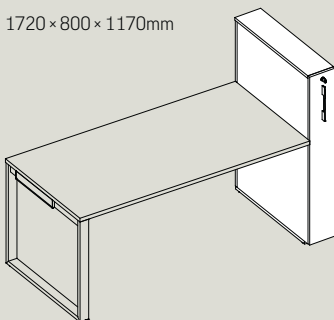

1720 × 800 × 740 mm

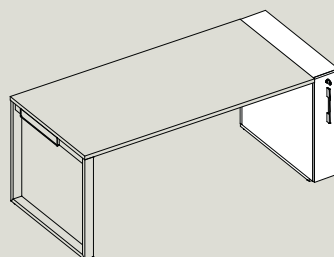

## Caddy

Caddy is a multifunctional mobile unit. The tops and shelves are made of 25 mm chipboard melaminated on both sides. The carcass is 18 mm thick. Their door opening system is based on a push-to-open mechanism and they are fitted with independent one-point locks.

480 × 500 × 1263 mm

480 × 480 × 1263 mm

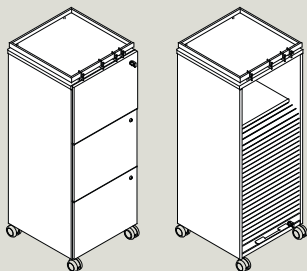

## Caddy

Der Caddy ist ein mobiler Rollschrank. Die Deckplatte und Regalböden haben eine Stärke von 25 mm und sind beidseitig melaminbeschichtet (Holzwerkstoffplatte E1). Die Stärke der Korpusplatte beträgt 18 mm. Die Türen sind grifflos und werden durch Andrücken (Push-to-open-Mechanismus) geöffnet und sind je Fach einzeln abschließbar.

## Desserte

Desserte est un rangement mobile multifonctionnel. Le plateau supérieur et le socle sont fabriqués en panneau de particules de 25 mm d'épaisseur de classe E1, finition en stratifié double face. La structure fait 18 mm d'épaisseur. Les portes sont équipées de serrures individuelles et s'ouvrent avec le système «push to open».

## Mobile sideboards

SQart system offers mobile sideboards made of 18 mm thick chipboard melaminated on both sides. The sideboards come with five 65 mm diameter castors, two front castors with brakes. SQart mobile sideboard is available in three models:

- | 2 swing doors + 2 drawers,
- | 2 swing doors + 3 drawers,
- | 3 swing doors.

The mobile sideboard model with drawers has metal drawers with soft-close mechanism and stop control plus function (only one drawer can be pulled out at a time and pulling out of all drawers can be locked after the piece is tilted). All drawers can be pulled out 80%. The sideboard with drawers has a built-in pencil drawer available after opening of top drawer, as a standard feature.

- 2 swing doors + 2 drawers
- | 2 Flügeltüren + 2 Schubladen
- | 2 portes battantes + 2 tiroirs

1200 × 565 × 600 mm

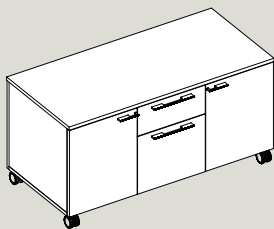

## Mobile Sideboards

Die mobilen Sideboards des SQart-Systems sind aus einer 18 mm starken, beidseitig melaminbeschichteten Holzwerkstoffplatte gefertigt. Die Rollen haben einen Durchmesser von 65 mm, wovon die Rollen vorne blockierbar sind. Die mobilen Sideboards des SQart-Möbelsystems sind in drei Ausführungen erhältlich:

- | 2 Flügeltüren + 2 Schubladen,
- | 2 Flügeltüren + 3 Schubladen,
- | 3 Flügeltüren.

Die mobilen Sideboards mit Schubladen werden serienmäßig mit zentral verschließbaren Metallauszügen und einem leichtgängigen, geräuschlosen Verschlusssystem (Soft-Close-Automatik) sowie Stop-Control-Plus Funktion (Kippschutz, der verhindert, dass alle Schubladen –unabhängig von der Utensilienschublade – gleichzeitig ausgezogen werden können) ausgestattet. Alle Schübe sind zu 80 % ausziehbar. Standardmäßig befindet sich in der obersten Schublade integriert ein Stauraum für Utensilien.

- 2 swing doors + 3 drawers
- | 2 Flügeltüren + 3 Schubladen
- | 2 portes battantes + 3 tiroirs

1200 × 565 × 600 mm

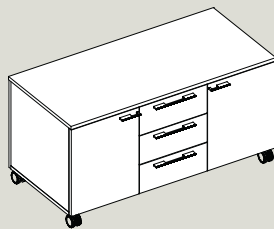

## Dessertes mobiles

Le système SQart propose des dessertes mobiles en panneau de particules de 18 mm d'épaisseur, finition mélaminé double face. Elles sont équipées de 5 roulettes de 65 mm de diamètre, les deux frontales étant pourvues de frein. Les dessertes mobiles SQart sont disponibles en trois modèles:

- | 2 portes battantes+ 2 tiroirs
- | 2 portes battantes+ 3 tiroirs
- | 3 portes battantes

Les dessertes mobiles à tiroirs en métal sont équipées d'un système de fermeture centrale et d'une fonction de sécurité anti-basculement (qui n'autorise l'ouverture des tiroirs que l'un après l'autre pour éviter le basculement du caisson). Tous les tiroirs sont extractibles à 80 %. Les dessertes mobiles sont équipées en série d'un plumier disponible après l'ouverture du tiroir supérieur.

- 3 swing doors
- | 3 Flügeltüren
- | 3 portes battantes

1200 × 565 × 600 mm

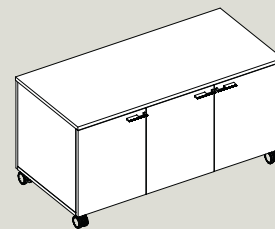

## Pedestals

There are 2 basic pedestal models: mobile pedestals (575 mm high) and desk high pedestals (740 mm high). Mobile and fixed pedestals are made of 18 mm veneered chipboard, the tops of the fixed pedestals are 25 mm thick to match desktops. Pedestals are made of veneered chipboard, or a combination of veneer + melamine is used (the top and fronts of pedestals are veneered and the carcass is melamine coated). The pedestals are available with several drawer configurations:

Mobile pedestals:

- | pencil tray + 3 drawers,
- | pencil tray + 1 drawer + 1 hanging file drawer.

Fixed pedestals:

- | pencil tray + 4 drawers,
- | pencil tray + 2 drawers + 1 hanging file drawer,
- | pencil tray + 2 hanging file drawers.

As standard, all file drawers are fitted with 80% extendable runners, or 100% extendable as an option. The top drawers are always 100% extendable. Fully extendable pedestals are equipped with a counter-balance. All pedestals are equipped with a soft-close metal drawer and a central lock with the stop control plus feature (making it possible to pull out only one drawer at a time and to independently pull out the pencil tray. They also have an anti tilt locking system to prevent all drawers from being pulled out at the same time).

## Container

Das SQuart Managerial-Containersystem ist in zwei Basisausführungen erhältlich: als Rollcontainer (Höhe 575 mm) und als Standcontainer (Höhe 740 mm). Roll- und Standcontainer sind aus 18 mm starken, furnierten Holzwerkstoffplatten gefertigt, die Deckplatte der Standcontainer ist, entsprechend der Tischplatte, 25 mm stark. Die Container werden auch in kombinierter Ausführung aus Furnier und Melamin angeboten (Deckplatte und Frontseiten furniert / Korpus melaminbeschichtet). Sie sind in verschiedenen Konfigurationen erhältlich:

Rollcontainer:

- | Utensilienschublade + 3 Schubladen,
- | Utensilienschublade + 1 Schublade + 1 Hängeregistraturauszug.

Standcontainer:

- | Utensilienschublade + 4 Schubladen,
- | Utensilienschublade + 2 Schubladen + 1 Hängeregistraturauszug,
- | Utensilienschublade + 2 Hängeregistraturauszüge.

Serienmäßig sind alle Schubladen mit Hängeregistratur zu 80 % ausziehbar, optional auch mit Vollauszug erhältlich. Die obersten Schubladen sind immer voll auszugsfähig. Alle Container mit Vollauszug verfügen über ein Gegengewicht. Alle Container werden serienmäßig mit zentral verschließbaren Metallauszügen und einem leichtgängigen, geräuschlosem Verschlusssystem (Soft-Close-Automatik) sowie einer Stop-Control-Plus Funktion (Kippschutz, der verhindert, dass alle Schubladen –unabhängig von der Utensilienschublade – gleichzeitig ausgezogen werden können) ausgestattet.

## Caissons

Les caissons sont disponibles en deux versions de base : caissons mobiles de 575 mm de hauteur et caissons latéraux de 74 mm de hauteur. Les caissons mobiles sont équipés de 4 roulettes.

Les caissons latéraux sont disponibles en deux versions : socle en métal ou 4 patins. Les caissons sont en panneaux de particules de 18 mm (sauf plateau supérieur qui fait 25 mm d'épaisseur), finition en ébénisterie ou combinaison de finition en ébénisterie ou mélaminée (le panneau supérieur et la façade des tiroirs sont en ébénisterie et la structure en mélaminé). Les caissons sont équipés de tiroirs disponibles en plusieurs configurations :

Caissons mobiles:

- | Plumier + 3 tiroirs
- | Plumier + 4 tiroirs
- | Plumier + 1 tiroir + 1 tiroir à dossiers suspendus

Caissons latéraux:

- | Plumier + 4 tiroirs
- | Plumier + 2 tiroirs + 1 tiroir à dossiers suspendus
- | Plumier + 2 tiroirs à dossiers suspendus

Tous les caissons sont équipés de tiroirs en métal, d'un système de fermeture centrale, d'une fonction Stop Control Plus de sécurité anti-basculement et d'un système de fermeture silencieux. Les tiroirs à dossiers suspendus sont extractibles à 80% en standard et à 100% en option. L'écart entre la façade des tiroirs et la structure fait office de poignée.

### Mobile pedestals | Mobile Container | Caissons mobiles

430 × 600 × 570 mm

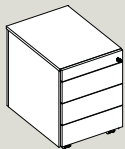

430 × 600 × 570 mm

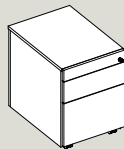

430 × 800 × 570 mm

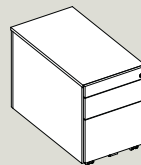

## Mobile sideboards

SQart Managerial system offers mobile sideboards made of 18 mm thick chipboard melaminated or veneered on both sides. The sideboards come with five 65 mm diameter castors, two front castors with brakes. SQart mobile sideboard is available in three models:

- | 2 swing doors + 2 drawers,
- | 2 swing doors + 3 drawers,
- | 3 swing doors.

The SQ mobile sideboard model with drawers has metal drawers with soft-close mechanism and stop control plus function (only one drawer can be pulled out at a time and pulling out of all drawers can be locked after the piece is tilted). All drawers can be pulled out 80%. The sideboard with drawers has a built-in pencil drawer available after opening of top drawer, as a standard feature.

- 2 swing doors + 2 drawers
- | 2 Flügeltüren + 2 Schubladen
- | 2 portes battantes + 2 tiroirs

1200 × 565 × 600 mm

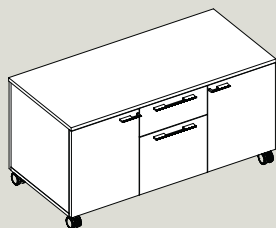

## Mobile Sideboards

Die mobilen Sideboards des SQart Managerial-Systems sind aus einer 18 mm starken, beidseitig melaminbeschichteten, furnierten Holzwerkstoffplatte gefertigt. Die Rollen haben einen Durchmesser von 65 mm, wovon die Rollen vorne blockierbar sind.

- Die mobilen Sideboards des SQart-Möbelsystems sind in drei Ausführungen erhältlich:
- | 2 Flügeltüren + 2 Schubladen,
  - | 2 Flügeltüren + 3 Schubladen,
  - | 3 Flügeltüren.

Alle mobilen Sideboards mit Schubladen werden serienmäßig mit zentral verschließbaren Metallauszügen und einem leichtgängigen, geräuschlosen Verschlussystem (Soft-Close-Automatik) sowie Stop-Control-Plus Funktion (Kippschutz, der verhindert, dass alle Schubladen -unabhängig von der Utensilienschublade - gleichzeitig ausgezogen werden können) ausgestattet. Alle Schübe sind zu 80 % ausziehbar. Standardmäßig befindet sich in der obersten Schublade integriert ein Stauraum für Utensilien.

- 2 swing doors + 3 drawers
- | 2 Flügeltüren + 3 Schubladen
- | 3 portes battantes + 2 tiroirs

1200 × 565 × 600 mm

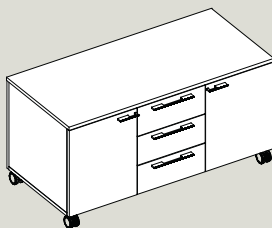

## Caissons latéraux mobile

Le système SQart propose des dessertes mobiles en panneaux de particules de 18 mm d'épaisseur, finition ébénisterie. Elles sont équipées de 5 roulettes de 65 mm de diamètre, les deux frontales étant pourvues de frein. Les dessertes mobiles SQart sont disponibles en trois modèles:

- | 2 portes battantes + 2 tiroirs,
- | 2 portes battantes + 3 tiroirs,
- | 3 portes battantes.

Les dessertes mobiles à tiroirs en métal sont équipées d'un système de fermeture centrale et d'une fonction de sécurité anti-basculement (qui n'autorise l'ouverture des tiroirs que l'un après l'autre pour éviter le basculement du caisson). Tous les tiroirs sont extractibles à 80%. Les dessertes mobiles sont équipées en série d'un plumier disponible après l'ouverture du tiroir supérieur.

- 3 swing doors
- | 3 Flügeltüren
- | 3 portes battantes

1200 × 565 × 600 mm

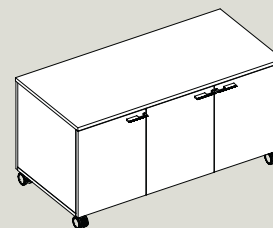

## Caddy

Caddy is a multifunctional mobile unit. The tops and shelves are made of 25 mm E1 chipboard, with melamine or veneered on both sides. The carcass is 18 mm thick. Their door opening system is based on a push-to-open mechanism and they are fitted with independent one point locks. The tambour is available in white or alu colour.

480 × 500 × 1263 mm

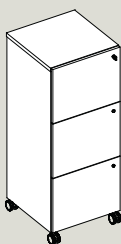

## Caddy

Der Caddy ist ein mobiler Rollschrank. Die Deckplatte und Regalböden haben eine Stärke von 25 mm und sind beidseitig melaminbeschichtet oder furniert (Holzwerkstoffplatte E1). Die Stärke der Korpusplatte beträgt 18 mm. Die Türen sind grifflos und werden durch Andrücken (Push-to-open-Mechanismus) geöffnet und sind je Fach einzeln abschließbar. Der Rollladen ist in weiß oder alusilbern erhältlich.

480 × 480 × 1263 mm

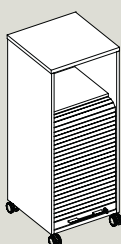

## Dessertes

La desserte est un rangement mobile multifonctionnel. Le plateau supérieur et le socle sont fabriqués en panneau de particules de 25 mm d'épaisseur de classe E1, avec une finition en ébénisterie. La structure fait 18 mm d'épaisseur. Les portes sont équipées de serrures individuelles et s'ouvrent avec le système « push to open ». Le rideau est disponible en couleur blanc et alu.

# Simple solutions at arm's length

**EINFACHE LÖSUNGEN IN REICHWEITE  
DES SOLUTIONS SIMPLES A PORTEE DE LA MAIN**





Insufficient space and growing piles of unsorted documents can be particularly upsetting when you are at work. Easy Space offers simple and very efficient ways of arranging your desk so that it provides maximum comfort of use. Mobile and fixed pedestals and multi-purpose caddies will make that task easier.

Ungenügend Platz und wachsende Stapel an unsortierten Dokumenten können besonders nervenaufreibend sein. Easy Space bietet einfache und sehr effiziente Möglichkeiten Ihren Schreibtisch so zu arrangieren, dass Sie vom höchsten Nutzungskomfort profitieren können. Roll- und Standcontainer oder Multifunktionscaddies machen diese Aufgabe einfacher.

Gérer la surface de travail de son bureau, des papiers toujours plus encombrants. Le système Easy Space propose des opportunités d'aménagement simples et très efficaces qui offrent un maximum de confort. Les caissons mobiles et fixes y sont tout particulièrement bienvenus.



## Pedestals

For use as mobile pedestals under or next to the desktop, or table-high pedestals for more space within immediate reach. Both types of pedestals have utensil drawer or integrated utensil box. Pedestals are equipped with locks. Material: carcass made of 18 and 25 mm class E1 fine melaminated chipboard. Fronts of 16 mm class E1 fine melaminated chipboard. Two of four castors are equipped in brake.

## Container

Die Rollcontainer werden unter oder neben der Schreibtischplatte untergebracht. Die Standcontainer befinden sich direkt neben dem Schreibtisch auf Höhe der Arbeitsfläche und vergrößern diese somit die Arbeitsfläche. Beide Containerausführungen verfügen über ein abschließbares Schubfach für Schreibutensilien. Hergestellt aus 18 und 25 mm starken, melaminbeschichteten Feinholzwerkstoffplatten der Klasse E1. Die Fronten bestehen aus 16 mm starken, melaminbeschichteten Feinholzwerkstoffplatten (Klasse E1). Die vorderen Rollen sind mit einem Bremsmechanismus ausgestattet.

## Caissons

Les caissons sont disponibles en deux versions: mobile, à glisser sous le plan de travail ou fixe, hauteur de bureau, destinés à agrandir la surface de travail. Tous les caissons sont équipés de serrures avec insertion plumier ou plumier intégré. Ils sont en panneau de particules de 18 mm et de 25 mm de classe E1, finition en stratifié. Les façades sont en panneau de particules de 16 mm de classe E1, finition en mélaminé. Ils sont équipés de quatre roulettes dont deux avec frein.

### Mobile pedestals | Mobile Container | Caissons mobiles

430 × 480 × 600 mm

430 × 600 × 600 mm

430 × 800 × 600 mm

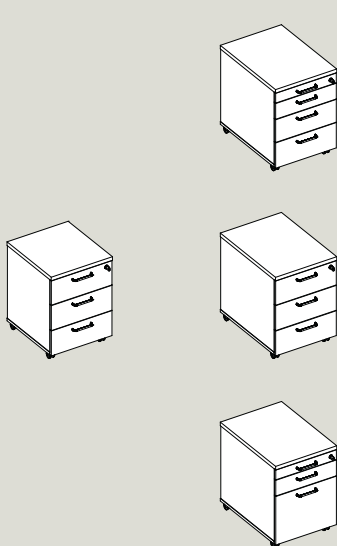

### Stationary pedestals | Stationäre Container | Caissons latéraux

430 × 600 × 720 mm

430 × 800 × 720 mm

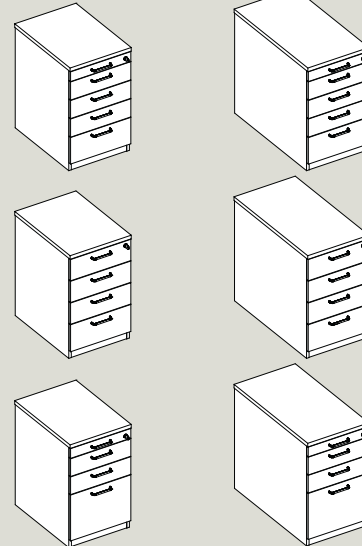

## Freestanding Big Orga Tower

Big Orga Tower is made of 18 and 25 mm fine chipboard class E1, melamine double-coated. It has 3 internal open shelves, 2 folding keys and depending on the option is available in left or right version. For safety pedestal has a counter-weight and additional wheel. The leveling is possible within the range of 10 mm.

## Freistehender Big-Orga-Tower

Der Big-Orga-Tower ist aus 18 mm und 25 mm starken Feinholzwerkstoffplatten (Klasse E1) mit beidseitiger Melaminbeschichtung gefertigt. Er bietet Stauraum auf drei Regalböden. Der Schrank wird mit 2 Faltschlüsseln geliefert und ist als links- oder rechtsseitige Ausführung erhältlich. Zur Sicherheit verfügt der Big-Orga-Tower über ein Gegengewicht und eine zusätzliche Stützrolle. Die Nivellierung ist im Bereich von 10 mm möglich.

## Caisson Big Orga Tower

La structure est fabriquée en panneau de particules de 18 mm et de 25 mm d'épaisseur, finitions mélamine double face. Big Orga Tower est composé de 3 étagères internes ouvertes, 2 clés articulées et, en fonction de l'option choisie, disponible en version côté gauche ou droite. Pour votre sécurité, le caisson est assorti d'un contrepoids. La mise à niveau est possible sur 10 mm.

400 × 800 × 1155 mm

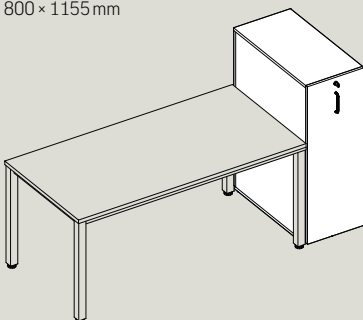

### Mobile sideboard

Mobile sideboard is available in the following version: 2 × swing door + 3 × drawer, 60 cm high and 120 cm wide and is equipped with 5 Ø 40 mm castors, including two front castors fitted with a brake. The upper rim is made of 25 mm melamine double-faced chipboard, class E1. The other structural elements are made of 18 mm thick chipboard, while the back is made of 12 mm thick chipboard. As standard, drawers have an 80% pull-out. The sideboard is equipped with two types of lock: a square lock for the swing door and a central lock for drawers. Each lock has a replaceable insert, two folding keys and the master key system

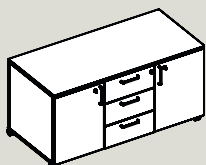

### Mobiles Sideboard

Das mobile Sideboard ist in folgender Version erhältlich: 2x Flügeltür + 3 Schubladen, 60 cm hoch und 120 cm breit, ausgestattet mit 5 Ø 40 mm Rollen, wovon die Rollen vorne blockierbar sind. Die Deckplatte besteht aus einer beidseitig melaminbeschichteten 25 mm starken Spanplatte (Klasse 1). Die Rückwand ist aus einer 12 mm starken Spanplatte gefertigt. Alle anderen Korpuselemente bestehen aus 18 mm starken Spanplatten. Standardmäßig sind die Schübe zu 80% ausziehbar und mit zwei Schlossarten ausgestattet: ein Zylinderschloss für die Flügeltüren und ein Zentralschloss für die Auszüge. Jedes Schloss hat einen auswechselbaren Einsatz, zwei Faltschlüssel und ein Hauptschlüsselsystem.

### Desserte latérale mobile

La desserte latérale mobile est disponible dans la version suivante: 2 portes battantes + 3 tiroirs, hauteur 60 cm et largeur 120 cm. Elle est équipée de 5 roulettes de 40 mm de diamètre, les deux roulettes avant étant dotées de frein. Le plateau supérieur est en panneaux de particules 25 mm et de classe E1, finition mélaminé double-face. La face arrière est en panneaux de particules 12 mm et les autres éléments sont en panneaux de particules 18 mm. En standard, les tiroirs sont extractibles à 80%. Les dessertes latérales sont équipées de deux types de serrures: serrure carrée pour les portes battantes, système de fermeture centrale pour les tiroirs. Chaque serrure possède un barillet remplaçable, deux clés pliables et un système de clé universelle.

### Auxiliary furniture

**Caddy.** Aesthetic, multifunctional furniture for storing personal documents; also for short meetings if top is attached. Material: 18 and 25 mm class E1 fine melaminated chipboard, lockable. Mobile with four castors (two braked castors).

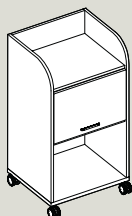

Caddy  
550 × 470 × 1030 mm

### Zusatzmöbel

**Caddy.** Caddy. Multifunktionales Möbel zur Aufbewahrung von Unterlagen. Ausgestattet mit einer optionalen Deckplatte ermöglicht dieser kurze Besprechungen. Der Caddy besteht aus 18 und 25 mm starken, melaminbeschichteten Feinholzwerkstoffplatten der Klasse E1 und lässt sich abschließen. Optimale Mobilität verleihen vier Rollen (zwei davon mit Bremsmechanismus).

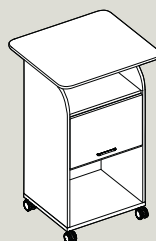

Caddy with a top  
| Caddy mit Deckplatte  
| Desserte avec plateau  
706 × 630 × 1130 mm

### Mobilier complémentaire

**Desserte mobile,** multifonctionnel, pour un accès simplifié aux documents stockés. Il est en panneaux de particules de 18 mm et de 25 mm de classe E1, finition en mélaminé. Il est équipé d'une serrure ainsi que de deux roulettes avec frein.

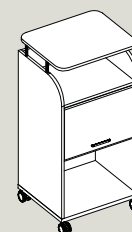

Caddy with a top  
| Caddy mit Deckplatte  
| Desserte avec plateau  
560 × 472 × 1130 mm

### Free-standing screen

Free-standing screen provide visual and acoustic protection. Optional with fabric pinboard. Material: 18 mm class E1 fine melaminated chipboard. Pinboard made of 8 mm soft fibre board, fabric-covered. Two metal supporting feet or castors available. Powder coated aluminium-colour or chromium plated.

800 × 1550 mm

800 × 1550 mm

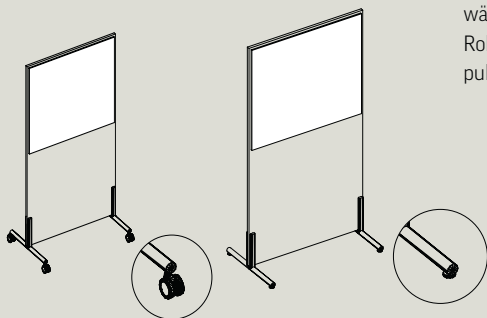

### Mobile Trennwände

Die mobilen Trennwände eignen sich bestens, um einen Bereich räumlich und akustisch zu unterteilen. Optional sind die Trennwände ein- oder beidseitig mit Stoffbezug erhältlich und somit als Pinnwand zu nutzen. Hergestellt aus einer 18 mm starken, beidseitig mit Melamin beschichteten Feinholzwerkstoffplatte (Klasse E1). Die Pinnwände bestehen aus 8 mm starken Weichfaserplatten und sind mit Stoff bezogen. Die mobilen Trennwände können auf Wunsch mit Gleitern oder mit Rollen geliefert werden. Das Gestell ist alufarben pulverbeschichtet oder verchromt.

### Ecran de séparation autoportant

Les écrans de séparation autoportants apportent une protection visuelle et sonore. Ils peuvent être tapissés d'un côté ou de deux côtés. Ils sont en panneaux de particules de 18 mm de classe E1, finition en stratifié. Le côté tapissé peut servir de surface de punaisage grâce à une couche de fibres souples de 8 mm entre le tissu et la mélamine. Ils sont soutenus par deux patins en métal époxy ou chromés, ou roulettes.





# Acoustics – a challenge for a contemporary office

**AKUSTIK – EINE HERAUSFORDERUNG AN  
MODERNE BÜROS**

**L'ACOUSTIQUE – UN DÉFI POUR LE BUREAU  
CONTEMPORAIN**

Sound-absorbing **Sileo** wall panels help reduce the echo effect in a particular room, but also allow for creating a unique and cosy place that gives employees the feeling of acoustic comfort. Thanks to the diversity of panel sizes and the possibility to combine two different colours on one panel, we are able to create exceptional arrangements. Using wall panels at workstations designed for working together, in conference halls and in managerial offices gives them a new character that facilitates the performance of tasks that require employees' creativity and concentration.



Die schallabsorbierenden Wandpaneele Sileo reduzieren nicht nur den Nachhall in Räumen, sondern schafft auch einen einzigartigen und gemütlichen Innenraum, der das Gefühl von akustischem Komfort vermittelt. Aufgrund diverser Größen und der Verbindungsmöglichkeit von zwei Farben auf einem Paneel sind wir in der Lage, einzigartige Kombinationen zu kreieren. Gruppenarbeitsplätze, Konferenzsäle oder Chefbüros erhalten durch Wandpaneele einen völlig neuen Charakter, der kreatives und konzentriertes Arbeiten bei den Mitarbeitern fördert.

Les panneaux muraux acoustiques absorbants Sileo permettent non seulement de réduire la résonance de la pièce, mais rendent également possible la création d'un intérieur douillet, offrant une sensation de confort sonore. Grâce à la diversité de tailles et à la possibilité de combiner deux coloris sur un seul panneau, il est possible de créer des configurations uniques. L'utilisation des panneaux muraux dans les parties communes ainsi que dans les salles de réunion ou bureaux de direction donnera à ces endroits un tout nouvel aspect et permettra aux employés de travailler dans une ambiance de créativité et de concentration.

**Suspended panels** allow for dividing a space acoustically and visually. By using Sileo light suspended panels attached to a ceiling, we can successfully improve acoustic conditions in lobbies and atria. By installing these panels we can section off particular zones and ensure all employees can enjoy proper working conditions at the same time.

Hängende Paneele ermöglichen die akustische und visuelle Aufteilung von Räumen. Mit den leichten Sileo-Paneele können die akustischen Bedingungen in Räumlichkeiten wie Empfangsbereichen verbessert werden. Durch die Montage von Hängepaneelen werden Büroräume außerdem in die jeweiligen Zonen aufgeteilt, sodass allen Personen gleichzeitig passende Arbeitsbedingungen geboten werden.

Des panneaux suspendus permettent de diviser l'espace, à la fois de manière sonore et visuelle. En utilisant des panneaux Sileo légers suspendus au plafond dans des pièces de type hall ou atrium, nous pouvons améliorer les paramètres acoustiques. En plaçant des panneaux suspendus, nous séparons les espaces distincts, tout en assurant de bonnes conditions de travail.



Desk and workbench panels allow us to create comfortable working conditions, especially at workstations that are designed for performing tasks that require concentration. Sectioning off workstations and isolating employees from distracting sounds are two highly important aspects that help maintain employees' efficiency and ensure greater privacy. A mobile panel is an additional tool that allows us to divide a working area flexibly, for example on a conference table.

Schreibtisch- und Workbench-Paneele können komfortable Arbeitsbedingungen schaffen, besonders an Arbeitsplätzen, die hohe Konzentration erfordern. Die Abgrenzung der Arbeitsbereiche und der Mitarbeiter vom ablenkenden Lärm ist enorm wichtig für die dauerhafte Erhaltung der Effizienz der Mitarbeiter und für die Gewährleistung einer größeren Privatsphäre. Mit den mobilen Paneelen erhält man ein zusätzliches Werkzeug für eine flexible Aufteilung der Arbeitsflächen zum Beispiel auf einem Konferenztisch.

Les panneaux pour bureaux et postes de travail permettent de créer un environnement de travail confortable, surtout aux postes exigeant de la concentration et de l'attention. La séparation de postes de travail ainsi que l'isolation des employés des sons indésirables sont des facteurs extrêmement importants: ils contribuent à l'efficacité au travail et créent plus d'intimité. Grâce au panneau mobile, nous disposons d'un outil supplémentaire pour diviser un espace de travail de manière flexible, sur une table de réunion par exemple.



Accessories Desk panels can be equipped with a wide range of practical accessories that ensure the easy organisation of a workstation.

Zubehör Schreibtischpaneel können zusätzlich mit einer breiten Palette an praktischen Zubehörteilen für eine einfache Organisation des Arbeitsplatzes ausgestattet werden.

Accessoires Une large gamme d'accessoires pratiques permettent d'organiser le poste de travail et constituent un équipement supplémentaire des panneaux pour bureaux ou pour postes «Bench»

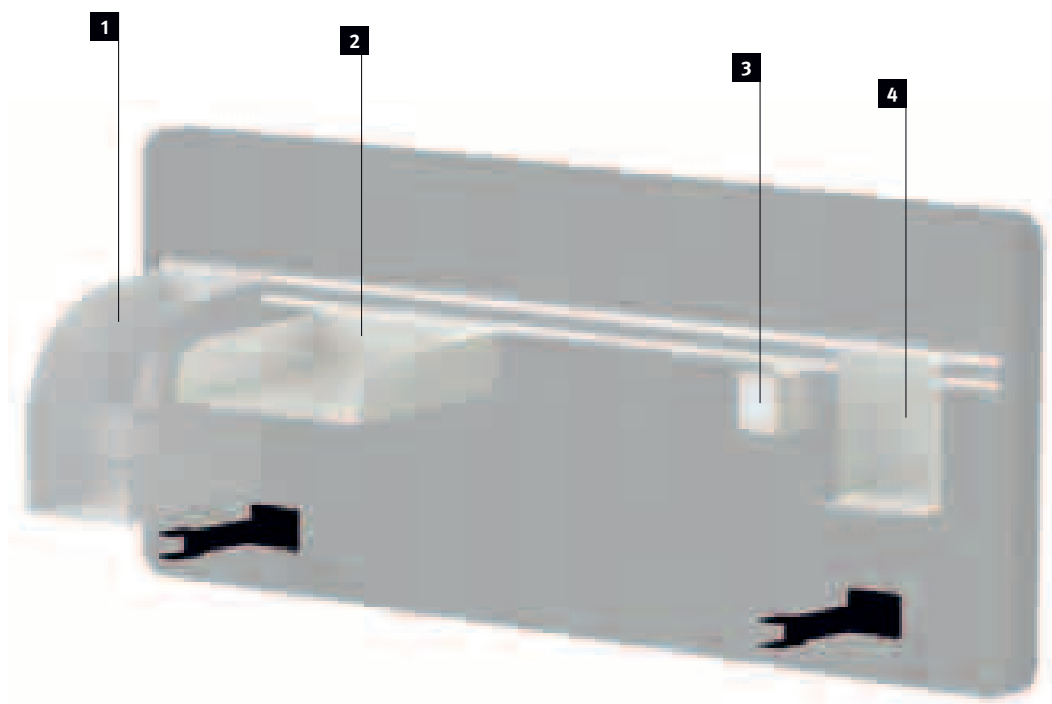

**1** Shelf for binders  
Ordner-Box  
Bac à classeurs

**2** Horizontal shelf (A4)  
Horizontale Ablage (A4)  
Porte-documents horizontal (A4)

**3** Pencil box  
Stifte-Box  
Plumier

**4** Magnetic board with pencil box  
Magnetische Pinnwand mit  
Stifteablage  
Tableau magnétique avec  
plumier



## Wall panels

The panels are designed to be assembled at a wall at 15 mm intervals. A template attached to the set facilitates the assembly process. The structure of the 58 mm thick panel consists of a chipboard carcass and a filling made of a polyester non-woven fabric. The carcass frame is made of chipboard. The sound-absorbing filling – the polyester non-woven fabric is a light, hardly flammable, antiallergic and eco-friendly material. The polyester non-woven fabric is made of 85% recycled fibres. The panel is upholstered with a fabric. Thanks to its structure, it is pinnable. The panels are attached to a wall using four handles that ensure the right panel levelling. The panels are available as horizontal or vertical in a few upholstery versions:

- | one-colour panel
- | two-colour panel with a fabric splice 1/3 left side, 2/3 right side
- | two-colour panel with a fabric splice 2/3 left side, 1/3 right side.

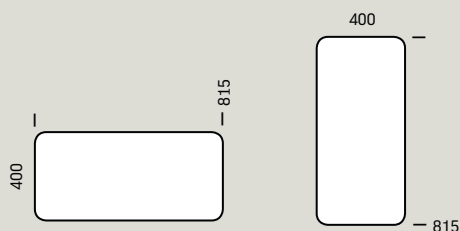

## Wandpanelee

Die Paneele sind so gestaltet, dass sie mit einem Abstand von je 15 mm an der Wand montiert werden können. Die mitgelieferte Schablone erleichtert den Montageprozess. Das 58 mm dicke Paneel besteht aus einem Sperrholzkern und einer Füllung aus Polyestervliesstoff. Der Rahmen des Korpus besteht ebenfalls aus Sperrholz. Die schalldämpfende Füllung – der Polyestervliesstoff – ist ein leichtes und schwer entflammables sowie antiallergisches und umweltfreundliches Material. Dank seiner Struktur kann er als Pinnwand genutzt werden. Die Paneele werden mit vier Haltern befestigt, die eine optimale Ausrichtung der Paneele ermöglichen. Die Paneele sind in horizontaler und vertikaler Ausführung in folgenden Bezugsstoffvarianten erhältlich:

- | Einfarbiges Paneel
- | Zweifarbiges Paneel mit einer Aufteilung der Stofffarben im Verhältnis von 1/3 links, 2/3 rechts
- | Zweifarbiges Paneel mit einer Aufteilung der Stofffarben im Verhältnis von 2/3 links, 1/3 rechts

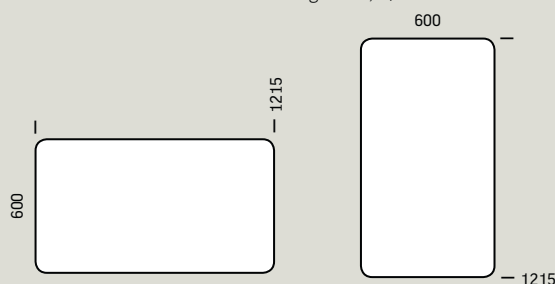

## Panneaux muraux

Les panneaux sont conçus pour être assemblés sur le mur à 15 mm d'intervalle. Un gabarit, fourni avec l'ensemble, facilite l'assemblage des panneaux. Ils se composent d'un corps en panneau de particules d'une épaisseur de 58 mm et sont remplis par une étoffe non-tissée en polyester. La structure du corps est réalisée en panneau de particules. Le remplissage acoustique (l'étoffe non tissée en polyester) est un matériau léger, difficilement inflammable, antiallergique et écologique. L'étoffe non tissée en polyester est fabriquée à 85% de fibres recyclées. Le panneau est tapissé d'un tissu. Grâce à sa structure, il est possible d'y épingler des objets. Les panneaux sont fixés sur le mur à l'aide de quatre barres qui permettent de le placer correctement à niveau. Les panneaux sont disponibles en version horizontale ou verticale et en trois variantes de tapissage:

- | panneau unicolore
- | panneau bicolore avec tissus partagés 1/3 à gauche, 2/3 à droite
- | panneau bicolore avec tissus partagés 2/3 à gauche, 1/3 à droitel.

## Suspended panels

The panel is available as a single option or as a set consisting of two or three panels of the same size that are suspended to each other and used to create harmonious arrangements. The structure of the 40 mm thick panel includes a self-supporting mould made of pressed polyester fibres that is put into a cover made of a high quality upholstery fabric. The panel is attached to a ceiling using kits of silver steel lines that are available in adjustable lengths – max. 3000 mm. The kit comprises an upper fitting that can be assembled with the use of rawlplugs. The panels included in a set are joined together using kits of lines available in fixed length: 200 mm. The upper panels always have to be assembled to a ceiling slab; they cannot be assembled to suspended ceilings.

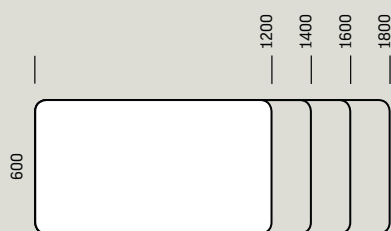

## Hängende Akustikpanelee

Hängende Akustikpanelee sind verfügbar als Einzelausführung oder als Sets bestehend aus zwei oder drei Paneelen der gleichen Größe, welche untereinander montiert werden und so ein harmonisches Arrangement erzeugen. Das 40 mm dicke Paneel besteht aus einer selbsttragenden Form aus verpressten Polyesterfasern, umhüllt von einem qualitativ hochwertigen Bezugsstoff. Die Paneele werden an der Decke mittels einem Set aus höhenstellbaren Stahlseilen (maximale Länge – 3 m) befestigt. Zur Montage werden Dübel in der Decke angebracht. Paneelsets werden aneinander mit Stahlseilen mit einer Länge von 20 cm zusammengehängt. Das oberste Paneel muss immer an der Deckenplatte montiert werden und kann nicht an abgehängten Decken angebracht werden.

## Panneaux suspendus

Le panneau est disponible en version simple ou comme ensemble de trois ou quatre panneaux de taille équivalente, suspendus côte à côte et créant une composition harmonieuse. La structure du panneau d'une épaisseur de 40 mm est composée d'un moule indépendant, en fibres de polyester compressées, placé dans une housse en tissu de haute qualité. Les panneaux peuvent être attachés au plafond à l'aide d'un assortiment de cordes en acier argenté, disponibles en différents longueurs (max. 3 000 mm). L'équipement comprend des attaches supérieures, montées à l'aide des fixations chevilles. Les panneaux faisant partie du même ensemble sont attachés entre eux par un jeu de cordes d'une longueur fixe de 200 mm. Les panneaux supérieurs doivent toujours être fixés directement aux dalles du plafond; ils ne peuvent pas être fixés sur un faux plafond.

## Desk panels & workbench panels

The sound-absorbing panel for desks and workbenches A+ (Absorption+) is a functional and durable acoustic panel with increased sound-absorbing properties. The sound-absorbing panel for desks and workbenches I+ (Isolation+) is an acoustic panel with increased sound-isolating properties. The 58 mm thick panels have a frame structure made of beech plywood and solid wood. There is a special board with perforation placed inside the carcass axis of the A+ panel that increases sound-absorbing properties of the arrangement. The axis of the I+ panel includes a solid board that acts as a sound-isolating barrier. The sound-absorbing filling of the A+ and I+ panels is made of a polyester non-woven fabric – a light, hardly flammable, antiallergic and eco-friendly material. The polyester non-woven fabric is made of 85% recycled fibres. The panels are upholstered with a fabric. The panels are assembled to the frame of a desk and a workbench using metal handles. The panel can be optionally equipped with an organisational strip used for hanging accessories. The strip can be assembled on one side or two sides of panels. It is available in white. The maximum load of the organisational strip is 10kg. Total height of the desk panel is 660 mm. After assembling, its upper edge is located 530 mm over the desktop. Total height of the workbench panel is 520 mm. After assembling, its upper edge is 530 mm over the desktop. The panels are available with assembly handles for the Play&Work and SQart desk and workbench.

### Desk panels | Schreibtischpaneele I Panneaux pour bureau

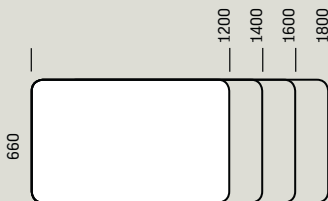

## Mobile panels

The panel base is made of beech plywood with a metal weight. The panel carcass is made of milled foam of the right density which ensures the panel stability. The panel is equipped with a removable handle – a 25 mm thick clamping ring that is pushed onto a desktop. The panel is upholstered with a fabric. The panel height (without the handle) is 400 mm. The panel thickness in its bottom part is 65 mm. The handle is available in the following colours: white, black, alu.

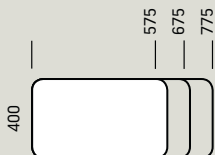

## Schreibtisch- und Arbeitsplatzpaneele

Das schallabsorbierende Paneel A+ (Absorption+) für Tische und Workbenches ist ein funktionelles und langlebiges Akustikpanel mit erhöhten schallabsorbierenden Eigenschaften. Das schallabsorbierende Paneel I+ (Isolation+) für Tische und Workbenches ist ein Akustikpaneel mit erhöhten schallsisolierenden Eigenschaften. Der Rahmen der 58 mm starken Paneele ist aus Sperrholz und stabilen Holz. Im Inneren des Korpus des A+ Paneels befindet sich eine spezielle, perforierte Platte, welche die schallabsorbierenden Eigenschaften des Paneels erhöht. Das Korpusinnere des I+ Paneels besteht aus einem Polyestervliesstoff – ein leichtes und schwer entflammables sowie antiallergisches und umweltfreundliches Material. Der Polyestervliesstoff besteht zu 85 % aus recycelten Fasern. Die Paneele sind mit Stoff bezogen und werden am Gestell des Tisches oder der Workbench mittels Metallhalter montiert. Optional kann das Paneel mit einer Organisationsleiste ausgestattet werden, an der passende Accessoires angebracht werden können. Die Organisationsleiste kann einseitig oder auf beiden Seiten des Paneels montiert werden und ist in der Farbe Weiß erhältlich. Die maximale Belastung der Organisationsleiste beträgt 10 kg. Die Gesamthöhe des Paneels bei Einzelarbeitsplätzen beträgt 660 mm, die Höhe gemessen ab Tischplatte beträgt 530 mm. Die Gesamthöhe der Workbenchpaneele beträgt 520 mm. Die Höhe ab Tischplatte für Workbenchpaneele ist 530 mm. Die Paneele sind mit Montagehalter für Play&Work sowie SQart Tische und Workbenches erhältlich.

### Workbench panels | Workbench Paneele I Panneaux pour postes "Bench"

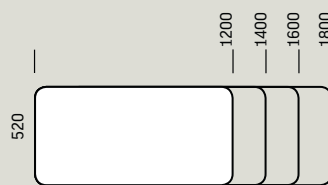

## Mobile Paneele

Die Trägerplatte des Paneels besteht aus Sperrholz mit einem Metallgewicht. Der Korpus des Paneels besteht aus gefrästem Schaum mit einer entsprechenden Dichte, welche die Stabilität des Paneels gewährleisten. Die Paneele sind mit einem abnehmbaren Halter ausgestattet – ein 25 mm dicker Klemmring, der auf den Tisch geschoben wird. Das Paneel ist mit Stoff bezogen. Die Paneelhöhe beträgt 400 mm, die Paneelstärke im unteren Bereich 65 mm. Der Halter ist in folgenden Farben verfügbar: Weiß, Schwarz, Aluminium.

## Panneaux pour postes de travail

Les panneaux acoustiques pour bureaux et pour postes «bench» A+ (Absorption+) sont des panneaux acoustiques fonctionnels et robustes avec des propriétés absorbantes supérieures. Les panneaux acoustiques pour bureaux et pour postes «bench» I+ (Isolation+) sont des panneaux acoustiques avec des propriétés isolantes supérieures. Les panneaux d'une épaisseur de 58 mm sont dotés d'une structure en hêtre multiplis et en bois massif. À l'intérieur du corps des panneaux A+, se trouve une plaque spéciale perforée qui améliore des qualités absorbantes de l'ensemble. Dans l'axe des panneaux I+, se trouve une plaque pleine qui agit comme une barrière isolant le son. Le remplissage acoustique des panneaux A+ et I+ est réalisé en étoffe non tissée en polyester: un matériau léger, difficilement inflammable, antiallergique et écologique. L'étoffe non tissée en polyester est fabriquée à 85% des fibres recyclées. Le panneau est tapissé d'un tissu. Les panneaux sont fixés sur le bord d'un bureau ou d'un poste «bench» à l'aide de barres métalliques. En option, les panneaux peuvent être équipés d'un rail d'organisation, servant à y accrocher des accessoires. Le rail peut être monté d'un ou de deux côtés du panneau. Il existe également en blanc. La charge maximale pour un rail d'organisation est de 10 kg. La hauteur totale des panneaux pour bureaux est de 660 mm. Après le montage, le bord supérieur est placé à 530 mm au-dessus de la surface de bureau. La hauteur totale des panneaux pour postes «bench» est de 520 mm. Après le montage, le bord supérieur est placé à 530 mm au-dessus de la surface. Les panneaux sont disponibles avec des barres de fixation pour les bureaux et pour les postes «bench» des systèmes Play&Work et SQart.

## Panneaux mobiles

La base du panneau est réalisée en hêtre multiplis et dotée d'une masselotte en métal. Le corps est réalisé en mousse crénelée d'une densité qui assure la stabilité du panneau. Le panneau est équipé d'une fixation amovible: une bague de serrage d'une épaisseur de 25 mm qui se pousse sur le plateau. Le panneau est tapissé d'un tissu. La hauteur du panneau (sans la fixation) est de 400 mm. L'épaisseur du panneau dans sa partie basse est de 65 mm. La fixation est disponible en coloris suivants: blanc, noir, alu.

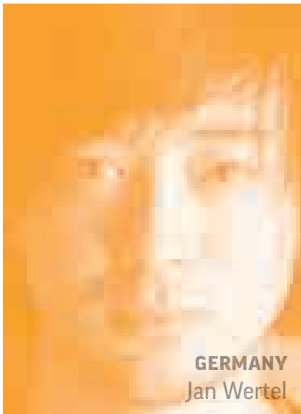

**GERMANY**  
Jan Wertel

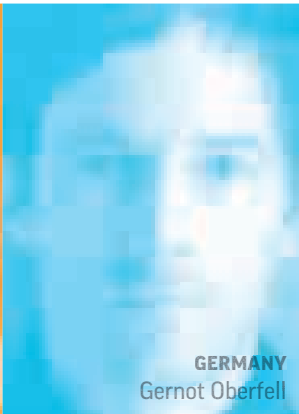

**GERMANY**  
Gernot Oberfell



**NORWAY**  
Jurek Buchacz

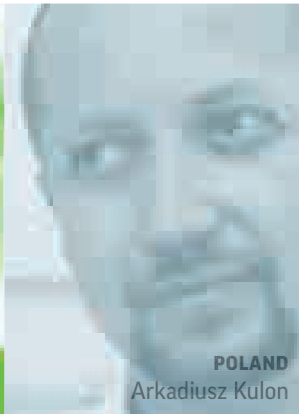

**POLAND**  
Arkadiusz Kulon



**GERMANY**  
Horst Stumpp



**ITALY**  
Francesco Geraci

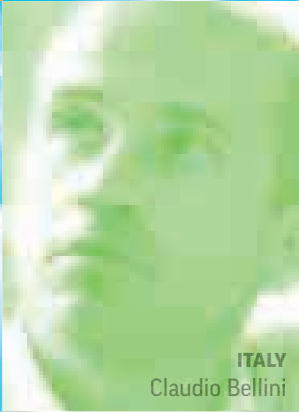

**ITALY**  
Claudio Bellini

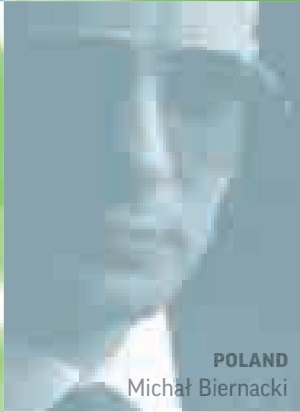

**POLAND**  
Michał Biernacki



**GERMANY**  
Bernd Crabus



**GERMANY**  
Manfred Hermann

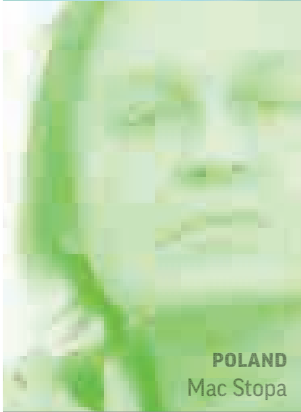

**POLAND**  
Mac Stopa



**GERMANY**  
Jens Korte



**USA**  
Ray Carter



**SWITZERLAND**  
Armin Sander



**GERMANY**  
Martin Ballendat

We cooperate with designers  
from around the world  
| Wir arbeiten mit internationalen  
Designern zusammen  
| Nous collaborons avec des concepteurs  
venant du monde entier



**ITALY**  
Castiglia Associati



**ITALY**  
Castiglia Associati



**ITALY**  
Oscar Buffon



**FRANCE**  
Françoise Hélène Jourda



**NETHERLANDS**  
Krijn Hamelink



**GERMANY**  
Andreas Krob



**ITALY**  
Giancarlo Bisaglia

# Projects

## | Projekte

## | Projets

### **EN EVERYONE IS UNIQUE. EVERYONE HAS THEIR OWN TASTES**

Whether it be for work or leisure, people like their individual needs to be met. This is where the Nowy Styl Group can exceed all expectations, with their extensive portfolio of unique, stylish products for every space. We have been manufacturing since 1992, so we know our potential and understand the needs of our environment. Our team works with the dream of shaping tomorrow. **More at [www.nowystylgroup.com/projects](http://www.nowystylgroup.com/projects)**

### **DE JEDER IST EINZIGARTIG. JEDER HAT SEINEN EIGENEN GESCHMACK**

Ob in der Arbeit oder Freizeit – Menschen wollen, dass Ihre individuellen Bedürfnisse erfüllt werden. Hier kann die Nowy Styl Group mit Ihrem umfangreichen Portfolio von einzigartigen, modernen Produkten für zahllose Anwendungen alle Erwartungen übertreffen. Wir produzieren seit 1992. Wir kennen unser Potential und verstehen die Anforderungen unserer Umwelt. Unser Team arbeitet mit dem Traum, die Welt von Morgen mitzugestalten.

**Mehr auf [www.nowystylgroup.com/projects](http://www.nowystylgroup.com/projects)**

### **FR CHACUN EST UNIQUE. CHACUN A SES GOUTS**

Chaque individu aspire à ce que ses attentes et ses besoins soient entendus. C'est précisément la force du Nowy Styl Group, avec sa collection étendue de produits uniques et élégants pour tous les espaces professionnels. Depuis notre création en 1992, nous avons développé notre entreprise et nos produits en étant à l'écoute du marché. C'est avec passion que nous modelons l'avenir.

**Plus d'informations sur [www.nowystylgroup.com/projects](http://www.nowystylgroup.com/projects)**

EN We are happy and proud that **our company** **has been the first in furniture industry** to compile the Sustainable Development Report according to the

# Global Reporting Initiative G4 guidelines.

DE Wir sind glücklich und stolz, **das erste Unternehmen in der Büromöbelindustrie zu sein**, das einen Nachhaltigkeitsbericht nach den Richtlinien der **Global Reporting Initiative G4** erstellt hat.

FR Nous sommes fiers d'être **la première entreprise dans l'industrie du mobilier** qui a présenté le Rapport sur le Développement Durable conforme aux directives internationales de **Global Reporting Initiative (GRI) G4**.



[www.NowyStylGroup.com/csr-code](http://www.NowyStylGroup.com/csr-code)

# Environmental responsibility

## | Verantwortung für die Umwelt

## | Responsabilité environnementale

### EN **RESPONSIBLE FOR ENVIRONMENT**

Our environmental policy conforms to the ISO 14001 standard. We purify 99% of emitted gaseous substances and sewage and invest in energy-saving manufacturing technologies. In order to reduce CO<sub>2</sub> emissions we produce thermal energy from wood waste and dust. In manufacturing our chairs we use regranulate, part of which is reclaimed in our own plants. We have introduced a paper saving system and a sensible printing policy.

**More at [www.nowystylgroup.com](http://www.nowystylgroup.com)**

### DE **VERANTWORTLICH FÜR UMWELT**

Unsere Umweltpolitik entspricht der ISO-Norm 14001. Wir reinigen 99% der emittierten, gasförmigen Stoffe und Abwässer und investieren in energiesparende Fertigungstechnologien. Um die CO<sub>2</sub>-Emissionen zu reduzieren, produzieren wir thermische Energie aus Holzabfällen und Pressmasse. Bei der Herstellung unserer Stühle verwenden wir Regranulat, das teilweise in unseren eigenen Anlagen rückgewonnen wird. Wir haben papiersparende Systeme entwickelt und gehen ökonomisch verantwortungsvoll mit Druckmaterialien um. **Mehr auf [www.nowystylgroup.com](http://www.nowystylgroup.com)**

### FR **RESPONSABLE POUR L'ENVIRONNEMENT**

Nous sommes certifiés ISO 14001. Nous purifions jusqu'à 99% des gaz émis et des eaux polluées et nous investissons continuellement dans le développement de procédés de production économes en énergie. Afin de réduire l'émission de CO<sub>2</sub>, nous produisons de l'énergie thermique en réutilisant nos déchets de bois. Pour la production de nos sièges, nous utilisons des granulés recyclés, provenant en partie de nos propres sites de production. Nous avons introduit un système opérationnel économisant du papier et nous suivons une politique de sensibilisation pour limiter l'impression des documents à l'essentiel. **Pour plus d'infos, se référer à notre site [www.nowystylgroup.com](http://www.nowystylgroup.com)**



# FINISHES

# Finishes

## | Stoffe und Oberflächen

## | Nuancier

### **EN COLOURS CREATE SPACE**

To create the perfect interior, you need imagination and a wide range of colours. The Nowy Styl Group finish portfolio offers an extraordinary palette of the highest quality finishes such as melamine, laminate or natural veneer.

### **DE FARBEN KREIEREN RAUM**

Um die perfekte Inneneinrichtung zu kreieren braucht man Vorstellungskraft und eine große Auswahl an Farben. Das Angebot der NSG an Stoffen und Farben bietet eine außerordentlich große Auswahl von hochwertigen Materialien, z.B. Metall, Holz, Glas und Stoffe.

### **FR LA COULEUR CREE DE L'ESPACE**

Une large gamme de couleurs et de l'imagination suffisent pour créer un aménagement parfait. Pour y parvenir, consultez l'éventail extraordinaire de finitions de haute qualité en métal, bois, verre et tissu, proposées par Nowy Styl Group.

Attention! Colour patterns illustrated here may differ from the originals.

| Wichtiger Hinweis! Die im Druck dargestellten Farben können von den Originalfarben abweichen.

| Attention ! Les coloris réels peuvent légèrement différer des coloris présents dans ce nuancier.

## eRange

### Veneer +5 | Furnier +5 | Placage bois +5



**OA**  
American Nut

**BC**  
Bamboo

**DN**  
Nature Oak

Open pore veneers | Offenporiges Echtholz furnier | Placage bois pores ouverts



Carefully read important information about veneered furniture on page 239.  
| Bitte lesen Sie aufmerksam die Informationen auf Seite 239 zu Möbel mit Naturfurnier.  
| Informations importantes concernant l'aspect du mobilier en placage bois à la page 239.

### Veneer +4 | Furnier +4 | Placage bois +4



**LN**  
Beech Nature

**CB**  
Beech Colombo

**LK**  
Classic Cherry

**LV**  
Beech Havana

**BG**  
Beech Grey

**AE**  
Maple

**LH**  
Beech Honey

**BN**  
Beech Brown

Closed pore veneers

| Geschlossenes Echtholz furnier  
| Placage bois pores fermés



Veneer furniture colour matching wood/plywood sofas/chairs colour:  
| Die abgebildeten Furnieroberflächen sind identisch mit folgenden Beiztönen für Stühle/Sofas:  
| Couleur de meubles en placage bois assortie à la couleur des sièges en hêtre / multiplis :  
CB Veneer | Furnier | Placage bois = 1.032 (Colombo)  
LV Veneer | Furnier | Placage bois = 1.076 (Havana)  
BG Veneer | Furnier | Placage bois = 1.06R (Beech Grey)

### Melamine +1 | Melamin +1 | Mélamine +1



**MS**  
Slate

### Leather | Leder | Cuir

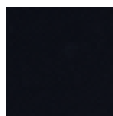

**S1**  
SD01

### MDF/Glass | MDF/Glas | MDF/Verre

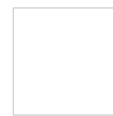

**FI/SI**  
White  
(RAL 9003)



**FS/SS**  
Grey  
(RAL 7012)



**FG/SG**  
Black  
(RAL 7021)

## SQart Workstation

### Melamine +1 | Melamin +1 | Mélamine +1



**BI**  
White

**NB**  
Beech Bright

**NH**  
Maple

**NT**  
Tabac Cherry

**NP**  
Tiepolo Nut

**NO**  
Ovid Elm

**MP**  
Platinum

**MS**  
Slate

**BZ**  
Grey Basalt

**CC**  
Black



**NC**  
Champagne  
Hard Maple



**NL**  
Natural Country  
Beech



**NV**  
Brown Hickory



**MB**  
White Grey



**NJ**  
Acacia Light



**NA**  
Aragon Oak



**AT\***  
Atlantic



**NK\***  
Cashmere



**NF\***  
Saffron

\* Melamine available only for elements with 18 mm thickness (cabinets / pedestals fronts, all panels for desks and Workbench).

| Melamin ist nur für 18 mm starke Komponenten verfügbar (Fronten von Schränken/Containern, allen Schreibtisch - und Workbenchplatten).

| Mélamine disponible uniquement pour les éléments d'une épaisseur de 18 mm (façade de rangement/caisson, tous les écrans de séparation pour Bench)

Nowy Styl Group reserves the rights to change the constructional features and upholsteries of products.

| Die Nowy Styl Group behält sich das Recht vor, Designänderungen und Änderungen an Stoffen und Oberflächen vorzunehmen.

| Nowy Styl Group se réserve le droit de modifier les caractéristiques de fabrication et les finitions de ses produits.

## SQart Workstation

### Bondai +3

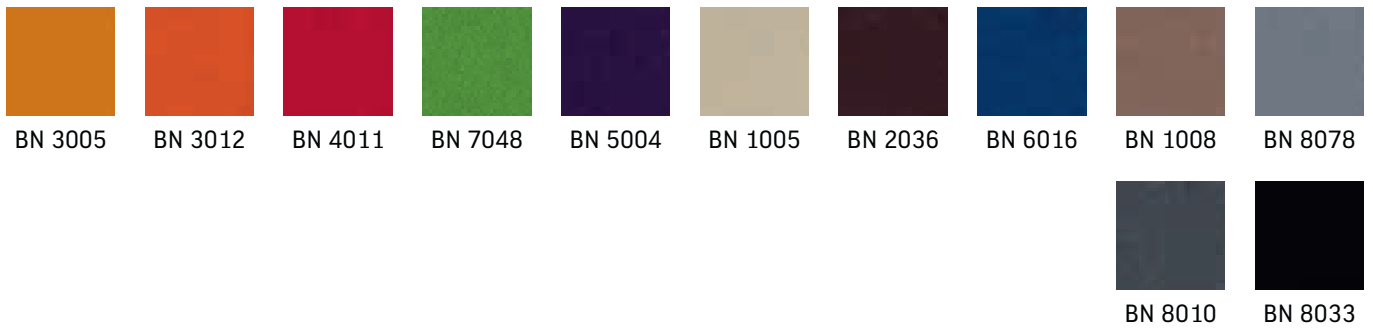

### Lucia +3

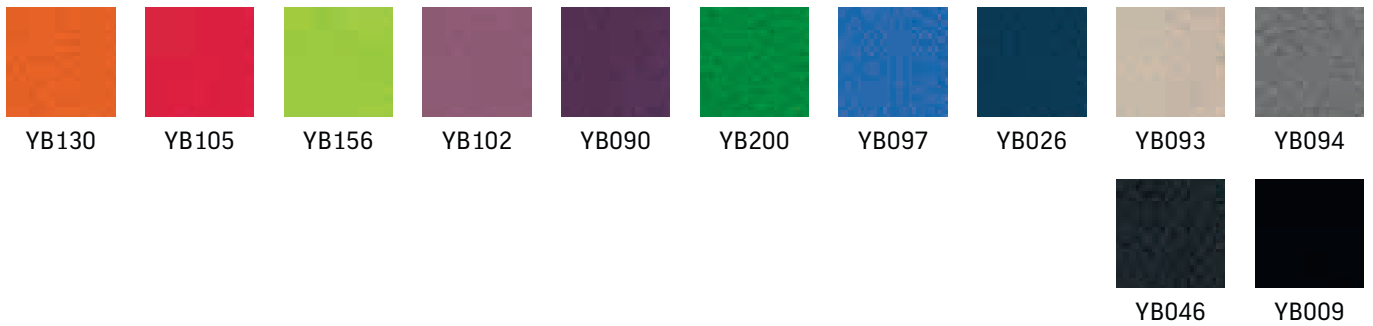

### Blazer +3



### Wood | Holz | Bois

Handle | Griff | Poignée



1.007  
Beech

### Metal | Metall | Métal



BI  
White  
(RAL 9016)

AL  
Aluminium  
(RAL 9006)

CZ  
Black  
(RAL 9005)

### Glass | Glas | Verre



ST  
Satino White

# SQart Managerial

## Veneer +5 | Furnier +5 | Placage bois +5



**OA**  
American Nut

**BC**  
Bamboo

**DN**  
Nature Oak

Open pore veneers | Offenporiges Echtholz furnier | Placage bois pores ouverts



Carefully read important information about veneered furniture on page 239.  
| Bitte lesen Sie aufmerksam die Informationen auf Seite 239 zu Möbel mit Naturfurnier.  
| Informations importantes concernant l'aspect du mobilier en placage bois à la page 239.

## Veneer +4 | Furnier+4 | Placage bois+4



**LN**  
Beech Nature

**CB**  
Beech Colombo

**LK**  
Classic Cherry

**LV**  
Beech Havana

Closed pore veneers | Geschlossenes Echtholz furnier | Placage bois pores fermés



Veneer furniture colour matching wood/plywood sofas/chairs colour:  
| Die abgebildeten Furnieroberflächen sind identisch mit folgenden Beiztönen für Stühle/Sofas:  
| Couleur de meubles en placage bois assortie à la couleur des sièges en hêtre / multiplis :  
CB Veneer | Furnier | Placage bois = 1.032 (Colombo)  
LV Veneer | Furnier | Placage bois = 1.076 (Havana)

## Melamine +1 | Melamin +1 | Mèlamine +1



\* Melamine available only for elements with 18 mm thickness (cabinets / pedestals fronts, all panels for desks and Workbench).

| Melamin ist nur für 18 mm starke Komponenten verfügbar (Fronten von Schränken/Containern, allen Schreibtisch - und Workbenchplatten).

| Mèlamine disponible uniquement pour les éléments d'une épaisseur de 18 mm (façade de rangement/caisson, tous les écrans de séparation pour Bench)

## Metal | Metall | Métal



**BI**  
White  
(RAL 9016)

**AL**  
Aluminium  
(RAL 9006)

**CZ**  
Black  
(RAL 9005)

## Glass | Glas | Verre



**ST**  
Satino White

# Play&Work

## Melamine +1 | Melamin +1 | Mélamine +1



## Laminate HPL +6 | Laminat HPL +6 | Stratifié HPL +6



## Linoleum



## Blazer +3



## Leather | Leder | Cuir

Accessories | Zubehör | Accessoires



S1  
SD01

## Metal/Wood | Metall/Holz | Métal/Bois

Handle | Griff | Poignée



AL Aluminium  
1.007 Beech

## Metal | Metall | Métal

Frame | Gestelle | Pietements



BI White  
AT Atlantic  
NK Cashmere  
NF Saffron



BI White (RAL 9016)  
AL Aluminium (RAL 9006)  
CZ Black (RAL 9005)

# Easy Space & eModel

Melamine +1 | Melamin +1 | Mèlamine +1



\* Melamine available only for elements with 18 mm thickness (cabinets / pedestals fronts, all panels for desks and Workbench).  
 | Melamin ist nur für 18mm starke Komponenten verfügbar (Fronten von Schränken/Containern, allen Schreibtisch - und Workbenchplatten).  
 | Mèlamine disponible uniquement pour les éléments d'une épaisseur de 18 mm (façade de rangement/caisson, tous les écrans de séparation pour Bench)

## Bondai +3

Only for Easy Space | Nur für Easy Space | Pour Easy Space



## Lucia +3

Only for Easy Space | Nur für Easy Space | Pour Easy Space



## Era +3

Only for eModel | Nur für eModel | Pour eModel



# Easy Space & eModel

## Xpress +3

Only for eModel | Nur für eModel | Pour eModel

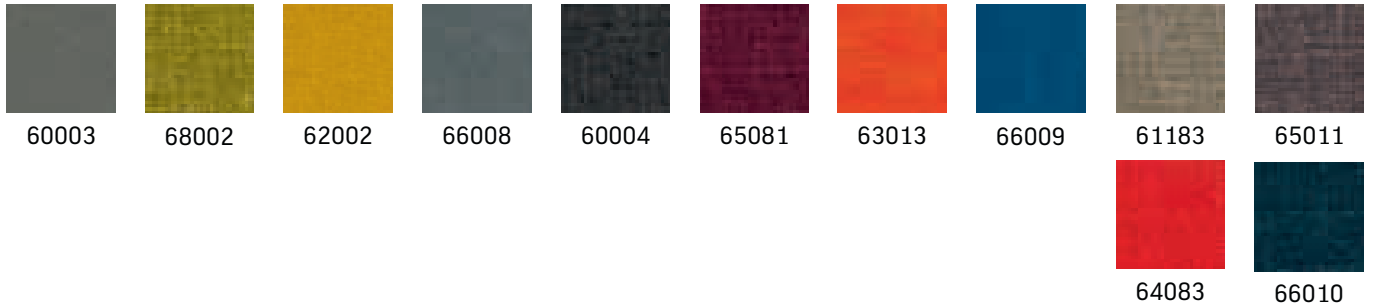

## Xtreme +3

Only for eModel | Nur für eModel | Pour eModel

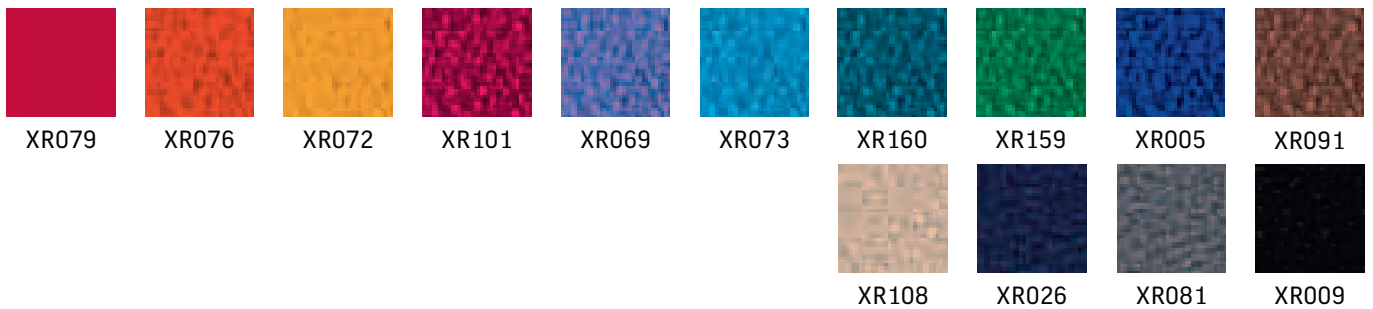

## Metal | Metall | Métal

Only for Easy Space | Nur für Easy Space | Pour Easy Space

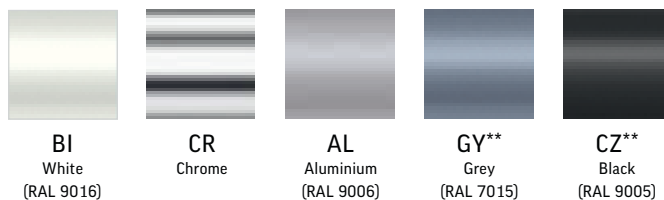

Only for eModel | Nur für eModel | Pour eModel



\*\*Only for Easy Space desks with round and square legs  
 | Nur für Easy Space Tische mit Rundrohr - oder Quadratrohrgestell  
 | Pour Easy Space bureaux avec pieds ronds ou carrés

# CX 3200

## Laminate HPL +6 | Laminat HPL +6 | Stratifié HPL +6

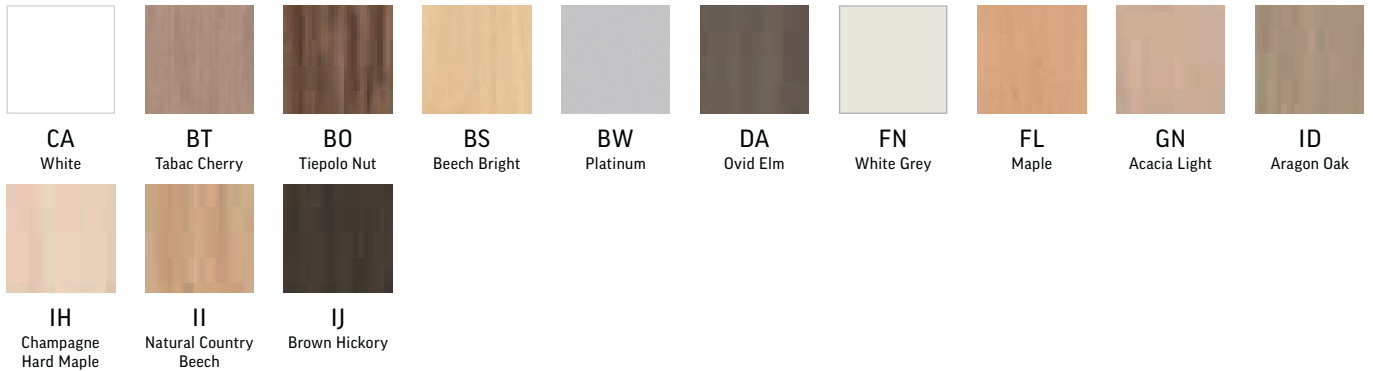

## Veneer +5 | Furnier +5 | Placage bois+5



Open pore veneers | Offenporiges Echtholz furnier  
| Placage bois pores ouverts



Carefully read important information about veneered furniture on page 239.  
| Bitte lesen Sie aufmerksam die Informationen auf Seite 239 zu Möbel mit Naturfurnier.  
| Informations importantes concernant l'aspect du mobilier en placage bois à la page 239.

## Veneer +4 | Furnier+4 | Placage bois+4



Closed pore veneers | Geschlossenes Echtholz furnier  
| Placage bois pores fermés

 Veneer furniture colour matching wood/plywood sofas/chairs colour: | Die abgebildeten Furnieroberflächen sind identisch mit folgenden Beiztönen für Stühle/Sofas:  
| Couleur de meubles en placage bois assortie à la couleur des sièges en hêtre / multiplis :

CB Veneer | Furnier | Placage bois = 1.032 (Colombo)  
LV Veneer | Furnier | Placage bois = 1.076 (Havana)  
BG Veneer | Furnier | Placage bois = 1.06R (Beech Grey)

## Melamine +1 (only modesty panels) | Melamin +1 (nur für Fußraumbblenden) | Mélamine +1 (pour voiles de fond uniquement)



Please note that for laminate table top wood decor finishes we do not guarantee the coherence and continuity of grain in areas where patterns of two table tops meet. For veneered table tops, sending final arrangement drawing with order is required, only then we can guarantee the coherence and continuity of grain.  
| Bitte beachten Sie: Bei laminierten Tischplatten können wir keine Garantie für die fortlaufende und zusammenhängende Maserung geben, wenn zwei oder mehr Tischplatten verbunden werden. Bei furnierten Tischplatten ist eine Zeichnung (Skizze) von der endgültigen Tischaufstellung erforderlich, um eine fortlaufende und zusammenhängende Maserung gewährleisten zu können.  
| Attention ! Concernant la finition en stratifié, nous ne pouvons pas garantir la jonction parfaite du fil du bois entre deux plateaux. Concernant la finition en placage bois, du fait de l'utilisation d'une feuille de bois naturel nous ne pouvons pas garantir une parfaite concordance des couleurs en cas de réassort.

## Bases | Gestelle | Piètements

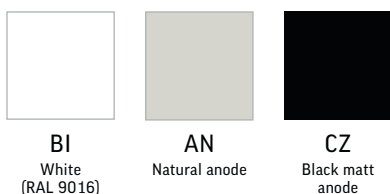

## Flib & Tento

Melamine +1 | Melamin +1 | M elamine +1



Metal | Metall | M etal

Only for Flib | Nur f ur Flib | Pour Flib

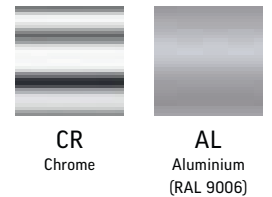

## Tauko

Solid Wood | Massivholz | Bois massif

\*\* Modular table is available only in this colour  
| Modulare Tisch ist nur in diese Farbe vorhanden  
| La table modulaire est disponible seulement en cette couleur



Melamine +1 | Melamin +1 | M elamine +1



Metal | Metall | M etal



# Reception furniture

Melamine +1 | Melamin +1 | Mélamine +1



Bondai +3



Lucia +3

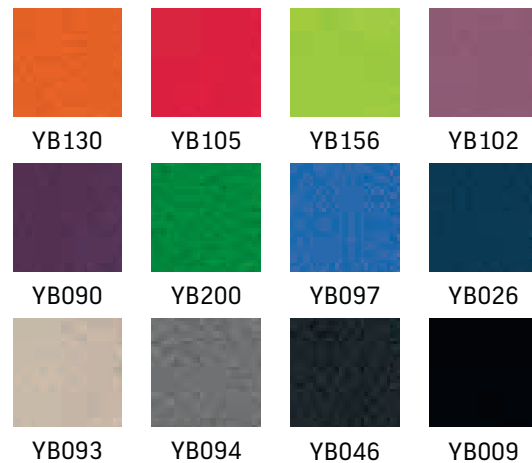

Laminate HPL +6 | Laminat HPL +6 | Stratifié HPL +6

Only for Velum | Nur für Velum | Pour Velum



# Sand

## Blazer +3



## Synergy +3

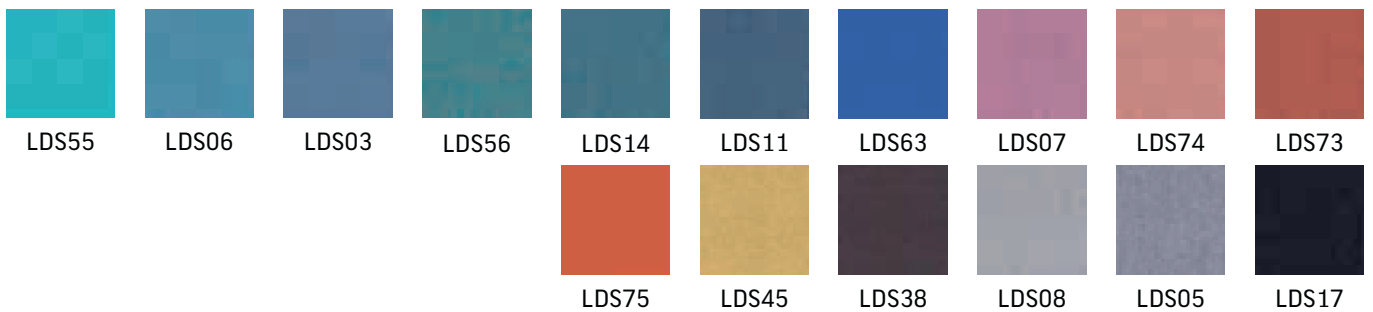

## Melamine +1 | Melamin +1 | Mélamine +1



## Laminate HPL +6 | Laminat HPL +6 | Stratifié HPL +6



## Metal | Metall | Métal

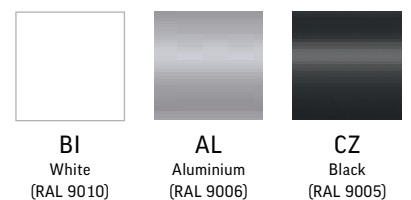

# Sileo

## Xpress +3



## Blazer +3



## Synergy +3



## Metal | Metall | Métal

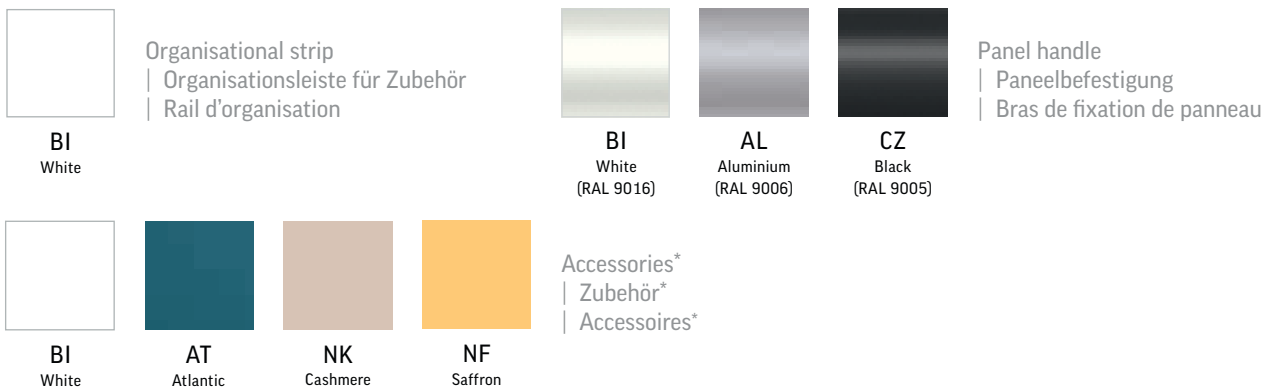

\* The FLO screen handle available in BI-White only  
| FLO Monitorarm ist nur in der Farbe BI-White erhältlich  
| Bras d'écran FLO est disponible uniquement en finition BI-White

Nowy Styl Group reserves the rights to change the constructional features and upholsteries of products.  
| Die Nowy Styl Group behält sich das Recht vor, Designänderungen und Änderungen an Stoffen und Oberflächen vorzunehmen.  
| Nowy Styl Group se réserve le droit de modifier les caractéristiques de fabrication et les finitions de ses produits.

## Important information about furniture in natural veneers

A Veneer is a refined natural material with unique shades, wood rings and grains. Differences in the look of individual components of furniture pieces or between furniture sets are a natural feature. Small variations of surface colour are unavoidable and prove the natural origin of materials. Morphological elements in the wood such as knots, uneven width of growth rings, presence of wood rays and colour differences are due to the natural origin of raw materials and determine the uniqueness of the product.

Exposure to sunlight can lead to a change of veneer colour over time. Depending on the intensity of sunlight, different pieces of veneered furniture may change their colour in different ways. The properties of veneer resulting from natural qualities of wood are not regarded as defects and may not be the cause of complaint.

Due to the natural properties of wood and natural veneer referred to above, when extra pieces of veneered furniture are ordered to complement a previously owned set, variations of wood ring patterns and colours when compared to previously owned products may occur. Such variations between newly ordered and previously owned pieces of furniture may not be a cause for complaint.

To ensure patterns and shades are matched as well as possible across individual veneered elements, orders for natural veneer furniture must be placed at one time, on a single order form. This guarantees that the whole set of veneered furniture will be made from the same batch of raw materials.

It should be noted that veneer is a delicate material with low resistance to scratching. Liquids and high temperatures also have adverse effects on veneered surfaces. Any damage caused by inappropriate use of furniture may not be cause for complaint.

## Wichtige Informationen zu Möbeln mit Naturfurnier

Furnier ist ein veredelter Naturstoff mit einzigartigen Schattierungen, Holzringen und Maserungen. Unterschiede im Erscheinungsbild der einzelnen Möbelteile oder innerhalb eines Möbelsystems sind naturbedingt. Geringe Variationen der Oberflächenfarbe sind daher unvermeidlich. Morphologische Elemente im Holz, wie z. B. Äste, verschieden breite Jahresringe, vorhandene Holzstrahlen und Farbunterschiede, treten aufgrund des natürlichen Ursprungs der Rohmaterialien auf und unterstreichen die Einzigartigkeit des Produkts.

Bei Sonneneinstrahlung kann sich die Farbe des Furniers mit der Zeit ändern. Bei ungleich verteilter Sonneneinstrahlung auf das furnierte Möbelstück können sich die Farben der einzelnen Furnierteile verschieden entwickeln. Die Eigenschaften des Furniers, die sich aus der natürlichen Holz Eigenschaft ergeben, werden nicht als Fehler betrachtet und sind daher als Mängel einwand ausgeschlossen.

Bei Nachbestellungen von weiteren furnierten Möbeln zur Ergänzung eines zuvor erworbenen Möbelsystems können aufgrund der oben genannten natürlichen Eigenschaften von Holz und Naturfurnier Abweichungen bei den Mustern der Jahresringe und Farben gegenüber den bereits vorhandenen Möbeln auftreten. Derartige Abweichungen zwischen neu bestellten und zuvor erworbenen Möbelstücken sind von Mängel einwänden ausgeschlossen.

Um sicherzustellen, dass Muster und Schattierungen der einzelnen Furnierelemente so gut wie möglich zueinander passen, müssen Bestellungen von Naturfurniermöbeln gleichzeitig und auf einem separaten Bestellformular platziert werden. Dies gewährleistet, dass das gesamte Furniermöbel-system aus derselben Charge Rohmaterial gefertigt wird.

Bitte beachten Sie, dass Furnier ein empfindliches Material mit geringer Kratzfestigkeit ist. Flüssigkeiten und hohe Temperaturen haben ebenfalls eine negative Wirkung auf Furnierflächen. Beschädigungen durch unangemessene Nutzung eines Möbelstücks sind von Mängel einwänden ausgeschlossen.

## Placage bois – informations importantes

Le placage de bois est un matériau naturel avec un fil de bois unique. Une légère différence de couleur est inévitable et témoigne d'une origine naturelle de la matière. Il en va de même pour tout élément morphologique du bois – nœuds, cernes annuels inégaux ou rayons médullaires. C'est pourquoi, nous ne pouvons pas garantir une parfaite concordance des couleurs entre différents composants du mobilier.

Exposé directement au soleil, le placage bois se patinera et fera apparaître des changements de couleurs. En aucun cas, ces variations ne peuvent être considérées comme un défaut, ni donner lieu à une réclamation. Nous ne pouvons donc pas garantir une parfaite concordance des couleurs et du fil de bois en cas de réassort avec le mobilier acheté ultérieurement.

En raison des caractéristiques naturelles du bois et du placage indiqués ci-dessus, nous ne pouvons garantir l'assortiment des motifs et des couleurs lorsque des pièces plaquées supplémentaires sont commandées en complément d'un meuble précédemment acquis. De telles différences entre des meubles issus d'une commande précédente et ceux provenant d'une nouvelle commande ne peuvent donner lieu à une réclamation.

Afin d'assurer le maximum de ressemblance entre différents éléments en finition placage bois, veuillez effectuer votre commande des meubles en placage bois naturel en une seule fois et sur le même bon de commande. Cela permettra d'assurer la fabrication de tous les meubles à partir du même lot de matière première.

Veuillez noter que le placage de bois est un matériau fragile, d'une faible résistance aux rayures, fluides et haute température. Les dommages causés par une mauvaise utilisation du mobilier ne peuvent pas donner lieu à une réclamation.





EDITION 4  
04/2017

We KNOW HOW to  
**#MakeYourSpace**

[www.NowyStylGroup.com](http://www.NowyStylGroup.com)

